

Prodotti correlati

AD402/600

Scaricatore automatico

Lo scarico avviene automaticamente, in modo sicuro, senza richiedere la presenza di tecnici.

Estremamente resistente alla polvere ed alla corrosione, affidabile e con tazza metallica di serie.



AD402

AD600

Simbolo

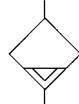

Dati tecnici modello

Modello	AD402	AD600
Pressione di prova	1,5MPa	1,5MPa
Max. pressione d'esercizio	1,0MPa	1,0MPa
Campo pressione di esercizio ⁽¹⁾	0,1-1,0MPa	0,3-1,0MPa
Temperatura d'esercizio	-5 ÷ 60°C (Senza congelamento)	-5 ÷ 60°C (Senza congelamento)
Diametro	Rc(PT) 1/4, 3/8, 1/2	Rc(PT) 3/4, 1
Attacco di scarico	3/8	3/4, 1
Peso (g)	620	2100



Nota 1) Utilizzare un compressore pneumatico con una portata maggiore di 400 l/min (ANR).

Caratteristiche su richiesta

Tazza metallica	AD402-□-2	-
-----------------	-----------	---

⚠️ Precauzioni

Leggere attentamente prima dell'uso. Vedere le istruzioni di sicurezza e le precauzioni generali per i prodotti descritti in questo catalogo da pag.0-26 a pag. 0-27. e fare riferimento al testo per ulteriori precauzioni relative a ciascuna serie.

Selezione

⚠️ Attenzione

- ① Utilizzare lo scaricatore automatico alle condizioni di esercizio sottoindicate. La non osservanza di questa avvertenza porterà ad un malfunzionamento.
 - 1) Attivare il compressore in presenza di più di 3,7kw (400 l/min (ANR)).
 - 2) Utilizzare AD402 ad una pressione operativa maggiore di 0,1MPa e AD600 ad una pressione maggiore di 0,3MPa.

Connessioni

⚠️ Attenzione

- ① Collegare le connessioni con lo scaricatore automatico alle condizioni sottoindicate. La non osservanza di questa avvertenza potrebbe portare ad un malfunzionamento. Per collegare un tubo di scarico utilizzare un tubo con un foro minimo di ø10, ed una lunghezza massima di 5m. Evitare l'utilizzo di un tubo montante.

Costruzione/Dimensioni

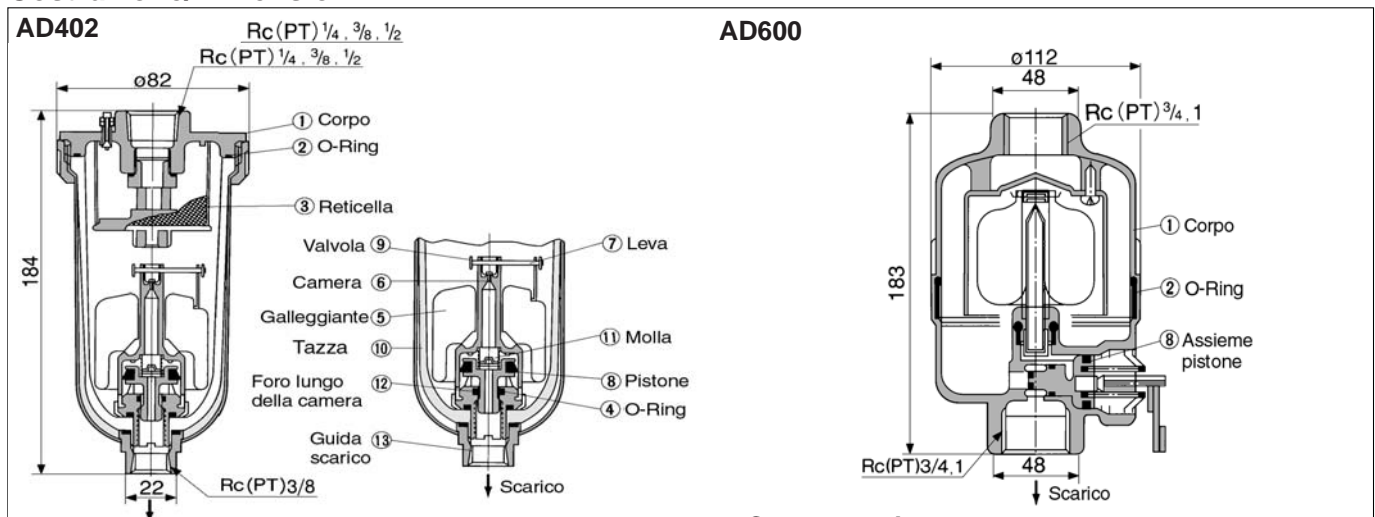

• Principio di funzionamento (AD402)

Quando non viene applicata nessuna pressione internamente alla tazza ⑩, il galleggiante ⑤ scende per il proprio peso e la valvola ⑨ chiude il foro della camera ⑥. Il pistone ⑧ viene spinto verso il basso dalla molla ⑪, e lo scarico passa attraverso il foro allungato della camera ⑫ per entrare nel corpo ed essere scaricato.

• Quando si applica una pressione internamente alla tazza:

Quando la pressione è maggiore di 1MPa supera la forza della molla ⑪, consentendo al pistone ⑧ di risalire, e di venire a contatto con l'O ring ④. In questo modo, la parte interna della tazza ⑩ viene isolata da quella esterna.

• Quando si è accumulato lo scarico:

Il galleggiante ⑤, per caratteristiche proprie, risale ed apre il foro ⑥, consentendo alla pressione di entrare nella camera ⑥. Il pistone ⑧ si abbassa grazie alla forza della pressione interna e alla molla ⑪, e lo scarico accumulatosi viene eliminato mediante una guida di scarico ⑬.

Componenti

N.	Descrizione	Materiale
①	Corpo	Alluminio pressofuso

Pezzi di ricambio

N.	Descrizione	Materiale	Modello	
			AD402	AD600
②	O ring	NBR	113136	JIS B2401G-100
③	Reticella metallica	SUS	20062	-
Nota 1)	Assieme interno	-	AD34PA	-
⑧	Assieme pistone	-	-	20025A

Nota 1) Assieme interno: Assieme pezzi ④ a ⑫ tranne ⑩

Nota 2) Codici dell'assieme tazza: AD34

HA □

ID □

AMG

AFF

AM □

FQ1

Prodotti correlati

Prodotti correlati

ADH4000

Separatore di condensa

Facile manutenzione

Non richiede alimentazione elettrica esterna. Nessuno spreco d'aria.

L'esecuzione con galleggiante consente lo scarico automatico senza il bisogno di corrente elettrica.

Esempio

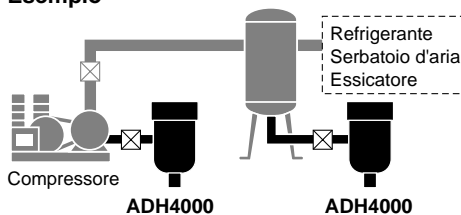

Con set connessioni per valvola a sfera

Con set supporto

Simbolo

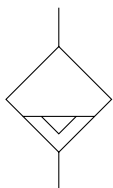

Caratteristiche

Scarico	Tipo a galleggiante
Valvola	N.A. Assenza di pressione
Pressione di prova	2,5MPa
Max. pressione d'esercizio	1,6MPa
Campo press. di esercizio ⁽¹⁾	0,05 1,6MPa
Fluido	Aria compressa
Temperatura di esercizio	5 ÷ 60°C (Senza condensazione) (Gas corrosivi, gas infiammabili e solventi organici non sono consentiti)
Max. capacità di scarico	400cc/min (Pressione 0,7MPa, in caso di acqua)
Peso	1,2kg (Con supporto: 1,3kg)
Colore	Grigio chiaro



Nota 1) Utilizzare per un compressore pneumatico con un flusso maggiore di 50l/min (ANR).

Accessori (Su richiesta)

Descrizione	Codici	Contenuto
Set di supporto	BM58	Supporto..... 1 pz. M6 X 10l (Bullone a testa esag.) 2 pezzi
Set connessioni per valvola a sfera	ADH-C400	Valvola a sfera/Rc(PT) 1/2 1 pz. Raccordo filettato a cilindro/R(PT) 1/2 2 pezzi Curva/Rc(PT) 1/2 1 pz.



Nota) Gli accessori (su richiesta) vengono spediti non assemblati, ma imballati nella stessa scatola.

Codici di ordinazione

ADH4000 — **04** **□**

Separatore automatico di condensa

Corpo

Filettatura

—	Rc(PT)
F	G(PF)
N	NPT

Attacco

04 1/2 (Filettatura femmina)

Accessori (Su richiesta)

—	Nessuna opz. (Standard)
B	Set di supporto
C	Set connessioni per valvola a sfera

*Nota

- 1) Quando si desidera più di una opzione, elencare in ordine alfabetico.
- 2) Gli accessori non vengono assemblati dal produttore.
- 3) Fare riferimento a ciascun disegno per i dettagli relativi alle dimensioni ed ai metodi di montaggio.
- 4) L'accessorio "C" è disponibile solo con filettatura Rc(PT).

Costruzione

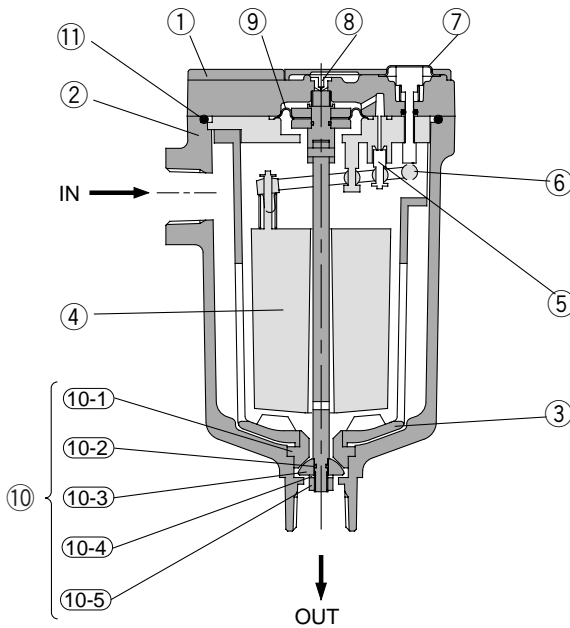

Componenti

N.	Descrizione	Materiale	Nota
①	Corpo	Lega d'alluminio	Finitura a cottura
②	Sede	Lega d'alluminio	Finitura a cottura
③	Protezione scarico	Lega d'alluminio	Finitura a cottura
④	Galleggiante	Gomma spugnosa	
⑤	Valvola pilota	Acciaio inox + paracolpi in gomma	
⑥	Leva	Resina	
⑦	Pulsante di scarico	Ottone	
⑧	Orifizio		
⑨	Diaframma	Paracolpi	

Pezzi di ricambio

N.	Descrizione	Codici	Nota
⑩	Kit riparaz. valvola principale	ADH-D400	Il kit include i pezzi da (10-1) a (10-5)
⑪	O ring	G85 (B)	Materiale: NBR

Nota) In caso di sostituzione dei pezzi, seguire il manuale di istruzioni. Non smontare altri pezzi.

⚠️ Precauzioni

Leggere attentamente prima dell'uso.

Vedere le istruzioni di sicurezza e le precauzioni generali per i prodotti descritti in questo catalogo da pag. 0-26 a pag. 0-27 e fare riferimento al testo per ulteriori precauzioni relative a ciascuna serie.

Progettazione

⚠️ Precauzione

- ① Azionare questo prodotto in un luogo in cui la pressione pneumatica non supera 1,6MPa. Se viene superato questo valore, si potrebbe verificare un incidente o un malfunzionamento.
- ② Si richiedono una pressione pneumatica di 0,05MPa ed una portata di scarico del compressore pneumatico maggiore di 50 l/min (ANR). Al di sotto di tali valori l'aria continuerà ad essere scaricata dall'attacco.
- ③ Mantenere la temperatura dell'aria compressa e dell'ambiente del luogo in cui è installato il prodotto tra 5 e 60 °C. Superare tale campo di valori potrebbe causare guasti o un malfunzionamento.
- ④ Evitare di attivare questo prodotto in un luogo in cui nell'aria compressa o in quella circostante vi siano gas corrosivi, gas infiammabili o solventi organici.

Selezione

⚠️ Precauzione

- ① Il coefficiente max. di scarico è di 400cc/min. Se il prodotto viene fatto funzionare ad un valore superiore a questo, c'è il rischio di uno scarico nel settore secondario.

Connessioni

⚠️ Precauzione

- ① Utilizzare connessioni con un diametro di 1/2B o maggiore per l'entrata di scarico e per consentire allo scarico un passaggio senza ostruzioni.
- ② La linea dello scarico dovrebbe essere di 8mm o maggiore e dovrebbe essere inferiore a 10m di lunghezza. Nella linea di scarico non devono esserci curve. Essendo lo scarico sotto pressione, assicurarsi di fissare al meglio le connessioni dell'attacco.

Installazione

⚠️ Precauzione

- ① Installare con "Attacco Out" verso il basso, in posizione verticale. L'inclinazione dovrebbe essere inferiore a ±5.
- ② Installare mantenendo almeno 200mm di spazio libero al di sopra dell'unità in modo da consentire la manutenzione.
- ③ Per collocare questo prodotto vicino ad un compressore pneumatico, installarlo in modo che le vibrazioni non vengano trasmesse.
- ④ Installare una valvola sull'entrata di scarico, in modo da rendere possibile la manutenzione. Utilizzare una valvola a sfera con un diametro maggiore di 15mm per assicurare un appropriato flusso dello scarico. (Il set di connessioni per la valvola a sfera è disponibile come accessorio su richiesta).

Manutenzione

⚠️ Precauzione

- ① Controllare periodicamente le condizioni dello scarico (più di una volta al giorno). Poi, premere il pulsante di scarico per aprire la valvola di scarico.
- ② L'aria pilota viene espulsa dall'attacco di scarico indicato nel paragrafo "Dimensioni". Non coprire questo attacco di scarico. Pulire l'attacco di scarico in modo che non resti bloccato da polvere, ecc.

HA

ID

AMG

AFF

AM

FQ1

Prodotti correlati

ADH4000

Dimensioni

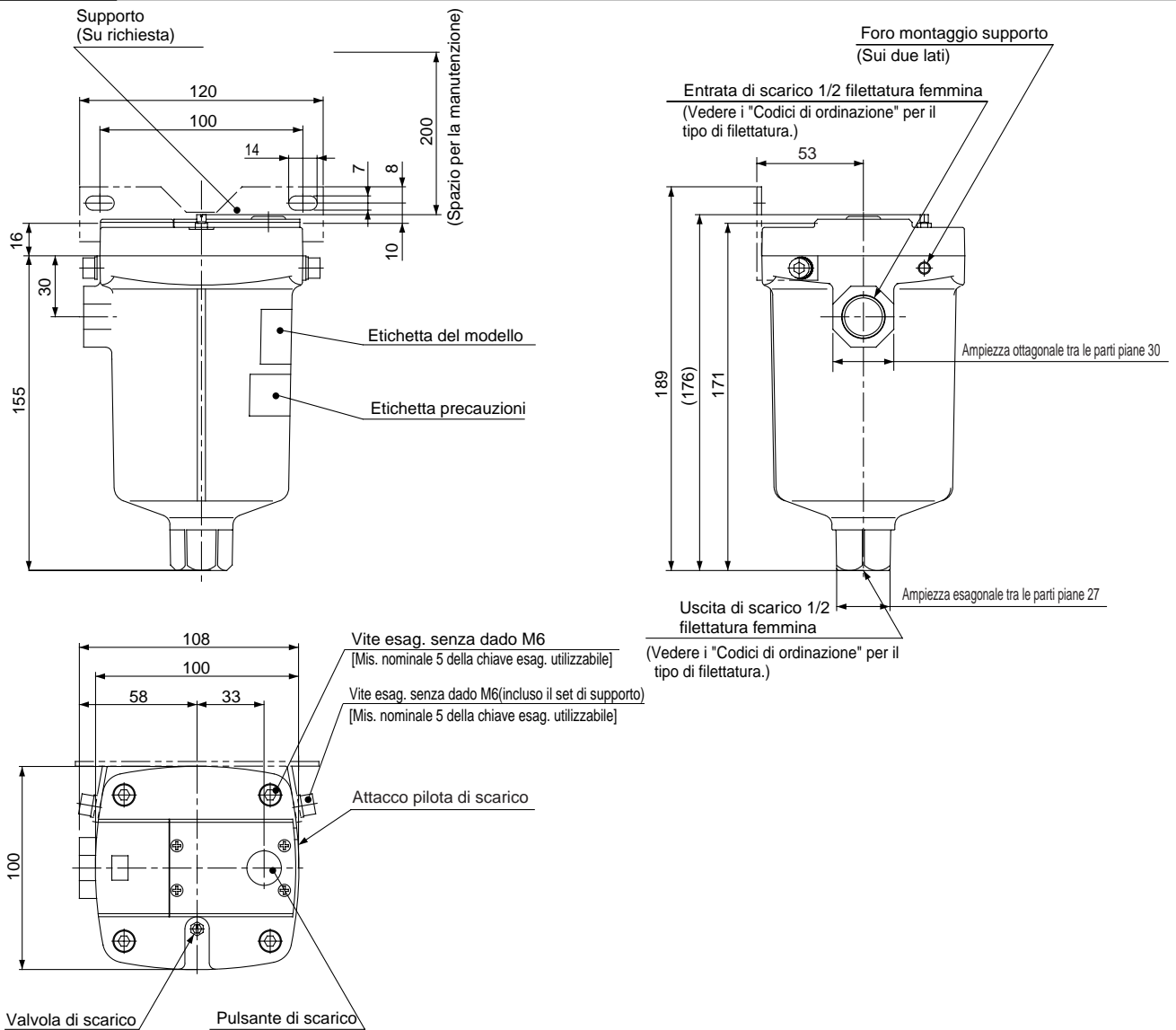

Caratteristiche su richiesta/ Illustrazione di riferimento dell'assieme

Esempio di set connessioni per la valvola a sfera

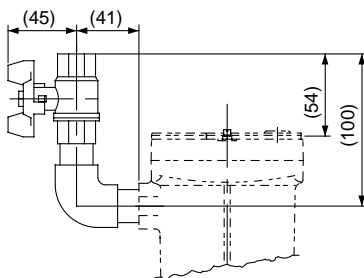

Prodotti correlati

GD40-2-01

Manometro differenziale

Per rilevare la caduta di pressione nelle apparecchiature, pneumatiche. Ideale per il controllo di manutenzione dei filtri.

Design compatto e leggero

Può essere facilmente installato con un semplice circuito bipasso.

Dotato di un coperchio di protezione per prevenire qualsiasi rischio.

Dati tecnici modello

Modello	GD40-2-01
Fluido d'esercizio	Aria compressa
Max. pressione d'esercizio	1MPa
Pressione di prova	1,5MPa
Temperatura di esercizio	5 ÷ 60°C
Attacco Rc(PT)	1/8
Scala differenziale	0 0,2MPa
Precisione	±0,006MPa
Diametro quadrante	ø40
Peso (g)	300

Materiale dei pezzi principali

Cassa	Zinco pressofuso
Parte interna	Ottone, bronzo fosforoso
Modo comparatore	Cloroetilene
Scala indice	Acciaio inox

Accessori su richiesta

Tubatura in nylon	T0425(0,5m)
Raccordo intermedio	H04-01(1 pz.)
Raccordo a gomito	DL04-01(1 pz.)



Simbolo



Esempio di connessione

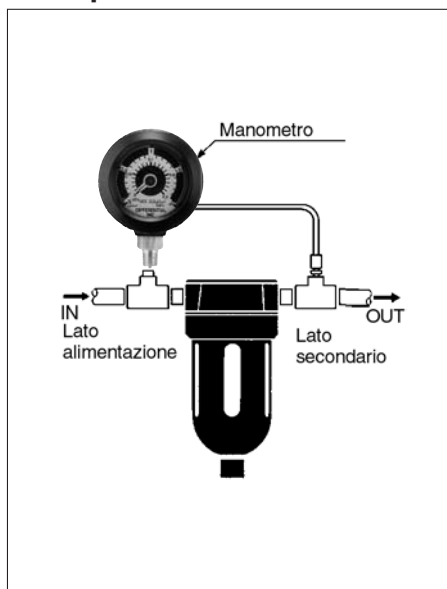

⚠ Avvertenze

Leggere attentamente prima dell'uso.
Vedere le istruzioni di sicurezza e le precauzioni generali per i prodotti descritti in questo catalogo da pag. 0-26 a pag. 0-27 e fare riferimento al testo per ulteriori precauzioni relative a ciascuna serie.

Progettazione

⚠ Precauzione

① Questo prodotto non può essere azionato in un luogo in cui vi siano frequenti pulsazioni.

Montaggio

⚠ Precauzione

① Metodo di installazione

- 1) I contrassegni ALTO e BASSO sulla parte posteriore del manometro di differenziale di pressione indicano rispettivamente i lati di alta pressione e di bassa pressione. Collegare il lato ALTO con il lato primario del filtro o di altri dispositivi e collegare il lato BASSO con quello secondario. Non utilizzare la valvola di arresto per prevenire danni al manometro di differenziale di pressione se la valvola è stata inavvertitamente lasciata aperta o chiusa.
- 2) Installare verticalmente il manometro di differenziale di pressione verticalmente.
- 3) La connessione del manometro di differenziale di pressione deve essere saldamente collegata perché, se si staccasse, si romperebbe.

Dimensioni

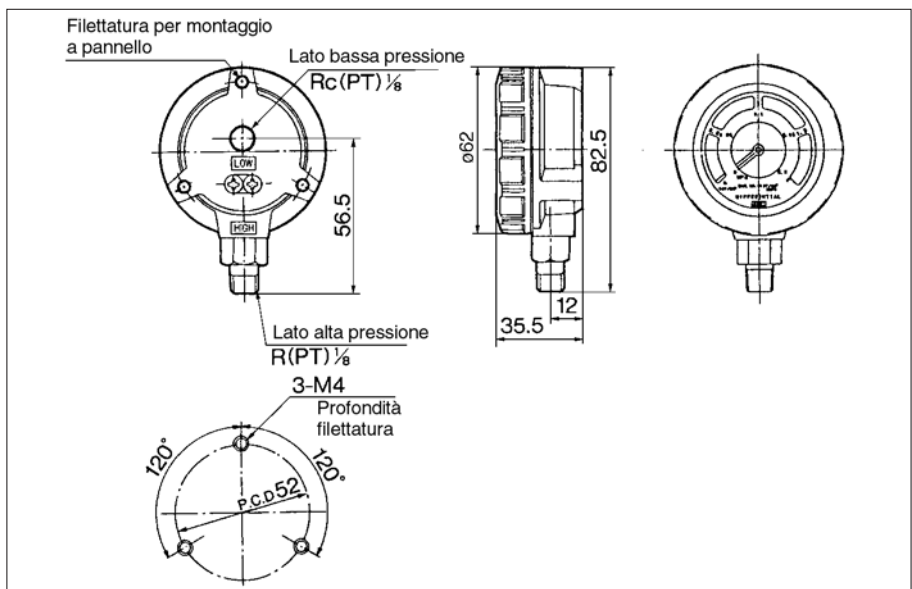

HA

ID

AMG

AFF

AM

FQ1

Prodotti correlati

Assieme tazza

Codici di ordinazione

Codici di ordinazione dell'assieme tazza

■ Serie AFF, AM, AMD, AMH, AMG

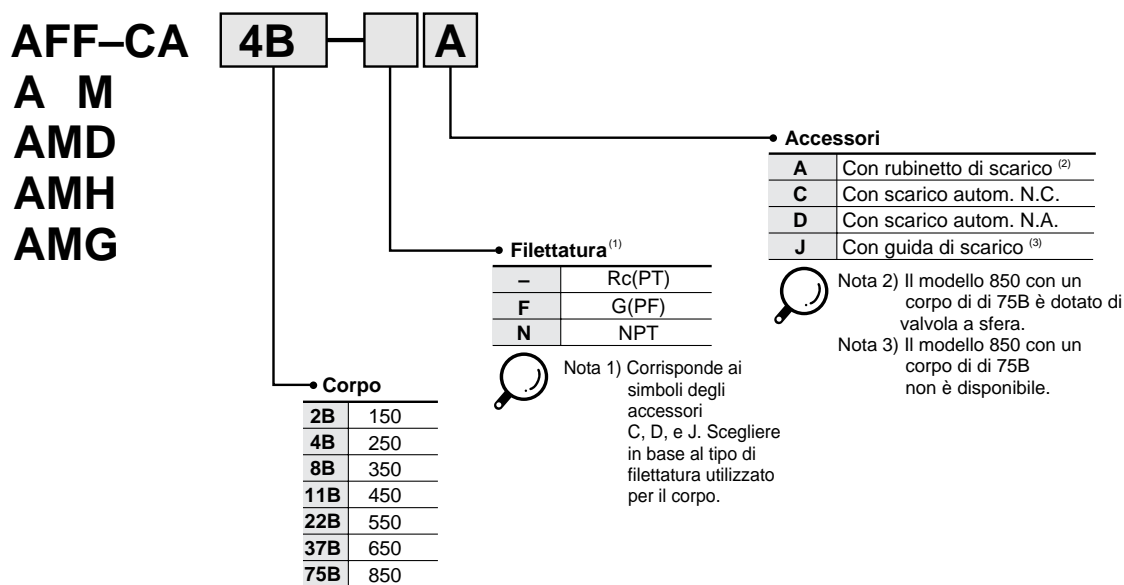

■ Serie AME, AMF

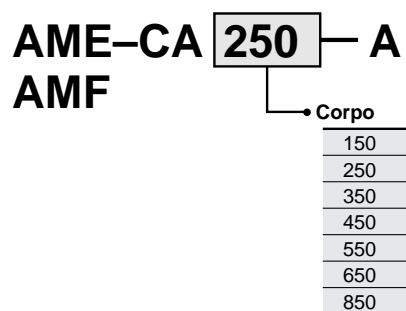

Prodotti correlati

GD40-2-01

Manometro differenziale

Per rilevare la caduta di pressione nelle apparecchiature, pneumatiche. Ideale per il controllo di manutenzione dei filtri.

Design compatto e leggero

Può essere facilmente installato con un semplice circuito bypass.

Dotato di un coperchio di protezione per prevenire qualsiasi rischio.

Dati tecnici modello

Modello	GD40-2-01
Fluido d'esercizio	Aria compressa
Max. pressione d'esercizio	1MPa
Pressione di prova	1,5MPa
Temperatura di esercizio	5 ÷ 60°C
Attacco Rc(PT)	1/8
Scala differenziale	0 0,2MPa
Precisione	±0,006MPa
Diametro quadrante	ø40
Peso (g)	300

Materiale dei pezzi principali

Cassa	Zinco pressofuso
Parte interna	Ottone, bronzo fosforoso
Modo comparatore	Cloroetilene
Scala indice	Acciaio inox

Accessori su richiesta

Tubatura in nylon	T0425(0,5m)
Raccordo intermedio	H04-01(1 pz.)
Raccordo a gomito	DL04-01(1 pz.)



Simbolo



Esempio di connessione

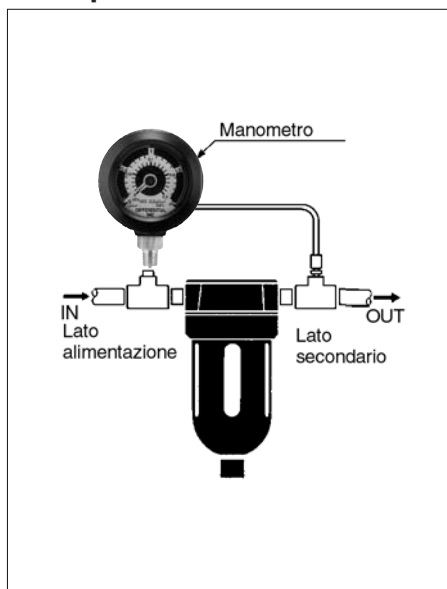

⚠ Avvertenze

Leggere attentamente prima dell'uso.
Vedere le istruzioni di sicurezza e le precauzioni generali per i prodotti descritti in questo catalogo da pag. 0-26 a pag. 0-27 e fare riferimento al testo per ulteriori precauzioni relative a ciascuna serie.

Progettazione

⚠ Precauzione

① Questo prodotto non può essere azionato in un luogo in cui vi siano frequenti pulsazioni.

Montaggio

⚠ Precauzione

① Metodo di installazione

- 1) I contrassegni ALTO e BASSO sulla parte posteriore del manometro di differenziale di pressione indicano rispettivamente i lati di alta pressione e di bassa pressione. Collegare il lato ALTO con il lato primario del filtro o di altri dispositivi e collegare il lato BASSO con quello secondario. Non utilizzare la valvola di arresto per prevenire danni al manometro di differenziale di pressione se la valvola è stata inavvertitamente lasciata aperta o chiusa.
- 2) Installare verticalmente il manometro di differenziale di pressione verticalmente.
- 3) La connessione del manometro di differenziale di pressione deve essere saldamente collegata perché, se si staccasse, si romperebbe.

Dimensioni

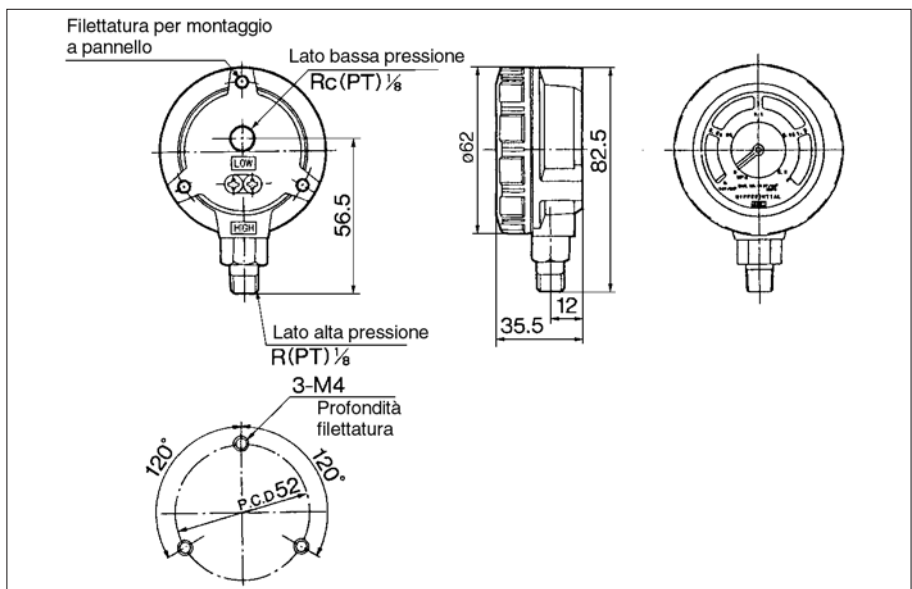

HA

ID

AMG

AFF

AM

FQ1

Prodotti correlati