

Eiettore integrato bistadio

Serie ZM

Tutte le funzioni riunite in un'unica struttura!

- Silenziatore e filtro d'aspirazione incorporati
- Valvola di alimentazione pneumatica per il vuoto
- Valvola di rilascio del vuoto (dotato di una valvola di regolazione portata)
- Vacuostato (allo stato solido o a membrana)

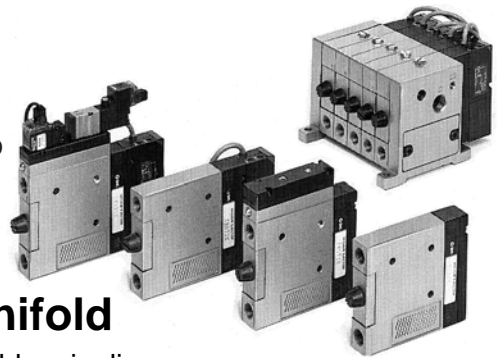

Idoneo per applicazioni manifold

Eliminate dalle superfici laterali le tubazioni, i cablaggi, gli indicatori, e le diverse funzioni di regolazione, rendono più semplici le operazioni di assemblaggio e manutenzione.

- Sistema di scarico—comune
- Sistema di alimentazione—comune, individuale

Max. volume di aspirazione aumentato di un 40% Max. livello di vuoto – 84kPa

Il volume di aspirazione è stato aumentato di un 40% grazie all'adozione di un ugello a due stadi.

Design compatto e leggero

15.5mm di ampiezza, 400g (sistema completo)

Azionamento

Costruzione a due stadi

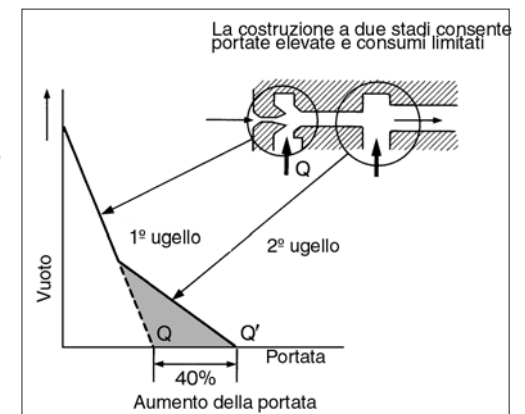

ZX

ZR

ZM

ZY

ZH

ZU

ZL

ZF

ZP

ZCU

CYV

Componenti per il vuoto

Applicazioni della serie ZM

Campi di applicazione Industria dei semiconduttori, industria automobilistica, industria alimentare, strumentazione medica e varie tipologie di impianti di montaggio e manifattura.

Tipi di macchine Movimentazione e manipolazione pezzi macchine per assemblaggio automatico, unità di presa e posa, e di verniciatura.

Funzioni Aspirazione, trasporto, fissaggio e flusso generato dal vuoto.

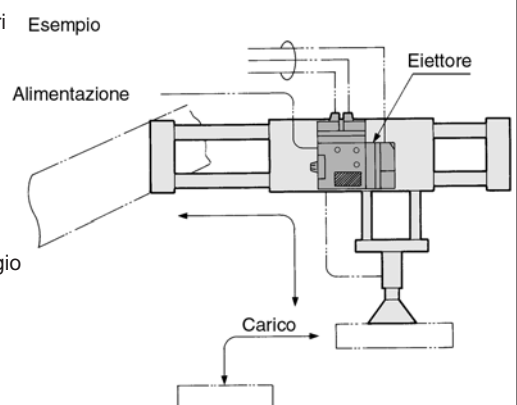

Eiettore silenziato Con valvola e vacuostato

Serie ZM

Codici di ordinazione

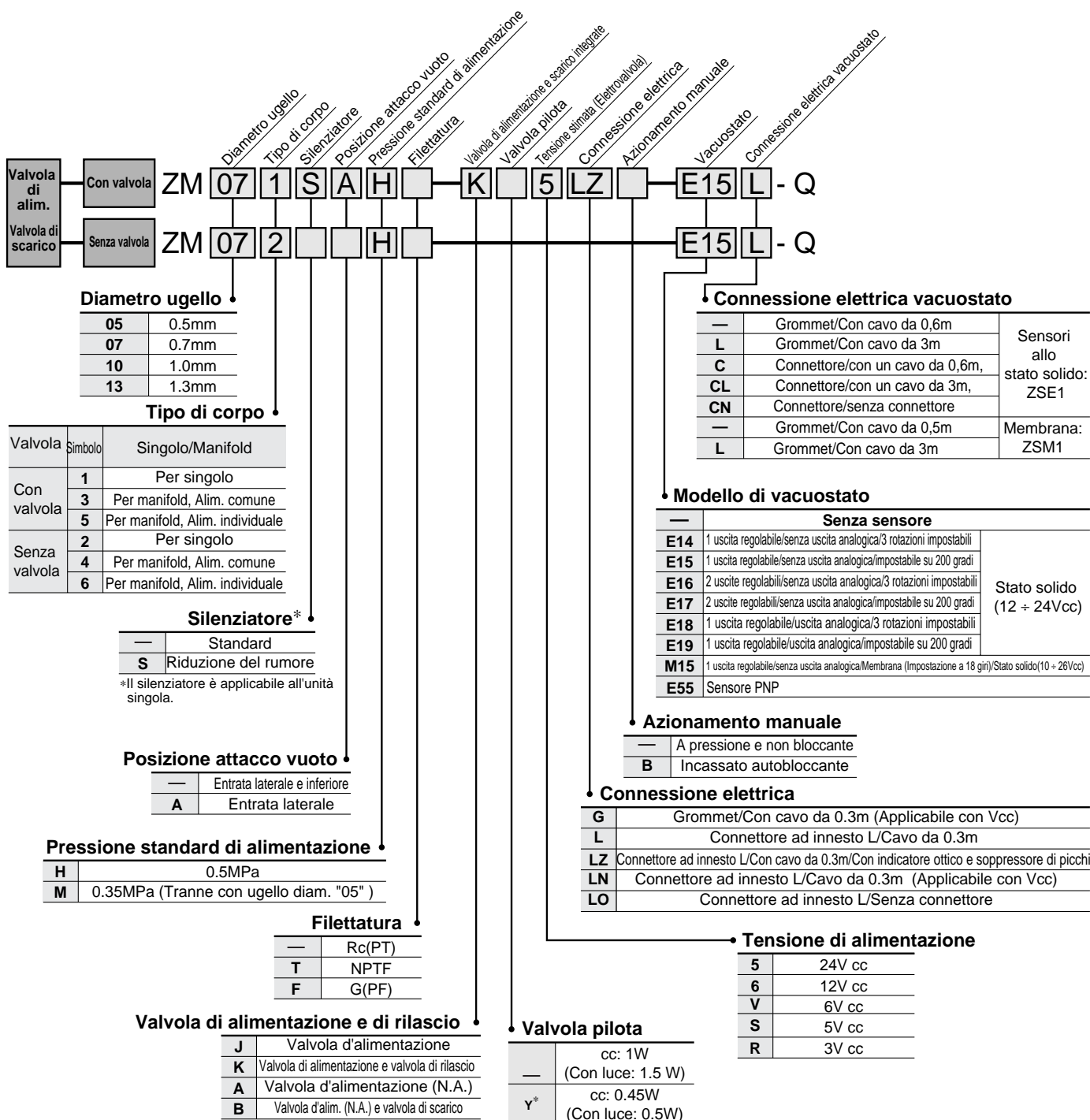

Vedere azionamento pneumatico pag 3.3-4

*24V cc e 12V cc sono compatibili con 0.45W.

ZX
ZR
ZM
ZY
ZH
ZU
ZL
ZF
ZP
ZCU
CYV
Componenti per il vuoto

Tabella ① Codici di ordinazione per connettore e sensore stato solido

- Senza cavo (1 connettore e 4 faston) ZS - 20 - A
- Con cavo ZS - 20 - 5A - 

Nota) Per ordinare un vacuostato con cavi di 5m, indicare il vacuostato senza connettore e il cavo con connettore.
 Es.) ZM -E15CN.....1 pz.
 ZS-20-5A-50 1 pz.

Lunghezza cavo	
—	0.6m
30	3m
50	5m

Tabella ② Codici d'ordinazione per connettore per valvola di alimentazione e valvola di scarico

VJ10 - 20 - 4A -  (cc)

Lunghezza cavo	
—	300mm
6	600mm
10	1000mm
15	1500mm
20	2000mm
25	2500mm
30	3000mm

Nota) Se si ordina una valvola con cavo da 600mm o maggiore, indicare la valvola senza connettore e assieme connettore.
 (Es.) Lunghezza cavi: 1000mm
 ZM -K1LO.....1 pz.
 *VJ10-20-4A-10.....2 pezzi.

Codici di ordinazione

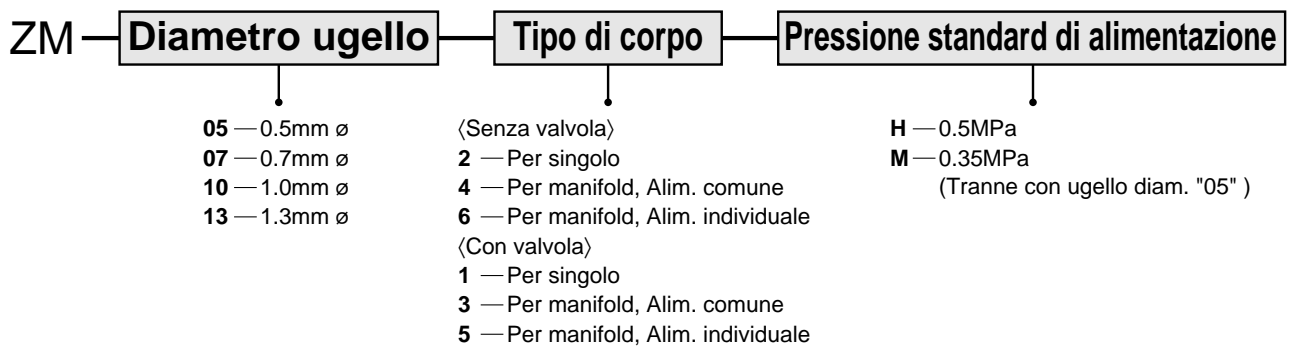

Rapida consegna

〈Senza valvola/Unità singola〉	〈Con valvola/Unità singola〉
• ZM052H	• ZM051H-K5LZ
• ZM072H	• ZM051H-K5LZ-E15
• ZM102H	• ZM071H-K5LZ
• ZM132H	• ZM071H-K5LZ-E15
	• ZM101H-K5LZ
	• ZM101H-K5LZ-E15
	• ZM131H-K5LZ
	• ZM131H-K5LZ-E15
	• ZM131M-K5LZ
	• ZM131M-K5LZ-E15

Serie ZM

Tutte le funzioni riunite in un'unica struttura!

- Silenziatore e filtro d'aspirazione incorporati
- Valvola di alimentazione pneumatica per il vuoto
- Valvola di rilascio del vuoto (dotato di una valvola di regolazione portata)
- Vacuostato (stato solido, diaframma)

Adattabile per applicazioni manifold

Eliminate dalle superfici laterali le tubazioni, i cablaggi, gli indicatori, e le diverse funzioni di regolazione, facilitando in tal modo le operazioni di assemblaggio e manutenzione.

- Sistema di scarico— comune
- Sistema di alim.— comune, individuale

Il volume max. di aspirazione è stato aumentato di un 40% Max. livello di vuoto – 84kPa

Il volume di aspirazione è stato aumentato di un 40% grazie all'adozione di un ugello a due stadi.

Design compatto e leggero

15.5mm di ampiezza, 400g (sistema completo)

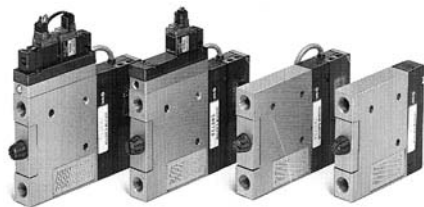

Simbolo

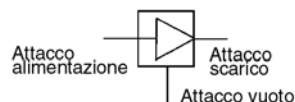

Modello

Diam. ugello (mm)	Modello	Pressione standard di alimentazione		Max. portata di asp. (l/min)	Consumo d'aria (l/min)
		H	M		
0.5	ZM05□H	0.5MPa	—	18	12
0.7	ZM07□H			24	23
1.0	ZM10□H			36	46
1.3	ZM13□H			40	95
0.7	ZM07□M	—	0.35MPa	20	16
1.0	ZM10□M			26	32
1.3	ZM13□M			36	70

Dati tecnici dell'eiettore integrato bistadio

Fluido	Aria	
Max. pressione d'esercizio	0.7 MPa	
Max. livello di vuoto	-84kPa	
Campo pressione alim.	Senza valvola	0.2 ÷ 0.55MPa
	Con valvola	0.25 ÷ 0.55MPa
Campo della temp. di esercizio	Senza valvola	5 ÷ 60°C
	Con valvola	5 ÷ 50°C
Valvola di alimentazione	Valvola principale —	Valvola ad otturatore
Valvola di rilascio del vuoto	Valvola pilota —	VJ114, VJ324M
Vacuostato	Sensori allo stato solido: — ZSE1-00-□□	
	Diaframma: — ZSM1-0 □□	
Filtro di aspirazione	30µm-PE (Polietilene)	

Dati tecnici valvola

Funzione	Azionamento pilotato
Valvola principale	a fungo NBR
Area effettiva	3 mm ²
Portata Qn (Nl/min)	163.3
Pressione di esercizio	0.25 ÷ 0.7MPa
Connessione elettrica	Connettore ad innesto, Grommet (disponibile per Vcc)
Max. frequenza di esercizio	5Hz
Tensione di alimentazione	24/12/6/5/3V cc
Consumo	cc: 1W(con luce: 1.2W), ca100V: 1.4W(1.45W), ca110V: 1.45W(1.5W)

Valvola pneumatica

Vedere dimensioni a pag 3.3-11

Circuito dell'eiettore

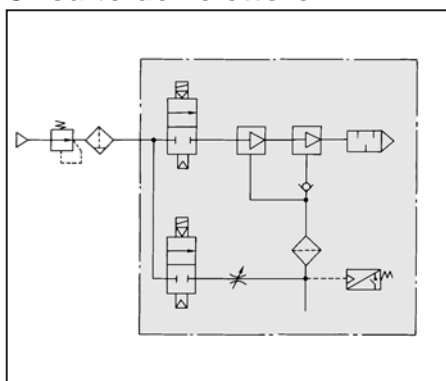

P. 3.3-17 ÷ 3.3-19



Dati tecnici

Diam. ugello applicabile (mm)	ø0.5, ø0.7, ø1.0, ø1.3
Componenti	P Valvola d'alimentazione Q Valv. di alim. e valvola di scarico
Attacco	M3 X 0.5 M5 X 0.8
Valvola principale	N.C.

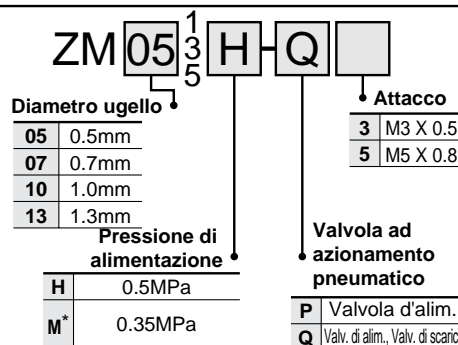

*Tranne con ugello diam. "05"



Nota) Disponibile anche modello con vacuostato.

Costruzione/ZM□1□-K□L-E

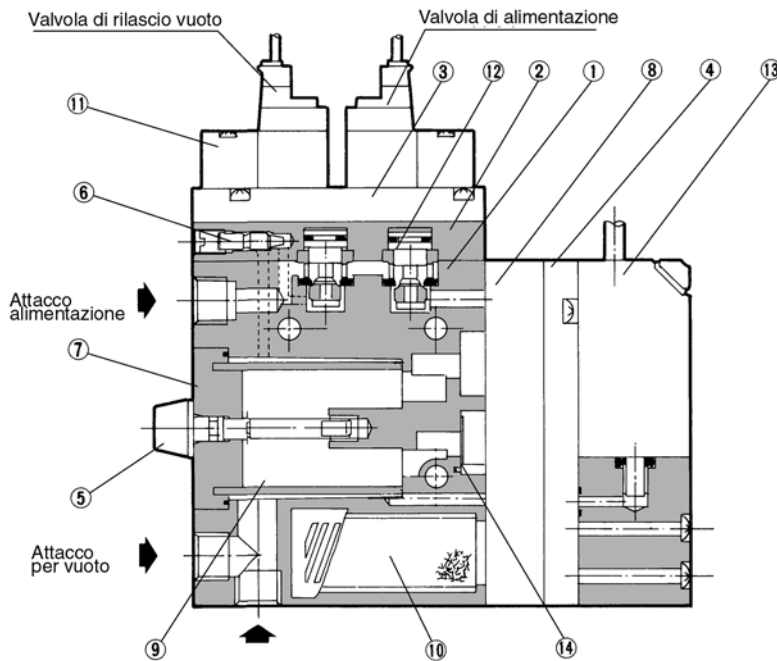

⚠ Avvertenze

Leggere attentamente prima dell'uso. Vedere a pag.0-20 e 21 le precauzioni generali sui prodotti oggetto del presente catalogo, e a p.3.0-2 le precauzioni specifiche di ogni serie.

⚠ Precauzione

Operazione di un eiettore dotato di valvola:

Quando la valvola pilota per alimentazione viene attivata, l'aria fluisce verso il diffusore, creando in tal modo il vuoto.

Quando la valvola pilota per scarico viene attivata, l'aria fluisce verso l'attacco per il vuoto, causando un immediato scarico. La velocità di scarico può essere regolata mediante l'apposita vite.

Quando la valvola di alimentazione viene disattivata,

la pressione atmosferica provoca il riflusso dell'aria dal silenziatore, scaricando così il vuoto. Per uno scarico ottimale, è opportuno l'impiego di una valvola di scarico.

Ambiente di lavoro:

Poiché il coperchio del filtro è in policarbonato, non usarlo né metterlo a contatto con i seguenti prodotti chimici: solventi, tetracloruro di carbonio, cloroformio, acetato di etile, anilina, cicloesano, trielina, acido sulfurico, acido lattico, olio da taglio solubile in acqua (alcalino), ecc. Non esporre alla luce solare diretta.

Introduzione dell'eiettore al circuito del vuoto:

Vedere precauzioni riguardanti l'introduzione dell'eiettore nel circuito del vuoto nei dati tecnici a pag. 3.0-3+3.0+15.

Componenti

N.	Descrizione	Materiale	Note
①	Corpo	Alluminio pressofuso	
②	Coperchio della valvola	Zinco pressofuso	
③	Adattatore	Zinco pressofuso	
④	Coperchio	Zinco pressofuso	Senza sensore: ZM-HCA, Con sensore: ZM-HCB
⑤	Vite di serraggio	Acciaio inox	
⑥	Ago di regolazione dello scarico	Ottone	Nichelato per elettrolisi

Parti di ricambio

N.	Descrizione	Materiale	Codici
⑦	Coperchio filtro	—	ZM-FCB-0
⑧	Kit diffusore	—	ZM□□□□-0
⑨	Filtro di aspirazione	Polietilene	ZM-SF
⑩	Silenziatore	—	ZM-SA
⑪	Valvola pilota	—	VJ114-□□□□
⑫	Valvola ad otturatore	—	ZM-PV-0
⑬	Vacuostato	—	ZSE1-00-□□ ZSM1-015 ZSM1-021
⑭	Valvola unidirezionale modulare	NBR	ZM-CV

ZX

ZR

ZM

ZY

ZH

ZU

ZL

ZF

ZP

ZCU

CYV

Componenti
per il vuoto

Serie ZM

Caratteristiche dello scarico/Caratteristiche della portata Pressione standard di alimentazione: H-0.5MPa

ZM05□H

Caratteristiche di scarico

Caratteristiche di portata

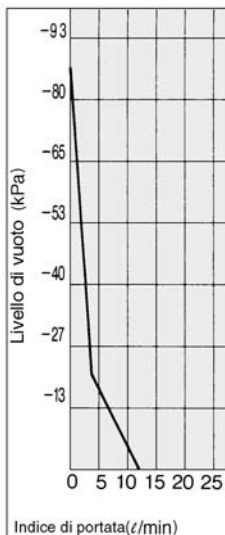
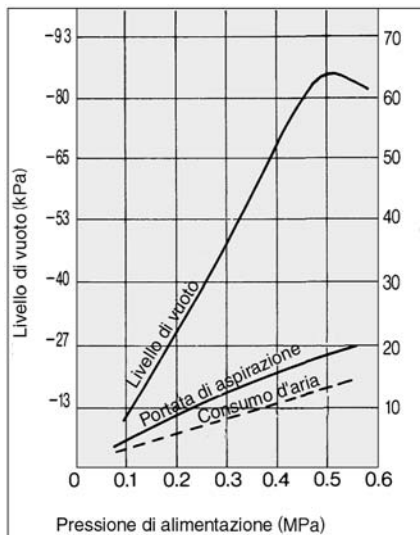

ZM07□H

Caratteristiche di scarico

Caratteristiche di portata

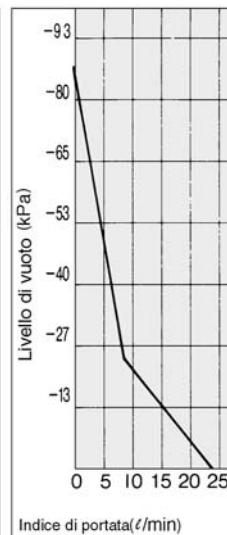
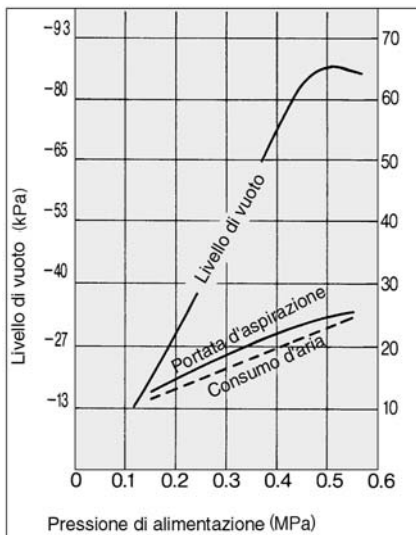

ZM10□H

Caratteristiche di scarico

Caratteristiche di portata

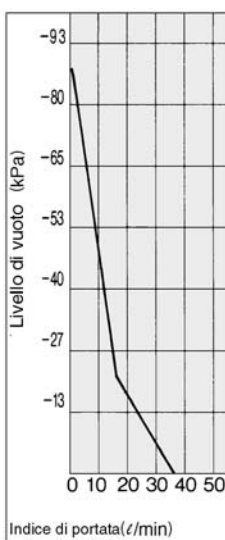
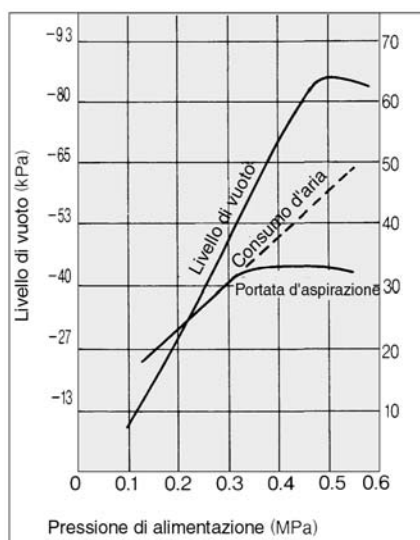

ZM13□H

Caratteristiche di scarico

Caratteristiche di portata

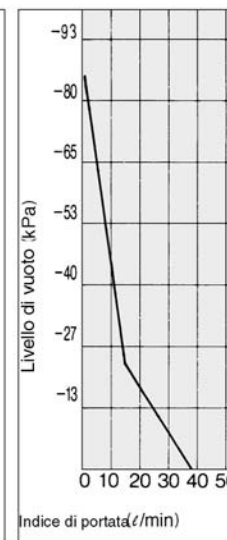
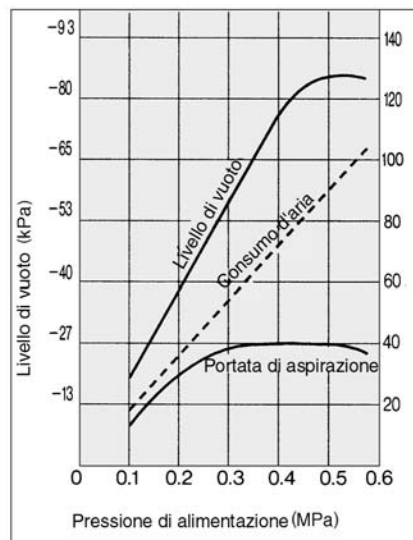

ZM07 □ M

Caratteristiche di scarico

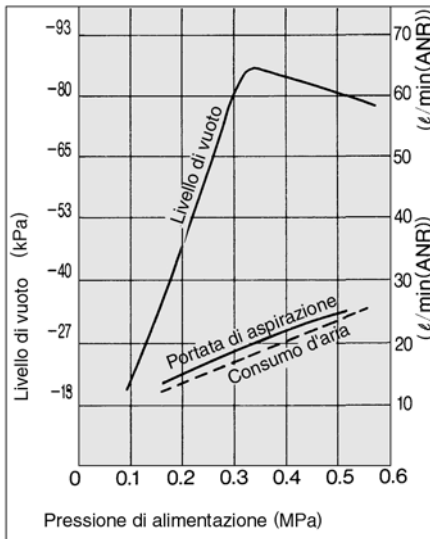

Caratteristiche di portata

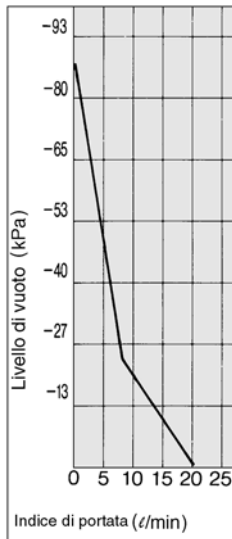

ZM10 □ M

Caratteristiche di scarico

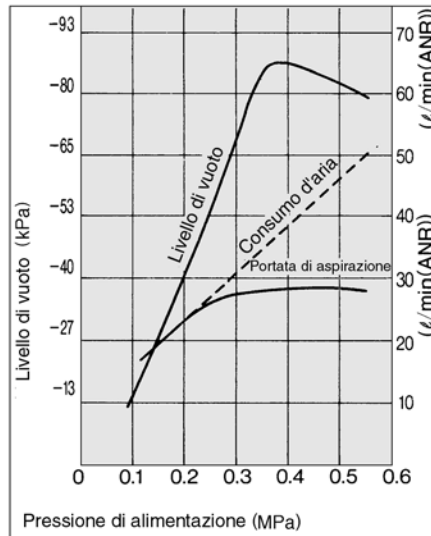

Caratteristiche di portata

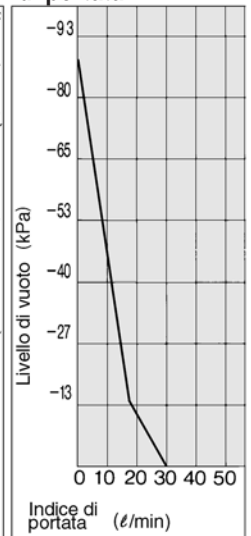

ZM13 □ M

Caratteristiche di scarico

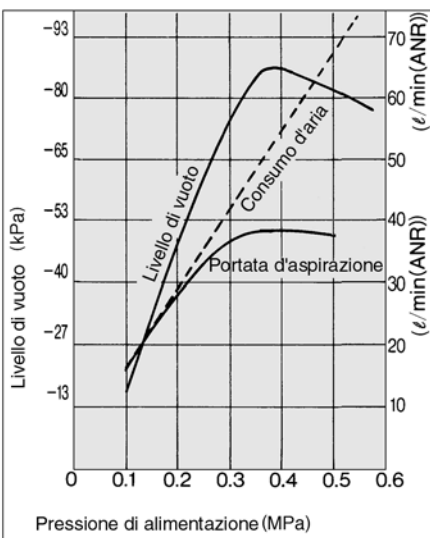

Caratteristiche di portata

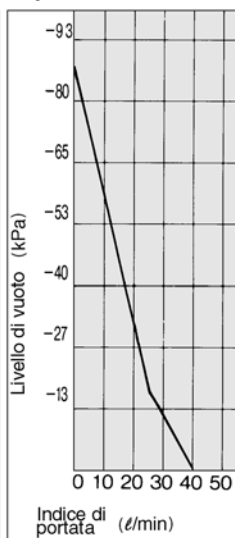

Letture del grafico

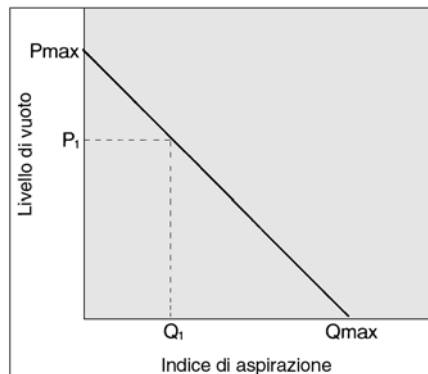

Le caratteristiche della portata sono rappresentate dal livello di vuoto dell'eiettore e dalla portata d'aspirazione. Le oscillazioni della portata d'aspirazione si traducono in variazioni del livello di vuoto. Normalmente questa relazione si manifesta nell'uso standard dell'eiettore. Nel grafico, Pmax è il valore con uso normale. Le variazioni del livello di vuoto sono espresse nel seguente ordine.

- 1) Quando l'attacco di aspirazione dell'eiettore è chiuso ermeticamente, l'aspirazione è pari a 0 e il livello di vuoto si trova al suo max. valore (Pmax).
- 2) Quando l'attacco di aspirazione viene aperto gradualmente, l'aria può fluire, (trafilamento d'aria), la portata d'aspirazione aumenta, ma il livello di vuoto diminuisce (condizione P₁ e Q₁).
- 3) Quando l'attacco di aspirazione viene aperto ulteriormente, il flusso aspirato raggiunge il suo valore massimo (Q max), ma la pressione di vuoto è quasi 0 (pressione atmosferica).

Quando l'attacco per il vuoto (connessione per il vuoto) non presenta trafiletti, il livello di vuoto arriva al suo massimo, e decresce invece con l'aumentare di questi. Quando il valore del trafiletto corrisponde a quello dell'aspirazione, il livello di vuoto è quasi 0.

Nei casi in cui si deve aspirare un pezzo con trafiletti, il livello di vuoto non è alto.

ZX

ZR

ZM

ZY

ZH

ZU

ZL

ZF

ZP

ZCU

CYV

Componenti per il vuoto

Vacuostato/Vacuostato allo stato solido (ZSE), Vacuostato a membrana (ZSM)

Dati tecnici del vacuostato

Modello	ZSE1-00-14	ZSE1-00-15	ZSE1-00-16	ZSE1-00-17	ZSE1-00-18	ZSE1-00-19	ZSM1-015	ZSM1-021
Sensore	Stato solido						Diaframma	
Sensore	Circuito elettronico						Stato solido	Sensori reed
Campo di press. di reg.	0 ÷ -101kPa						-26.6 ÷ -79.8kPa	
Isteresi	1 ± 10% della pressione impostata (Variabile)	3% Intervallo totale o meno (fisso)			1 ± 10% della pressione impostata (Variabile)		17% F.S	23% F.S
Ripetibilità	±1% Intervallo totale o meno							
Caratteristiche di temperatura	±3% Intervallo totale o meno						±5% F.S.	
Tensione di alimentazione	12 ÷ 24Vcc (Ripple ±< 10%)						10 ÷ 26Vcc	100Vca
Uscita ON-OFF	Collettore aperto max. 30V 80mA						Collettore aperto 30V, Max. 100mA	—
Uscita regolabile	1		2		1		1	
Indicatore ottico	Illuminato		Illuminato (Uscita 1: Rosso, Uscita 2: Verde)		Illuminato		Illuminato	
Dispositivo di regolazione	3 rotazioni	200 gradi	3 rotazioni	200 gradi	3 rotazioni	200 gradi	18 rotazioni	
Consumo di corrente	< 17mA (24V cc, attivato)		< 25mA (24V cc, attivato)		< 17mA (24V cc, attivato)		16mA	—
Max. corrente	—						—	5 ± 20mA
Max. pressione d'esercizio	0.2MPa						0.5MPa	

*Quando si utilizza un eiettore, una pressione istantanea fino a 0.5MPa non danneggia il sensore.

Vacuostato allo stato solido (ZSE)

Circuito/Collegamento

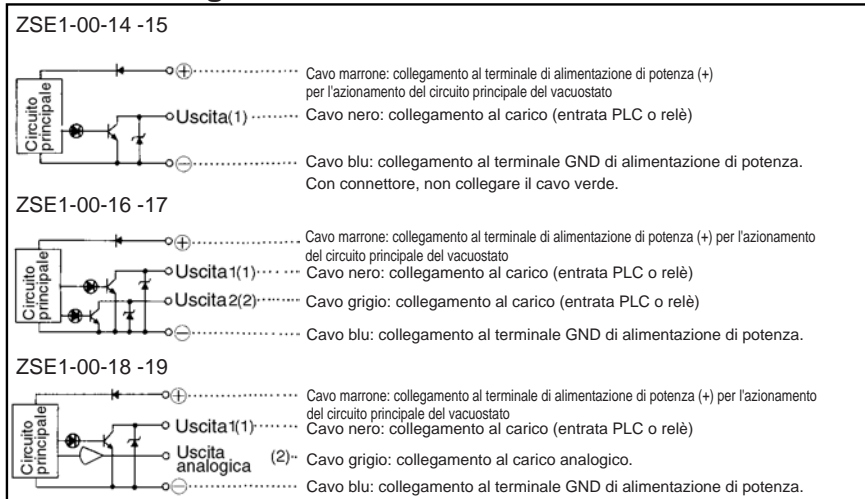

Connessione con PLC

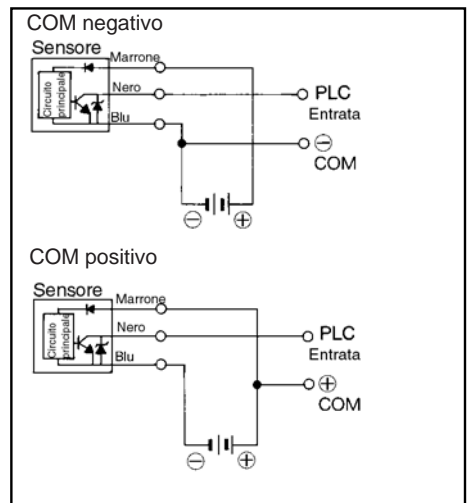

Vacuostato a membrana (ZSM)

(Sensori allo stato solido: ZSM1-015) (Sensori reed ZSM1-021)

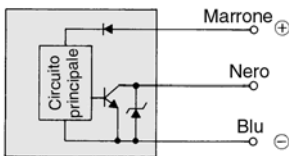

- Cavo rosso: Collegare l'alimentazione di potenza ⊕ per l'azionamento del circuito principale del vacuostato (al terminale della sorgente potenza ⊕).
- Cavo bianco: Collegare il carico (al relè di entrata o di uscita del PLC).
- Cavo nero: Collegare l'alimentazione di potenza ⊖ al terminale GND dell'alimentazione di potenza).

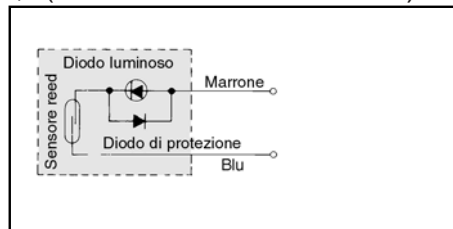

Scatola protezione contatti

Il sensore non è dotato di circuito di protezione contatti incorporato. Utilizzarlo se si applica un carico induttivo o se la lunghezza del cavo supera i 5 metri.

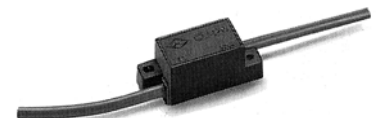

Schema interno del dispositivo di protezione cavi

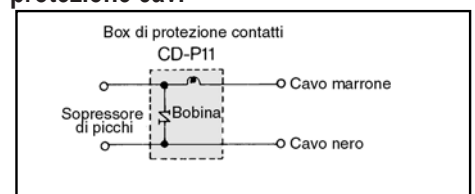

Isteresi

L'isteresi è la differenza di pressione tra attivazione e disattivazione del segnale d'uscita. La pressione da impostare è quella dell'uscita attivata.

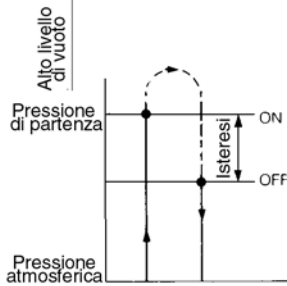

Numero di Rotazioni/Vite di regolazione pressione

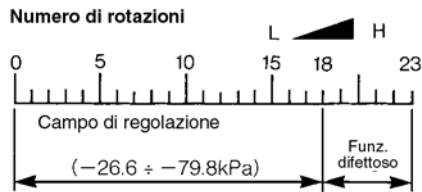

Impostare la vite di regolazione della pressione entro 18 giri a partire dalla sua impostazione minima.

Silenziatore

Un lato della finestrella dell'attacco di scarico del silenziatore è dotata di un foro. Pertanto se il silenziatore verrà installato su una parete o a un pannello, verificare che esso non resti coperto.

Per invertire la posizione, mettere le dita sul lato privo di foro e rimuovere il silenziatore. Quindi girarlo e collocarlo nella posizione desiderata. A questo punto, verificare che la finestrella del silenziatore sia situata lontano dal diffusore.

Direzione di montaggio del silenziatore

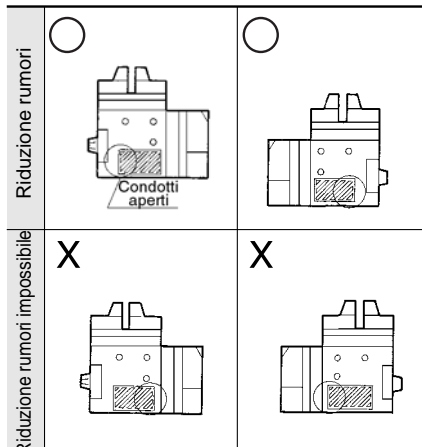

Come usare il connettore ad innesto

① Inserimento e distacco del connettore

- **Inserimento:** Premere il connettore sui terminali del solenoide, assicurandosi che il labbro provvisto sulla leva sia saldamente posizionato sulla scanalatura provvista sul coperchio.
- **Distacco:** Premere la leva contro il connettore e tirare lo stesso fino ad estrarlo.

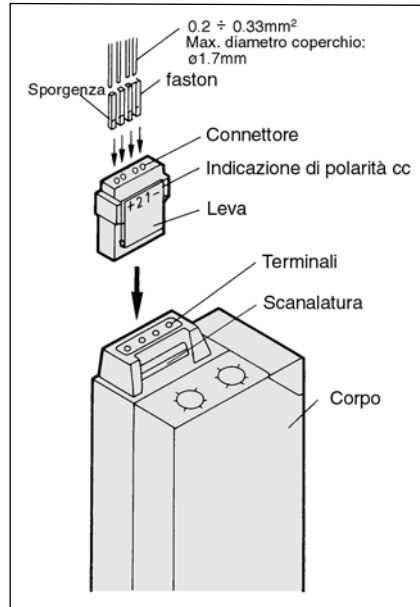

② Restringimento di cavi e faston

Spelare l'estremità del cavo di $3.2 \pm 3.7\text{mm}$ ed inserire i fili nel faston, quindi restringere con un utensile apposito. Fare attenzione che l'isolamento esterno del cavo non interferisca con la parte di contatto del faston (Utensile di restringimento: DXT170-75-1)

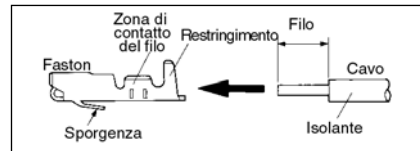

③ Collegamento e scollegamento di faston e cavo

● Collegamento

Inserire il faston nella sede (indicata con A, B, COM) del connettore. Premere fino a battuta e bloccare agganciando la sporgenza del faston nell'apposita sede prevista nel connettore. Confermare l'avvenuto aggancio tirando leggermente il filo.

● Scollegamento

Per rimuovere un faston dal connettore, premere la sporgenza del faston stesso con un utensile appuntito (1mm ca). Se il faston deve essere riutilizzato, piegare leggermente la sporgenza verso l'esterno.

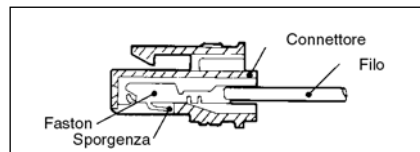

⚠ Avvertenze

Leggere attentamente prima dell'uso. Vedere a p.0-20 e p. 0-21 le istruzioni di sicurezza e le precauzioni generali per i prodotti menzionati in questo catalogo e a p.3.0-2 le precauzioni specifiche di ogni serie.

Montaggio

⚠ Attenzione

- ① **Non sottoporre il sensore ad urti o cadute.**
Nella manipolazione del sensore, non applicare un eccessivo impatto (1000 m/s^2) sottoponendolo a cadute o colpi. Benché il corpo del sensore non risulti danneggiato, può risultarlo il sensore al suo interno.
- ② **Sorreggere il prodotto dal corpo.**
Il carico di rottura del cavo di alimentazione di potenza è di 49N (5kgf). Se il cavo viene tirato con una forza maggiore, può subire danni. Quando si manipola il prodotto, sostenerlo dal corpo.
- ③ **Non muovere, né allentare le viti di montaggio del sensore.**

Conessioni

⚠ Attenzione

- ① **Evitare di tirare o piegare ripetutamente i cavi.**
Se i cavi sono compromessi a causa di continui piegamenti o tensioni, possono rompersi. Se i cavi si danneggiano, il prodotto deve essere interamente sostituito (non si può sostituire il solo cavo a causa del cablaggio di tipo grommet).

Alimentazione

⚠ Attenzione

① Vacuostato:

Le prestazioni non vengono influenzate nel caso in cui venisse applicata momentaneamente una pressione di circa 0.5Mpa. (durante un'interruzione di vuoto). In ogni caso, verificare che la pressione sia costantemente non superiore a 0.2MPa.

Ambiente di lavoro

⚠ Attenzione

- ① Non è utilizzare in ambienti soggetti ai campi magnetici.

Con ZSM1-021

⚠ Attenzione

- Utilizzare il prodotto entro il campo di amperaggio specificato. Se si utilizza il prodotto al di sotto dell'ampere indicato, non si attiverà l'indicatore ottico. Se si utilizza il prodotto al di sopra dell'ampere indicato, l'indicatore ottico potrà subire danni.

Un collegamento in parallelo dei sensori non

- causa problemi. Prestare invece attenzione al collegamento in serie poiché la caduta di tensione aumenterà a causa della resistenza interna degli indicatori ottici (circa 2V per sensore).

Con ZSM1-015

⚠ Attenzione

- Collegare correttamente i 3 cavi. Se vengono scambiati, possono verificarsi danni o malfunzionamenti.
- Il segnale di uscita emesso subito dopo l'attivazione della potenza non indica un funzionamento difettoso.

ZX

ZR

ZM

ZY

ZH

ZU

ZL

ZF

ZP

ZCU

CYV

Componenti per il vuoto

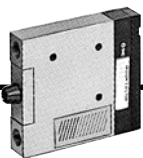

Singolo/Senza valvola

Esecuzione base

ZM□2^H_M

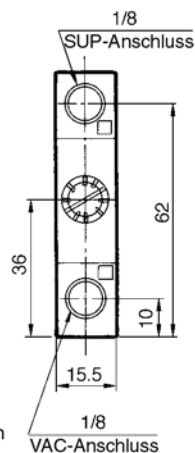
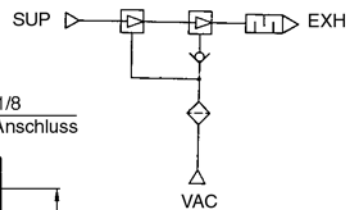
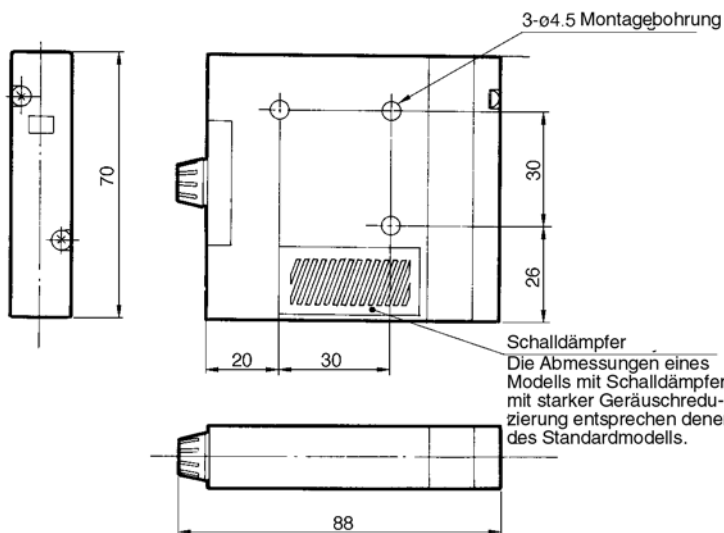
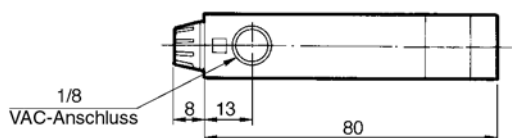

Schalldämpfer
Die Abmessungen eines Modells mit Schalldämpfer mit starker Geräuschreduzierung entsprechen denen des Standardmodells.

(L'esecuzione con entrata laterale dotata di dadi di otturazione.)

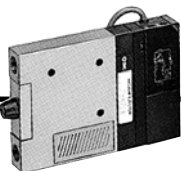

Singolo/Senza valvola

Con vacuostato

ZM□2^H_M-□□

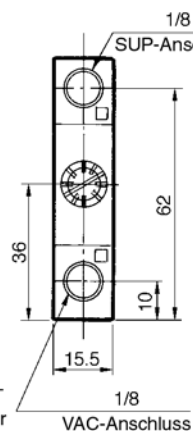
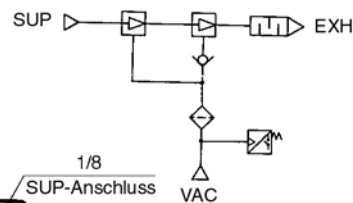
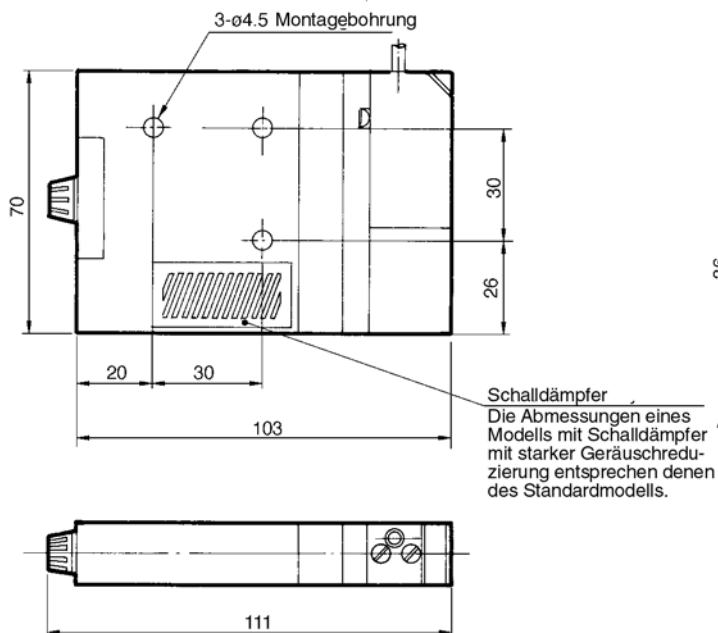
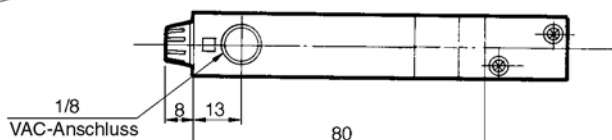

Schalldämpfer
Die Abmessungen eines Modells mit Schalldämpfer mit starker Geräuschreduzierung entsprechen denen des Standardmodells.

(L'esecuzione con entrata laterale dotata di dadi di otturazione.)

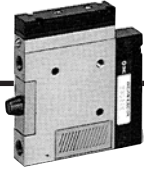

Esecuzione ad azionamento pneumatico

ZM□1^{H-Q}_{M-P}□

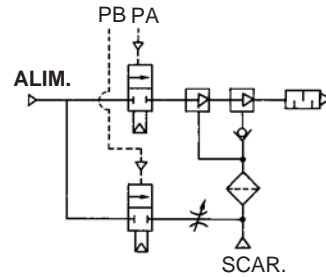
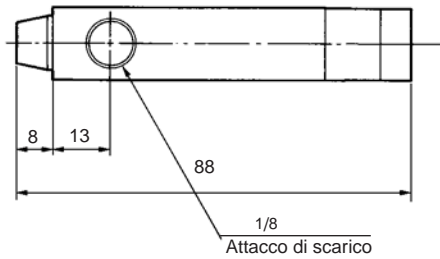

(L'esecuzione con entrata laterale è dotata di dadi di otturazione.)

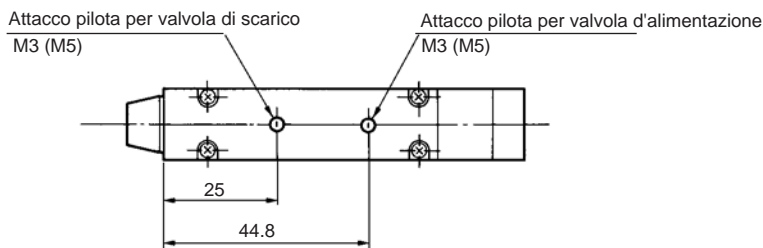
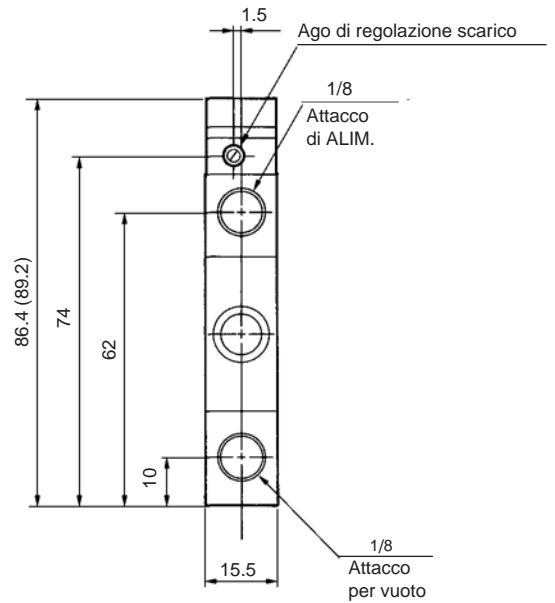
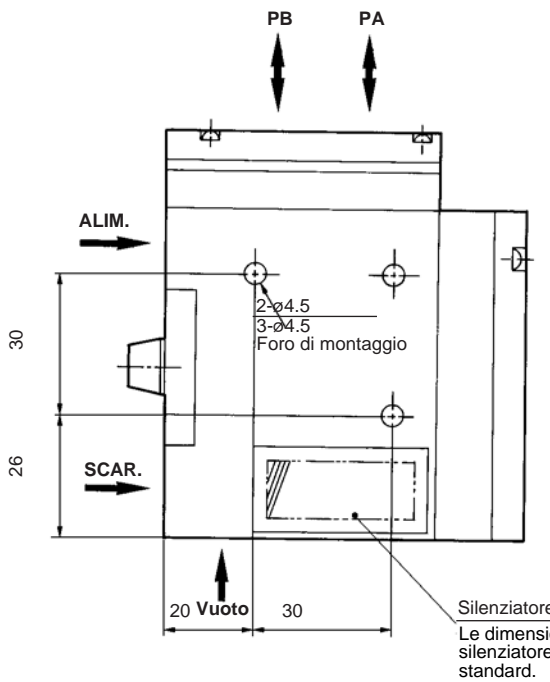

ZX

ZR

ZM

ZY

ZH

ZU

ZL

ZF

ZP

ZCU

CYV

Componenti per il vuoto

Questa dimensione si riferisce a Q3 (M3 X 0.5). Le dimensioni tra parentesi si riferiscono a Q5 (M5 X 0.8).

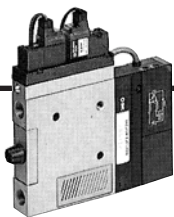

Singolo/Con valvola Con valvola e sensore

ZM□1^H_M-K□□□-E□

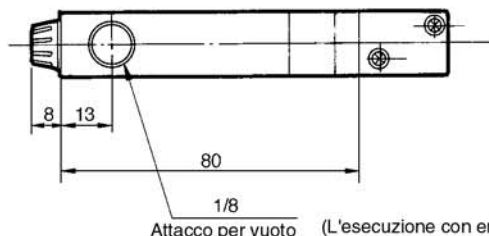

Attacco per vuoto (L'esecuzione con entrata laterale è dotata di tappi)

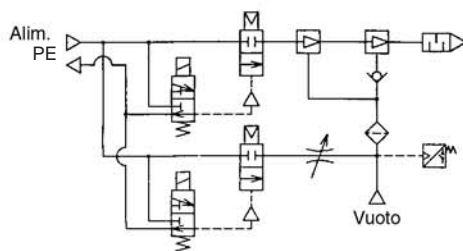
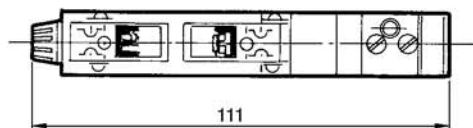
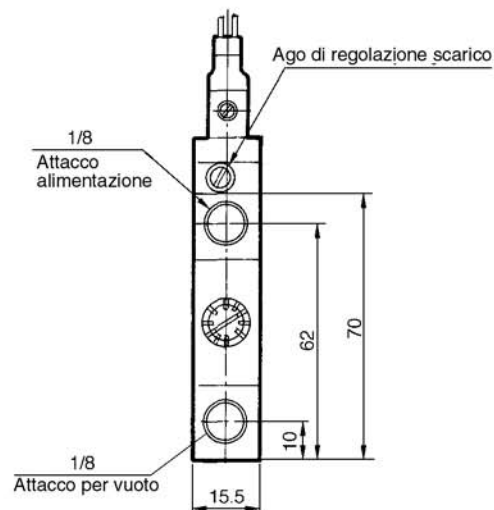
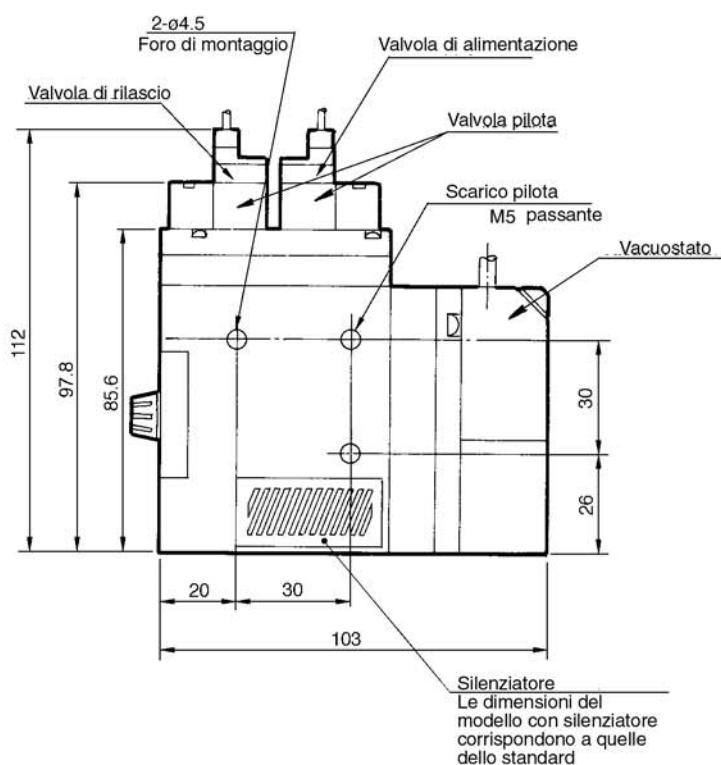

Singolo/Con valvola di alimentazione (N.A.) e valvola di scarico di vuoto

ZM□1^H_M-B□□

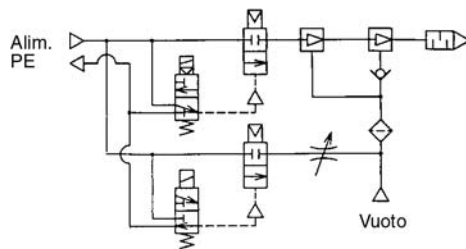
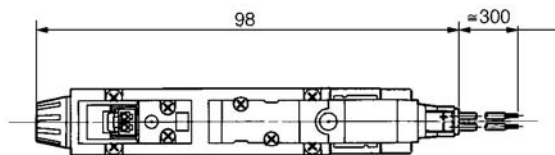
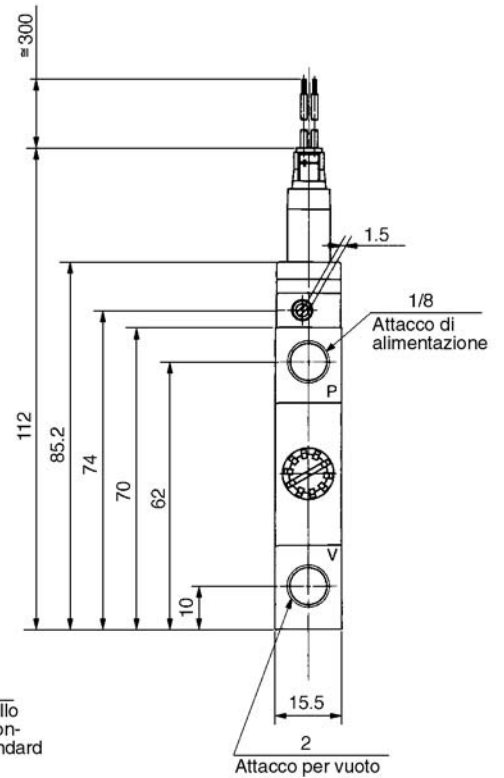
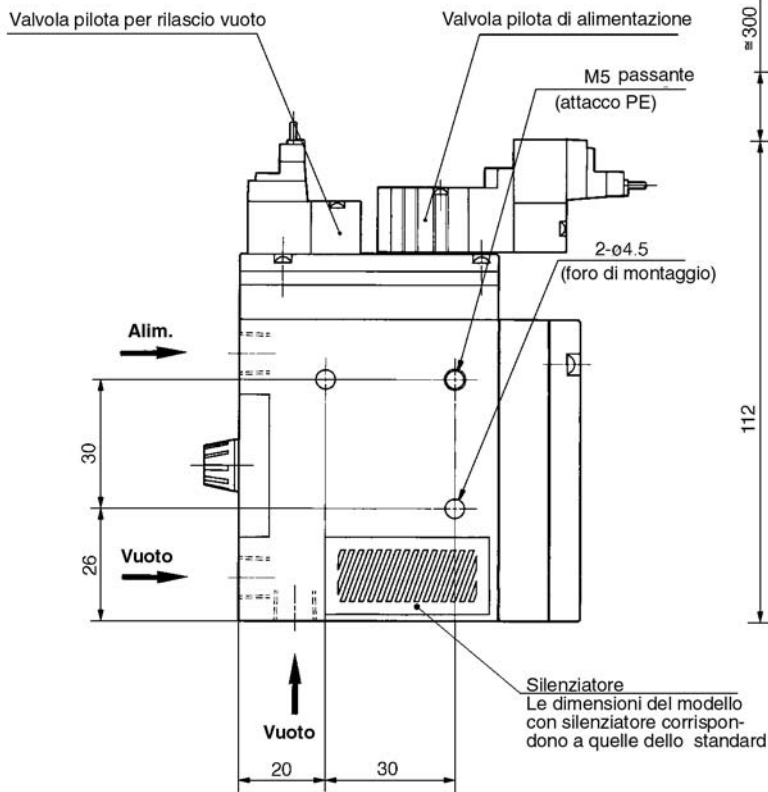
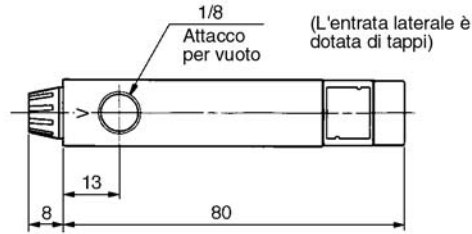
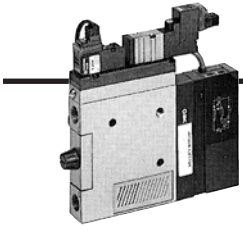

ZX

ZR

ZM

ZY

ZH

ZU

ZL

ZF

ZP

ZCU

CYV

Componenti per il vuoto

Caratteristiche del manifold: Serie ZM

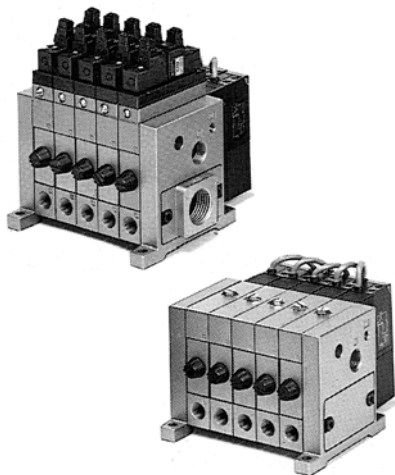

Dati tecnici del manifold

Esecuzione a manifold	Batteria
Attacco ALIM comune*	Rc(PT) 1/4
Attacco ALIM individuale*	Rc(PT) 1/8
Attacco SCAR comune	Rc(PT) 1/2, 3/4
Posizione attacco di scarico	Lato destro/Lato sinistro/Entrambi i lati**
Max. numero di stazioni	Max. 10 stazioni
Silenziatore	ZZM-SA (con dadi)

*Possibilità di montaggio combinato di alimentazione comune ed individuale.

**A destra o a sinistra dell'attacco di vuoto.

Max. stazioni eiettore

Manifold	Eiettore	ZM053	ZM073	ZM103	ZM133
		ZM054	ZM074	ZM104	ZM134
ZZM Stazioni -06 ^R _L		10	8	5	4
ZZM Stazioni -06B		10	10	8	6
ZZM Stazioni -04 ^R _L		10	8	5	4
ZZM Stazioni -04B		10	10	8	6

*L'area effettiva del silenziatore esterno è di 160mm².

Codice di ordinazione del manifold

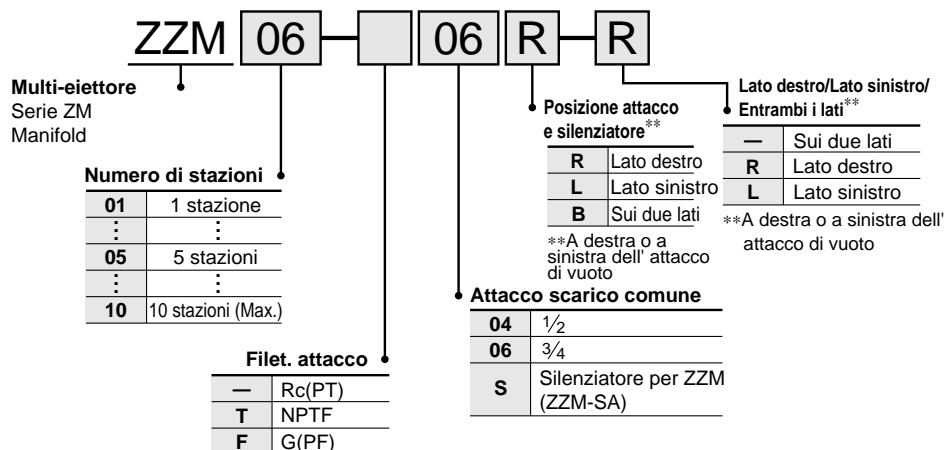

*Indicare codice eiettore dopo il codice manifold

<Esempio d'ordine>

Manifold: ZZM06-06R(1 pz.)

Eiettore: ZM103H-J5LZ(3 pz.)

ZM133H-J5LZ(3 pz.)

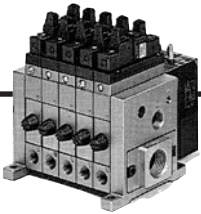

Manifold

Stazioni ZM dell'eiettore

Attacco scar. comune

Pos. attacco

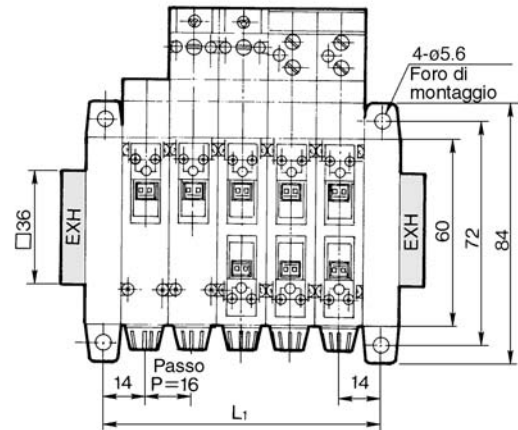
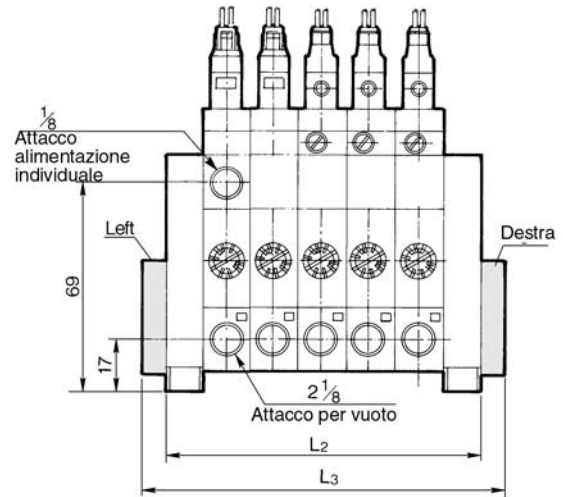
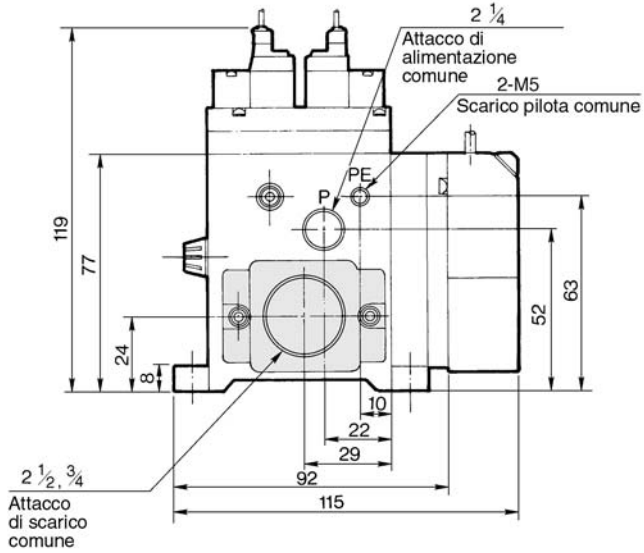

ZX

ZR

ZM

ZY

ZH

ZU

ZL

ZF

ZP

ZCU

CYV

Componenti per il vuoto

		(mm)									
L	Stazioni	1	2	3	4	5	6	7	8	9	10
	L ₁	28	44	60	76	92	108	124	140	156	172
	L ₂	40	56	72	88	104	120	136	152	168	184
	L ₃	56	72	88	104	120	136	152	168	184	200

Serie ZM

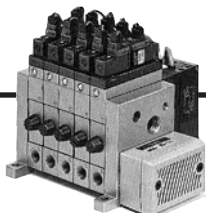

Manifold/Con silenziatore

ZM Stazioni dell'eiettore – Posizione silenziatore S

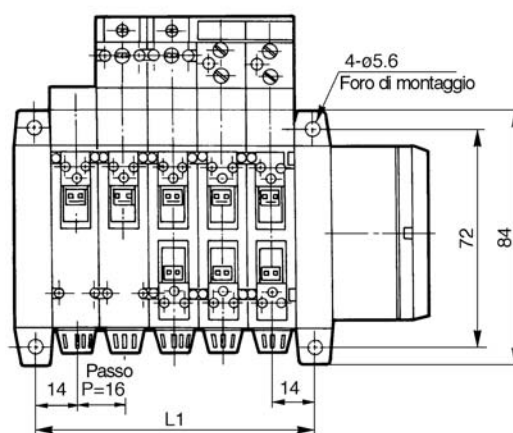
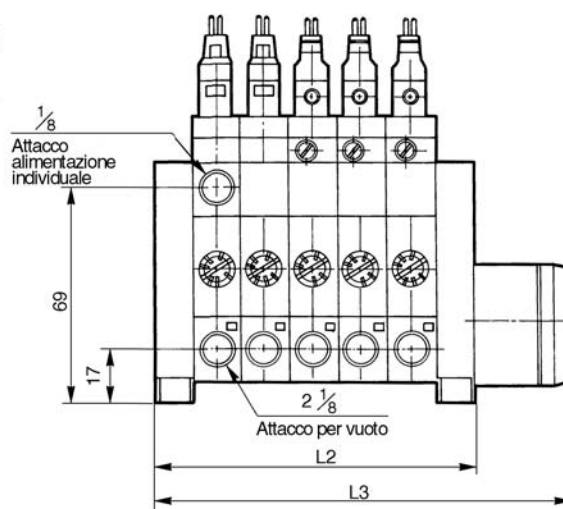
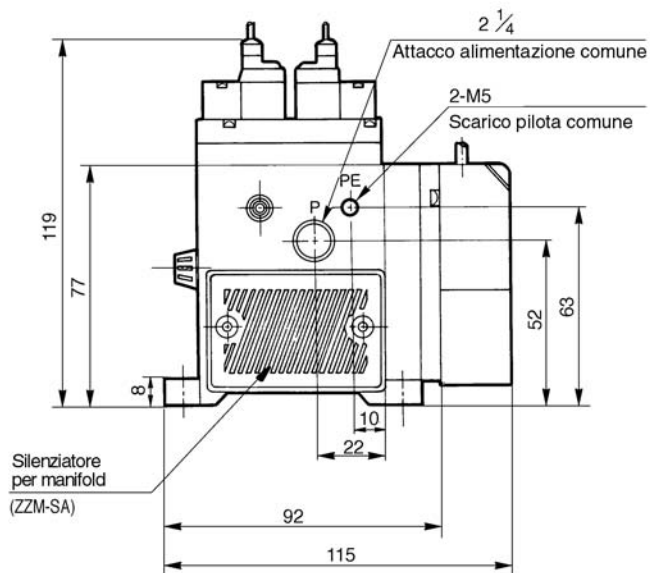

Connessione elettrica per attacco VUOTO (in caso di entrata laterale/con dado sul fondo)

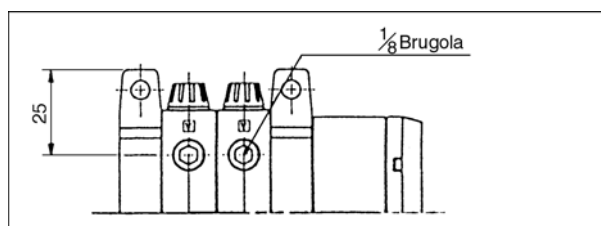

		(mm)									
Stazioni		1	2	3	4	5	6	7	8	9	10
L1		28	44	60	76	92	108	124	140	156	172
L2		40	56	72	88	104	120	136	152	168	184
L3		72	88	104	120	136	152	168	184	200	216

Esecuzioni su richiesta

① Doppia valvola unidirezionale/Per manifold

Singolo: ZM ø ugello Corpo Press. di alimentazione Valvola Tensione di alim. Conn. elettrica X107

Valvola unidirezionale doppia

Quando si impiega il manifold, lo scarico rilasciato verso il silenziatore potrebbe andare verso il lato dell'attacco di vuoto. Per evitare che ciò accada, si utilizza una valvola unidirezionale.

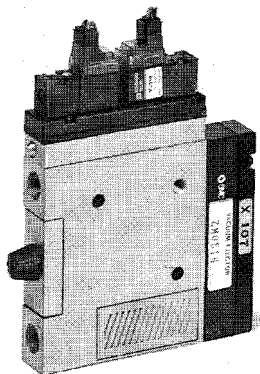

⚠ Attenzione

- ① Non può essere impiegato per il mantenimento del vuoto.
- ② Usare una valvola di scarico vuoto (il carico non può essere rilasciato senza valvola di rilascio del vuoto.)

Costruzione

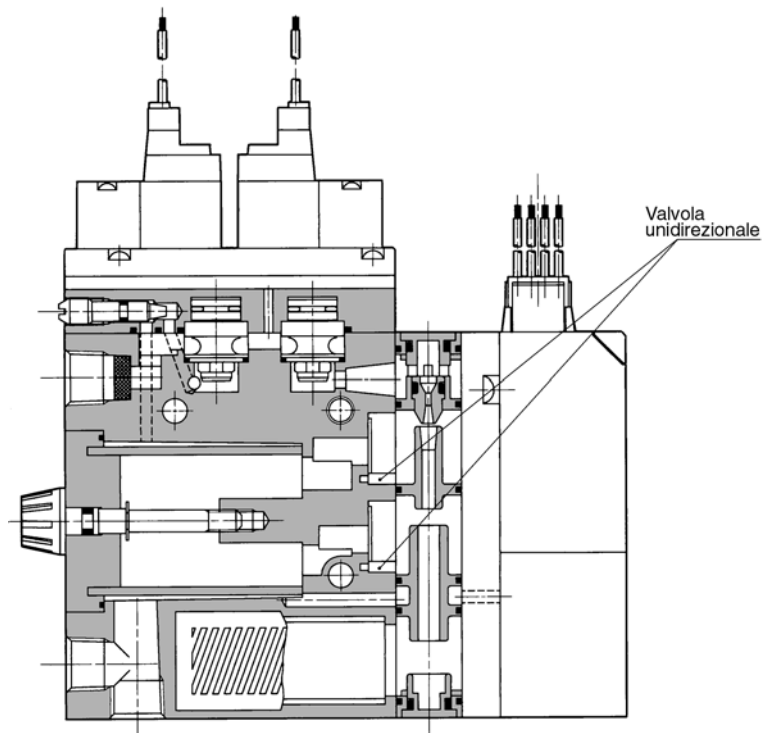

ZX

ZR

ZM

ZY

ZH

ZU

ZL

ZF

ZP

ZCU

CYV

Componenti per il vuoto

Esecuzioni su richiesta

② Con distanziale per scarico individuale

Singolo: ZM ø ugello Corpo Pressione di alim. X111
↓ Distanziale di scarico individuale

Utilizzando un eiettore individuale in cabina sterile, lo scarico può essere rilasciato al di fuori della cabina sterile, includendo un distanziale di scarico individuale. (Il distanziale si usa quando si impiega un manifold. Contattare SMC per le dimensioni di montaggio).
*Possibile la realizzazione con sensore.

⚠ Precauzione

Per collegare una connessione all'attacco di scarico, non utilizzare un raccordo a gomito poiché opporrebbe resistenza e impedisce al sistema di raggiungere un sufficiente livello di vuoto.

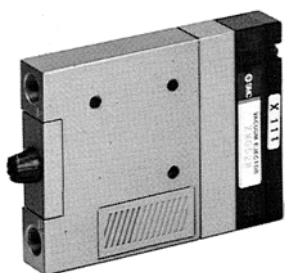

Costruzione

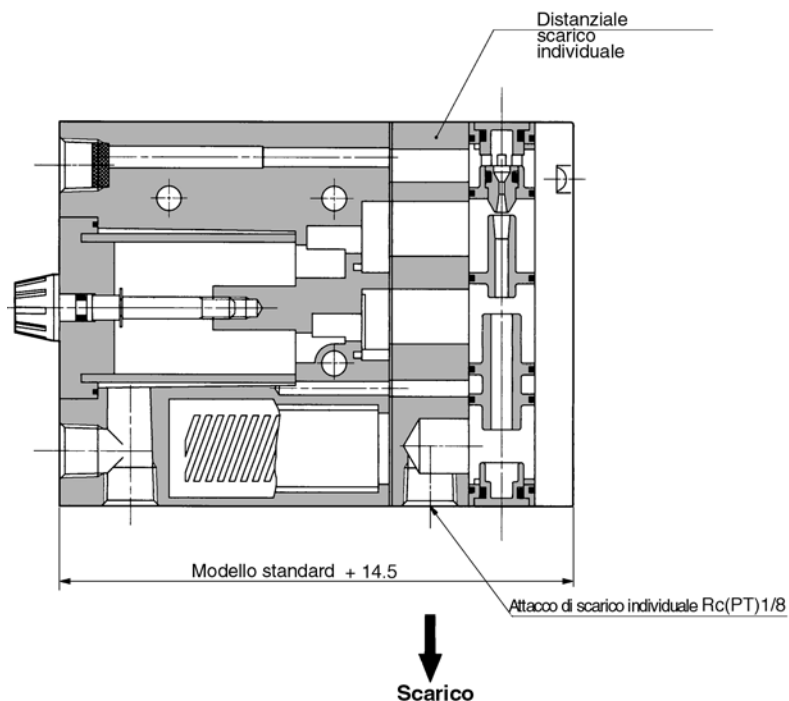

Serie ZM (Contattare SMC per ulteriori dettagli su dati tecnici, dimensioni e tempi di consegna.)

Esecuzioni su richiesta

3 Elettrovalvola bistabile d'alimentazione

Singolo: ZM Ø ugello Corpo Press. di alimentazione Valvola Tensione di alim. Conn. elettrica X126

↓ Elettrovalvola bistabile

-X126	Con valvola di scarico
-X135	Senza valvola di scarico

Si tratta di una valvola pilota di alimentazione realizzata con doppio solenoide.

*Possibile la realizzazione con sensore.

Nota) Il -modello X126 non è realizzabile con connettore ad innesto L. Pertanto utilizzare uno di tipo grommet o un connettore ad innesto M.

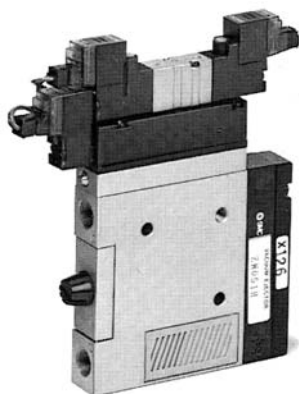

Costruzione

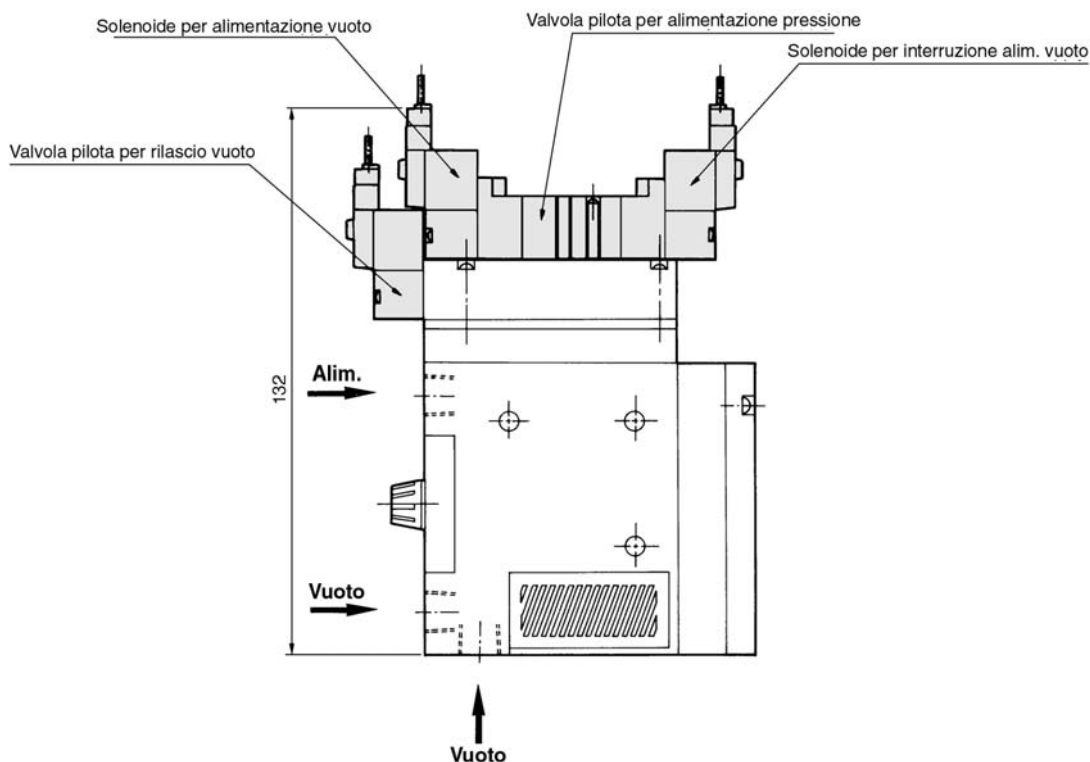

ZX

ZR

ZM

ZY

ZH

ZU

ZL

ZF

ZP

ZCU

CYV

Componenti per il vuoto

