

Cilindro "Fine lock" con Guida Serie **MLGC**

ø20, ø25, ø32, ø40

Un cilindro a traslazione lineare con meccanismo di bloccaggio incorporato e stelo guida, integrato in un design compatto.

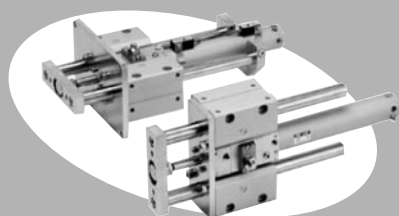
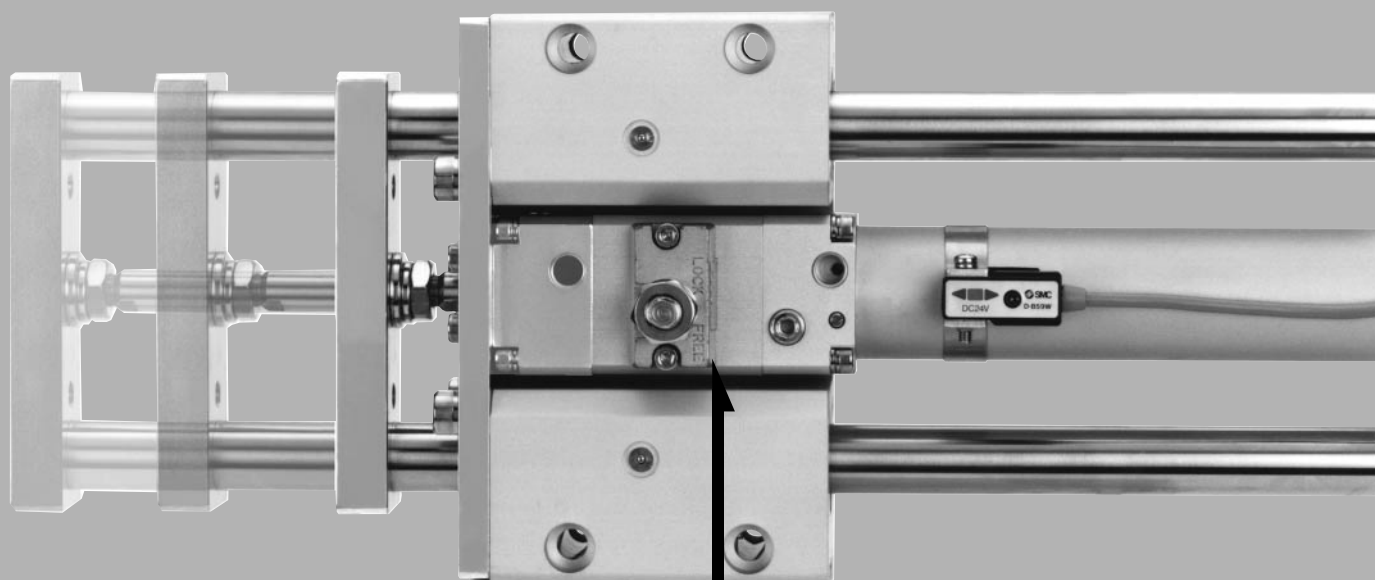

**Alta precisione di stop.
Tre modelli di bloccaggio**

Bloccaggio su entrambi i lati

Velocità massima : 500mm/s

Velocità del pistone 50 ÷ 500mm/s, entro i limiti di energia cinetica ammissibile.

Ammortizzo pneumatico standard

Permette di assorbire impatti a fine corsa anche se il cilindro opera ad alte velocità.

Modello bloccaggio	Bloccaggio molla	Pneumatico	Molla/Bloccaggio pneumatico
Precisione stop	±1.0mm	±0.5mm	
Caratteristiche	<ul style="list-style-type: none"> ● Operazioni su lato di sicurezza (Bloccaggio scarico) 	<ul style="list-style-type: none"> ● Alta precisione ● La potenza di sostegno può essere regolata liberamente. 	<ul style="list-style-type: none"> ● Alta precisione ● La potenza di sostegno può essere regolata liberamente. ● Operazioni su lato di sicurezza

Posizione d'esercizio verificabile

Tutti i modelli sono provvisti di anello magnetico incorporato.

- CL
- MLG**
- CNA
- CNG
- MNB
- CNS
- CLS
- CB
- CV/MVG
- CXW
- CXS
- CXT
- MX
- MXU
- MXH
- MXS
- MXQ
- MXF
- MXW
- MXP
- MG
- MGP
- MGQ
- MGG
- MGC
- MGF
- MGZ
- CY1
- MY1

Cilindro "Fine lock" con Guida

Serie **MLGC**

ø20, ø25, ø32, ø40

Codici di ordinazione

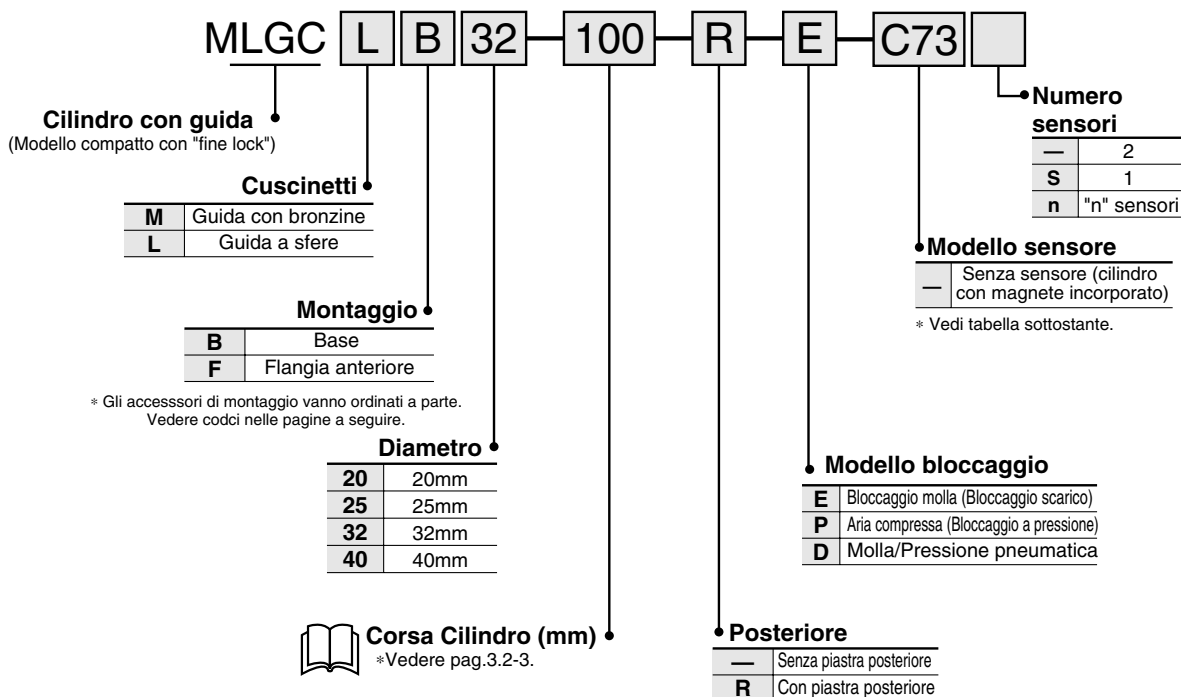

Sensori Applicabili/Vedere pag. 5.3-2.

Tipo	Funzione Speciale	Connessione elettrica	LED	Uscita	Tensione di carico		Modello sensore			Cavi (m)*				Applicazioni						
					cc	ca	Direzione montaggio sensore		0.5 (—)	3 (L)	5 (Z)	— (N)								
							In-linea	Perp.												
Sensori Reed	—	Grommet	SI	3 fili (Equiv. NPN)	—	5V	—	C76	—	B76	●	●	—	—	I.C.	—				
								24V	100V	C73	—	B73	●	●	●	—	—	Relè, PLC		
										12V	—	B53	—	—	●	●	●	—	—	PLC
											100V, 200V	B54	—	—	●	●	●	—	—	—
										200V	B64	—	—	●	●	—	—	—	—	—
								5V, 12V	100V		C80	—	B80	●	●	—	—	I.C.	Relè, PLC	
								Connettore	SI	12V	—	C73C	—	B73C	●	●	●	●	—	—
5V, 12V	24V	C80C	—	B80C	●	●	●			●	I.C.	—								
Indicatore di diagnostica (LED bicolore)	Grommet	OS	—	—	B59W	—	—	●	●	●	—	—	—							
Sensori Stato Solido	—	Grommet	SI	3 fili (NPN)	5V, 12V	—	—	H7A1	G59	G79	●	●	○	—	I.C.	Relè, PLC				
				3 fili (PNP)				H7A2	G5P	—	●	●	○	—	—					
		Connettore	SI	2 fili	12V	—	H7B	K59	K79	●	●	○	—	—						
				3 fili (NPN)	5V, 12V	—	H7C	—	K79C	●	●	●	●	—						
	Indicatore di diagnostica (LED bicolore)	Grommet	OS	SI	3 fili (NPN)	24V	—	—	H7NW	G59W	—	●	●	○	—		I.C.			
					3 fili (PNP)				H7PW	G5PW	—	●	●	○	—		—			
					2 fili				12V	—	H7BW	K59W	—	●	●		○	—	—	
					Resistente all'acqua (LED bicolore)				5V, 12V	—	H7BA	G5BA	—	—	●		○	—	—	
					Con timer				5V, 12V	—	G5NT	—	—	—	●		○	—	I.C.	
					Uscita di diagnostica mantenuta (LED bicolore)				—	—	H7NF	G59F	—	—	●		●	○	—	—
Uscita di diagnostica mantenuta (LED bicolore)	—	—	H7LF	—	—	—	—	●	●	○	—	—								



*Lunghezza cavi
0.5m Es) B80C 5m Z Es) B80CZ
3m L Es) B80CL — N Es) B80CN

*I sensori allo stato solido indicati con "○" si realizzano su richiesta.

Cilindro "Fine lock" con Guida Serie **MLGC**



Dati tecnici

Modello	MLGC□□20	MLGC□□25	MLGC□□32	MLGC□□40	
Cilindro	CDLG1BA20	CDLG1BA25	CDLG1BA32	CDLG1BA40	
Diametro (mm)	20	25	32	40	
Funzione	Doppio effetto				
Fluido	Aria				
Pressione di prova	1.5MPa				
Max. pressione d'esercizio	1.0MPa				
Min. pressione d'esercizio	0.2MPa (Orizzontale, Senza carico)				
Temperatura d'esercizio	-10 ÷ +60 C				
Velocità	50 ÷ 500mm/s*				
Ammortizzo	Ammortizzo pneumatico				
Lubrificazione	Non necessaria				
Tolleranza filetto	Classe JIS 2				
Tolleranza sulla corsa	+1.9 +0.2mm				
Precisione antirotazione (Flessione stelo non compresa)	Guida con bronzine	±0.06	±0.05	±0.05	±0.04
	Guida a sfere	±0.04	±0.04	±0.04	±0.04
Lato Attacco	Attacco cilindro	M5		Rc(PT) 1/8	
	Attacco bloccaggio	Rc(PT) 1/8			
Bloccaggio	■ Bloccaggio molla (Scarico bloccaggio) ■ Bloccaggio pneumatico (bloccaggio pressurizzato) ■ Molla/Bloccaggio pneumatico				

* Per poter essere bloccato il pistone non può superare la velocità di 750mm/s

Dati tecnici "Fine Lock"

Modello bloccaggio	Molla bloccaggio (Bloccaggio scarico)	Molla/Bloccaggio pneumatico	Bloccaggio pneumatico (Bloccaggio pressurizzato)
Fluido	Aria		
Max. pressione d'esercizio	0.5MPa		
Pressione rilascio bloccaggio	0.3MPa		0.1MPa
Pressione inizio bloccaggio	0.25MPa		0.05MPa
Direzione bloccaggio	Entrambe le direzioni		

Corsa

Modello	Cuscinetti	Diametro (mm)	Corsa standard (mm)	Corsa lunga (mm)
MLGCM	Guida con bronzine	20	75, 100, 125, 150, 200	250, 300, 350, 400
		25		350, 400, 450, 500
MLGCL	Guida a sfere	32	75, 100, 125, 150, 200, 250, 300	350, 400, 450, 500, 600
		40		350, 400, 450, 500, 600, 700, 800

* Disponibili su richiesta corse medie e corte non riportate in tabella.

Forza Teorica



Diametro (mm)	Ø stelo (mm)	Direzione movimento	Area effettiva (mm²)	Pressione d'esercizio (MPa)									
				0.2	0.3	0.4	0.5	0.6	0.7	0.8	0.9	1.0	
20	8	OUT	314	62.8	94.2	126	157	188	220	251	283	314	
		IN	264	52.8	79.2	106	132	158	185	211	238	264	
25	10	OUT	491	98.2	147	196	246	295	344	393	442	491	
		IN	412	82.4	124	165	206	247	288	330	371	412	
32	12	OUT	804	161	241	322	402	482	563	643	724	804	
		IN	691	138	207	276	346	415	484	553	622	691	
40	16	OUT	1260	252	378	504	630	756	882	1010	1130	1260	
		IN	1060	212	318	424	530	636	742	848	954	1060	

Nota) Forza teorica (N) = Pressione (MPa) X Area effettiva(mm²)

Serie MLGC

Energia Cinetica Ammissibile R: Lato stelo, H: Testata posteriore

Diametro (mm)	Lunghezza effettiva ammortizzo (mm)	Energia cinetica ammissibile J (kgf/cm)
20	R: 7, H: 7.5	R: 0.35 (3.58), H: 0.42 (4.24)
25	R: 7, H: 7.5	R: 0.56 (5.67), H: 0.65 (6.66)
32	7.5	0.91 (9.3)
40	8.7	1.8 (18)

L'ammortizzo pneumatico compreso nel cilindro base assorbe l'impatto di fine corsa del pistone anche con carichi pesanti e ad alte velocità, prevenendo in tal modo la propagazione delle vibrazioni. L'energia cinetica del carico può essere calcolata attraverso la seguente formula:

$$E_K = \frac{M}{2} v^2$$

E_K : Energia cinetica (J)
 M : Peso del carico (kg) + Peso delle parti in movimento(kg)
 v : Velocità (m/s)

Energia cinetica ammissibile in fase di bloccaggio

Diametro (mm)	20	25	32	40
Velocità del pistone (m/s)	0.26	0.42	0.67	1.19
J {kgf cm}	{2.7}	{4.3}	{6.8}	{12.1}

L'energia cinetica ammissibile indicata nella tabella sopra è equivalente al 50% di carico a 0.5MPa e con una velocità del pistone di 300mm/sec. Con valori al di sotto di questi i calcoli non sono necessari.

① Applicando la seguente formula si ottiene l'energia cinetica del carico.

$$E_K = \frac{1}{2} m v^2$$

E_K : Energia cinetica di carico (J)
 M : Massa di carico (kg) (massa di carico + massa delle parti in movimento)
 v : Velocità (m/s) (velocità media X 1.2)

② La velocità del pistone sarà maggiore della velocità media immediatamente prima del bloccaggio. Determinare la velocità del pistone con lo scopo di ottenere l'energia cinetica del carico, usare una velocità 1 volta e mezza superiore alla velocità media.

③ La relazione tra la velocità e carico è rappresentata nella tabella sotto.

④ Durante il bloccaggio, il meccanismo di bloccaggio assorbe la spinta del cilindro e l'energia cinetica del carico. Per assicurare un'adeguata forza di bloccaggio, pur entro i limiti di energia cinetica ammissibile, non oltrepassare i limiti di carico. Un cilindro montato orizzontalmente deve operare secondo valori al di sotto della linea continua (vedere grafico sottostante), mentre un cilindro verticale secondo quelli al di sotto della linea tratteggiata.

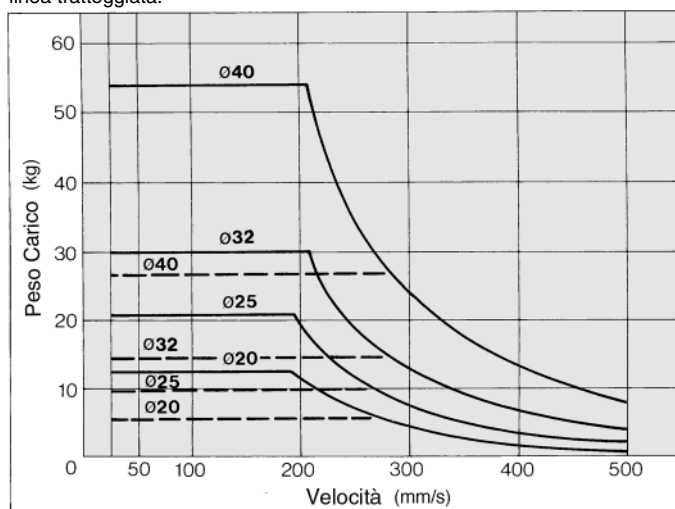

Forza di bloccaggio della Molla di Bloccaggio (Max. Carico Statico)

Diametro (mm)	20	25	32	40
Forza di bloccaggio N	196	313	443	784

Note) La forza di bloccaggio in direzione stelo decresce del 15%.

Forza di bloccaggio con Bloccaggio Pneumatico (Max. carico statico)

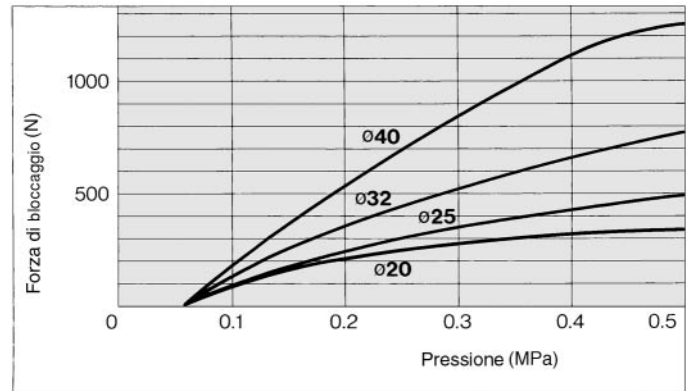

La forza di sostegno è la capacità del dispositivo di bloccaggio di sostenere un carico statico evitando vibrazioni e urti. Per poter usare il cilindro al massimo della sua forza di sostegno prestare attenzione a quanto segue:

- Se lo stelo scivola perché il limite della forza di sostegno del bloccaggio è stato superato, il ceppo del freno può essere danneggiato e di conseguenza la forza di sostegno e la vita utile vengono ridotte.
- Nel caso di bloccaggio per prevenzione caduta, il carico del cilindro deve essere il 35% della forza di sostegno del cilindro.
- Non usare il cilindro in condizione di bloccaggio se si deve applicare un carico con urti o impatti

Precisione di stop (Non comprende tolleranza sistema di controllo) (mm)

Modello bloccaggio	Velocità (mm/s)			
	50	100	300	500
Bloccaggio Molla (Bloccaggio in scarico)	±0.4	±0.5	±1.0	±2.0
Bloccaggio Pneumatico (Bloccaggio pressurizzato)	±0.2	±0.3	±0.5	±1.5
Molla/Bloccaggio pneumatico				

Condizioni di carico: 25% della spinta con pressione di 0.5MPa. Elettrovalvola: Montare su attacco bloccaggio

Disinnesto manuale bloccaggio e passaggio dallo stato di Sbloccaggio a quello di Bloccaggio

<Disinserimento manuale del bloccaggio>

Il bloccaggio può essere disinserito manualmente seguendo le istruzioni di seguito riportate. Assicurarsi, prima di operare, che sia disinserito il bloccaggio pneumatico.

Nota) Un disinnesto manuale del bloccaggio può provocare una resistenza allo scorrimento.

- ① Allentare il dado bloccaggio.
- ② Alimentare l'attacco sbloccaggio con pressione ≥ 0.3 MPa.
- ③ Girare la camma fino alla posizione FREE.
- ④ Stringere il dado.

<Passaggio dallo stato di sbloccaggio a quello di bloccaggio>

Il cilindro viene consegnato con il bloccaggio disinserito. Inserirlo prima di iniziare le operazioni.

- ① Allentare il dado di bloccaggio
- ② Girare la parte filettata della camma fino alla posizione LOCK
- ③ Stringere il dado di bloccaggio.

Nota) Non girare eccessivamente la parte filettata, sennò la camma ruoterà di 180°.

Bloccaggio

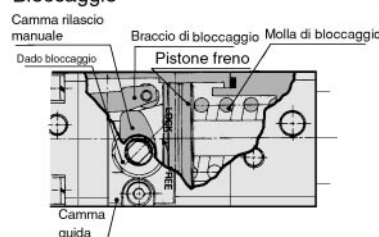

Rilascio manuale bloccaggio

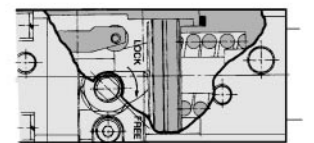

LOCK e FREE indicate nella camma.

Circuito raccomandato della pressione d'aria

Vedere pag. 3.1-27 (Serie CLG1).

Cilindro "Fine lock" con Guida Serie **MLGC**

Peso (kg)

Diametro (mm)		20	25	32	40
Peso base	Base	2.6	4.07	4.17	7.28
	Montaggio Flangia anteriore	3.24	4.92	5.03	8.55
Peso cuscinetti	Guida con bronzine	0.44	0.6	0.6	1.32
	Guida a sfere	0.28	0.35	0.35	0.88
Peso aggiuntivo con piastra posteriore		0.3	0.49	0.49	0.86
Peso aggiuntivo per 50 mm di corsa		0.21	0.32	0.34	0.54
Peso aggiuntivo per corse lunghe		0.01	0.01	0.02	0.03

Esempio di calcolo:

MLGCLB32-500-R-D (Base, Cuscinetti a sfera, Con piastra posteriore, ø32, 500mm)

Peso base 4.17 (Modello base)
 Peso cuscinetti 0.35 (Cuscinetti a sfera)
 Peso aggiuntivo con piastra posteriore 0.49
 Peso aggiuntivo corsa 0.34/50 corsa
 Corsa 500 corsa
 Peso aggiuntivo corse lunghe 0.02
 $4.17 + 0.35 + 0.49 + 0.34 \times 500 / 50 + 0.02 = 8.43\text{kg}$

Peso delle Parti Mobili (kg)

Diametro (mm)	20	25	32	40
Peso aggiuntivo delle parti in movimento	0.62	1.1	1.1	2.07
Peso aggiuntivo con piastra posteriore	0.3	0.49	0.49	0.86
Peso aggiuntivo per 50mm di corsa	0.16	0.25	0.25	0.39

Esempio di calcolo delle parti mobili:

MLGCLB32-500-R-D

Peso base delle parti mobili 1.1
 Peso aggiuntivo con piastra posteriore 0.49
 Peso aggiuntivo alla corsa 0.34/50 corsa
 Corsa 500 corsa
 $1.1 + 0.49 + 0.25 \times 500 / 50 = 4.09\text{kg}$

⚠ Avvertenze

Leggere attentamente prima dell'uso. Vedere da pag.0-39 a 0-46 le istruzioni di sicurezza.

Avvertenze di movimentazione

⚠ Attenzione

- 1 **Installare una protezione (se dotata di piastra posteriore).** Evitare di introdurre le mani tra il cilindro e la piastra posteriore durante le operazioni o l'installazione. Se questo prodotto verrà installato sulla parte esterna di un macchinario, si raccomanda di installare una protezione come mostrato in figura.

Esempi di protezione

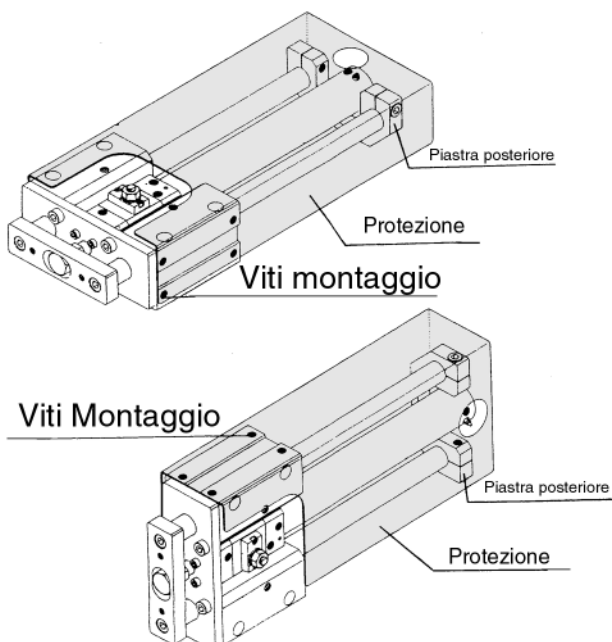

⚠ Precauzioni

- 1 **Avvertenze per utilizzare il cilindro "fine-lock"**
 Vedere "Cilindro Fine Lock (Serie CLG1)" pag.3.1-4 e 3.1-5.

Montaggio/Regolazione

⚠ Precauzioni

- 1 **Non graffiare o perforare la parte scorrevole dello stelo colpendola o incastrando oggetti.** La circonferenza esterna dello stelo guida è molto precisa, la più piccola deformazione può condurre a funzionamenti difettosi e ridurre la durata.
- 2 **Se si installa un corpo guida, sceglierne uno ultrapiatto.** Se lo stelo guida viene ritorto o piegato, i cuscinetti si consumeranno prematuramente e l'efficienza diminuirà.
- 3 **Installare il cilindro in un'area agevole.** Prevedere sufficiente spazio intorno al cilindro in modo da non ostacolare le operazioni di manutenzione.
- 4 **Non regolare la corsa dello stelo muovendo le piastre posteriori poiché tale operazione metterebbe a diretto contatto le piastre con il corpo guida o la testata anteriore.** Un possibile impatto non verrà assorbito con facilità, la posizione della corsa non sarà mantenuta e ne conseguirà un funzionamento difettoso.
- 5 **Lubrificare i cuscinetti** Per evitare che particelle estranee si mischino con il lubrificante, si raccomanda di usare un applicatore con valvola di controllo. Utilizzare un lubrificante N.2 con base saponosa al litio.

- CL
- MLG
- CNA
- CNG
- MNB
- CNS
- CLS
- CB
- CV/MVG
- CXW
- CXS
- CXT
- MX
- MXU
- MXH
- MXS
- MXQ
- MXF
- MXW
- MXP
- MG
- MGP
- MGQ
- MGG
- MGC
- MGF
- MGZ
- CY1
- MY1

Serie MLGC

Costruzione

Guida a sfere

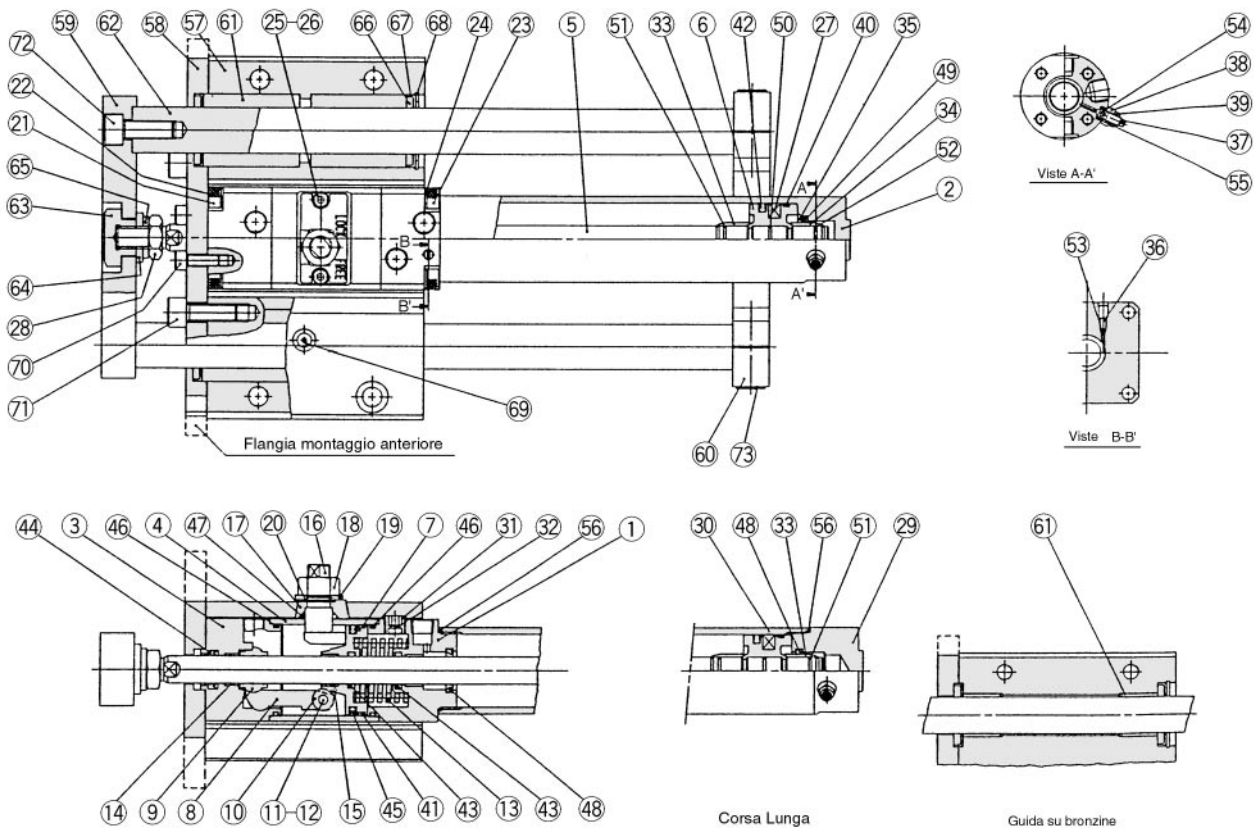

Componenti

No.	Descrizione	Materiale	Note
①	Testata anteriore	Lega d'alluminio	Anodizzato duro bianco
②	Testata tubo	Lega d'alluminio	Anodizzato duro bianco
③	Testata	Acciaio al carbonio	Nitrato cromato
④	Testata media	Lega d'alluminio	Anodizzato duro bianco
⑤	Stelo	Acciaio al carbonio	Cromatato duro SUS per ø20/ø25
⑥	Pistone	Lega d'alluminio	Cromatato
⑦	Pistone di bloccaggio	Acciaio al carbonio	Nitrato
⑧	Braccio di bloccaggio	Acciaio al carbonio	Nitrato
⑨	Ceppo del freno	Rivestimento speciale	
⑩	Rullo	Acciaio al carbonio	Nitrato
⑪	Perno	Acciaio al carbonio	Trattamento calore
⑫	Anello di regolazione	Acciaio al carbonio per utensili	Nichelato
⑬	Molla di bloccaggio	Fili d'acciaio	Dacrodizzato Per bloccaggio molla e molla/pressione d'aria bloccaggio
⑭	Bussola	Lega sinterizzata impregnata d'olio	ø40: Fusione bronzo zinco
⑮	Bussola	Lega sinterizzata impregnata d'olio	ø40: Fusione bronzo zinco
⑯	Camma sbloccaggio manuale	Acciaio Cromo-Molibdeno	Nichelato
⑰	Guida Camma	Acciaio al carbonio	Nitrato, verniciato
⑱	Dado bloccaggio	Acciaio rullato	Nichelato
⑲	Rosetta	Acciaio rullato	Nichelato
⑳	Anello di regolazione	Acciaio al carbonio per utensili	Nichelato
㉑	Vite esagonale	Acciaio Cromo-Molibdeno	Nichelato
㉒	Rondella elastica	Filo d'acciaio	Nichelato
㉓	Vite esagonale	Acciaio Cromo-Molibdeno	Nichelato
㉔	Rondella elastica	Filo d'acciaio	Nichelato
㉕	Vite esagonale	Acciaio Cromo-Molibdeno	Nichelato
㉖	Rondella elastica	Filo d'acciaio	Nichelato
㉗	Magnete elastico	Gomma sintetica	
㉘	Dado estremità stelo	Acciaio rullato	Nichelato
㉙	Testata posteriore	Lega d'alluminio	Anodizzato duro
㉚	Tubo	Lega d'alluminio	Anodizzato duro
㉛	Tappo esagonale	Acciaio al carbonio	Nichelato
㉜	Elemento	Bronzo	Per molla bloccaggio
㉝	Anello d'ammortizzo A	Ottone	
㉞	Anello d'ammortizzo B	Ottone	Con anello d'ammortizzo A eccetto corsa standard ø20 e ø25
㉟	Fermo guarnizione	Acciaio rullato	Nichelato, non adatto per corse lunghe
㊱	Valvola d'ammortizzo A	Ottone	Nichelato per elettrolisi
㊲	Valvola d'ammortizzo B	Acciaio rullato	Nichelato per elettrolisi
㊳	Fermo guarnizione	Acciaio rullato	Nichelato per elettrolisi
㊴	Dado bloccaggio	Acciaio rullato	Nichelato per elettrolisi

Componenti

No.	Descrizioni	Materiale	Note
④①	Anello di tenuta	Resina	
④②	Guarnizione del pistone	NBR	
④③	Guarnizione stelo A	NBR	
④④	Guarnizione stelo B	NBR	
④⑤	Guarnizione pistone di fren.	NBR	
④⑥	Guarnizione testata media	NBR	
④⑦	Guarnizione Camma	NBR	
④⑧	Guarnizione d'ammortizzo A	Uretanio	
④⑨	Guarnizione d'ammortizzo B	Uretanio	(2)
⑤①	Guarnizione pistone	NBR	
⑤②	Guarnizione anello d'ammortizzo A	NBR	
⑤③	Guarnizione anello d'ammortizzo B	NBR	(3)
⑤④	Guarnizione valvola A	NBR	
⑤⑤	Guarnizione valvola B	NBR	
⑤⑥	Guarnizione fermo valvola	NBR	
⑤⑦	Guarnizione tubo	NBR	
⑤⑧	Corpo guida	Lega d'alluminio	Anodizzato bianco
⑤⑨	Flangia piccola	Acciaio rullato	Nichelato
⑤⑩	Flangia grande	Acciaio rullato	Nichelato
⑤⑪	Piastra anteriore	Acciaio rullato	Nichelato opaco
⑤⑫	Piastra posteriore	Ghisa	Nichelato opaco
⑥①	Guida con bronzine	Rivestimento speciale	Guida con bronzine
⑥②	Guida a sfere	—	Guida a sfere
⑥③	Stelo guida	Acciaio al carbonio	Cromatato duro
⑥④	Raccordi	Acciaio al carbonio	Nichelato opaco
⑥⑤	Rondella	Acciaio rullato	Nichelato
⑥⑥	Rondella elastica	Filo d'acciaio	Nichelato
⑥⑦	Feltro	Feltro	
⑥⑧	Sostegno	Acciaio inox	
⑥⑨	Anello di regolazione per foro tipo C	Acciaio al carbonio per utensili	Nichelato
⑦①	Sfera	—	Nichelato
⑦②	Vite esagonale	Acciaio cromo-molibdeno	Nichelato
⑦③	Vite esagonale	Acciaio cromo-molibdeno	Nichelato
⑦④	Vite esagonale	Acciaio cromo-molibdeno	Nichelato

Note 1) Consultare SMC per smontaggio "fine lock".
 Note 2) In comune con fermo d'ammortizzo A eccetto per corsa standard di ø20 e ø25.
 Note 3) In comune con guarnizione anello d'ammortizzo A eccetto per corsa standard ø20 e ø25.

Cilindro "Fine lock" con Guida Serie **MLGC**



Base/Con piastra anteriore

MLGC□B□-□-R-□

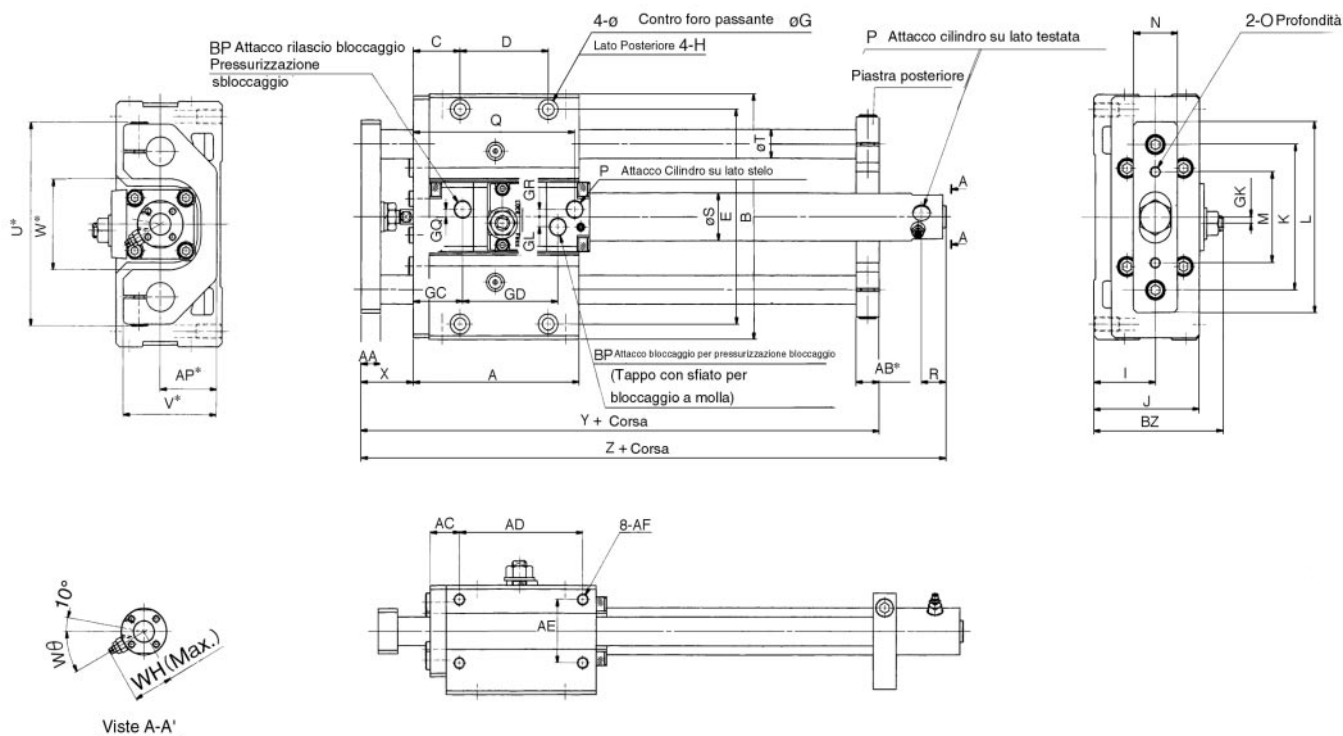

Corsa Standard

Diametro (mm)	Corsa (mm)	A	AA	AB	AC	AD	AE	AF	AP	B	BP	BZ	C	D	E	F	G	GC
20	75, 100, 125, 150, 200	94	11	13	16.5	70	35	M6 prof.12	32	135	Rc(PT)1/8	73.5	26.5	50	118	6.8	11 prof. 8	28
25	75, 100, 125, 150, 200, 250, 300	104	15	16	19	75	40	M8 prof. 16	37	160	Rc(PT)1/8	86.5	31.5	50	140	8.6	14 prof. 10	29
32		104	15	16	19	75	40	M8 prof. 16	37	160	Rc(PT)1/8	86.5	31.5	50	140	8.6	14 prof. 10	30
40		142	18	19	22	110	45	M10 prof. 20	42	194	Rc(PT)1/8	95	37	80	170	10.5	17 prof. 12	35

Diametro (mm)	GD	GK	GL	GQ	GR	H	I	J	K	L	M	N	O	P	Q	R	S
20	54	3.5	5.5	4	4	M8 prof.14	35	60	80	105	50	25	M6	M5	93	12	26
25	62	4	9	7	7	M10 prof.18	40	70	95	125	60	32	M8	M5	103	12	31
32	62	4	9	7	7	M10 prof.18	40	70	95	125	60	32	M8	Rc(PT)1/8	104	12	38
40	67	4	11	8	8	M12 prof.21	45	82.5	115	150	75	38	M8	Rc(PT)1/8	115	12	47

Diametro (mm)	T	U	V	W	WH	Wθ	X	Y	Z
20	16	112	53	50	23	30*	30	146	182
25	20	132	63	60	25	30*	37	167	199
32	20	132	63	60	28.5	25*	37	167	202
40	25	162	73	70	33	20*	44	210	227

Senza piastra posteriore

Diametro (mm)	Y
20	129
25	146
32	146
40	191

Corsa Lunga

Diametro (mm)	Corsa (mm)	R	Z
20	250 to 400	14	190
25	350 to 500	14	207
32	350 to 600	14	210
40	350 to 800	15	236

Note) Le dimensioni indicate con "*" non sono incluse nel modello.

- CL
- MLG
- CNA
- CNG
- MNB
- CNS
- CLS
- CB
- CV/MVG
- CXW
- CXS
- CXT
- MX
- MXU
- MXH
- MXS
- MXQ
- MXF
- MXW
- MXP
- MG
- MGP
- MGQ
- MGG
- MGC
- MGF
- MGZ
- CY1
- MY1

Serie MLGC



Flangia Anteriore/Con Piastra Posteriore

MLGC□F□-□-R-□

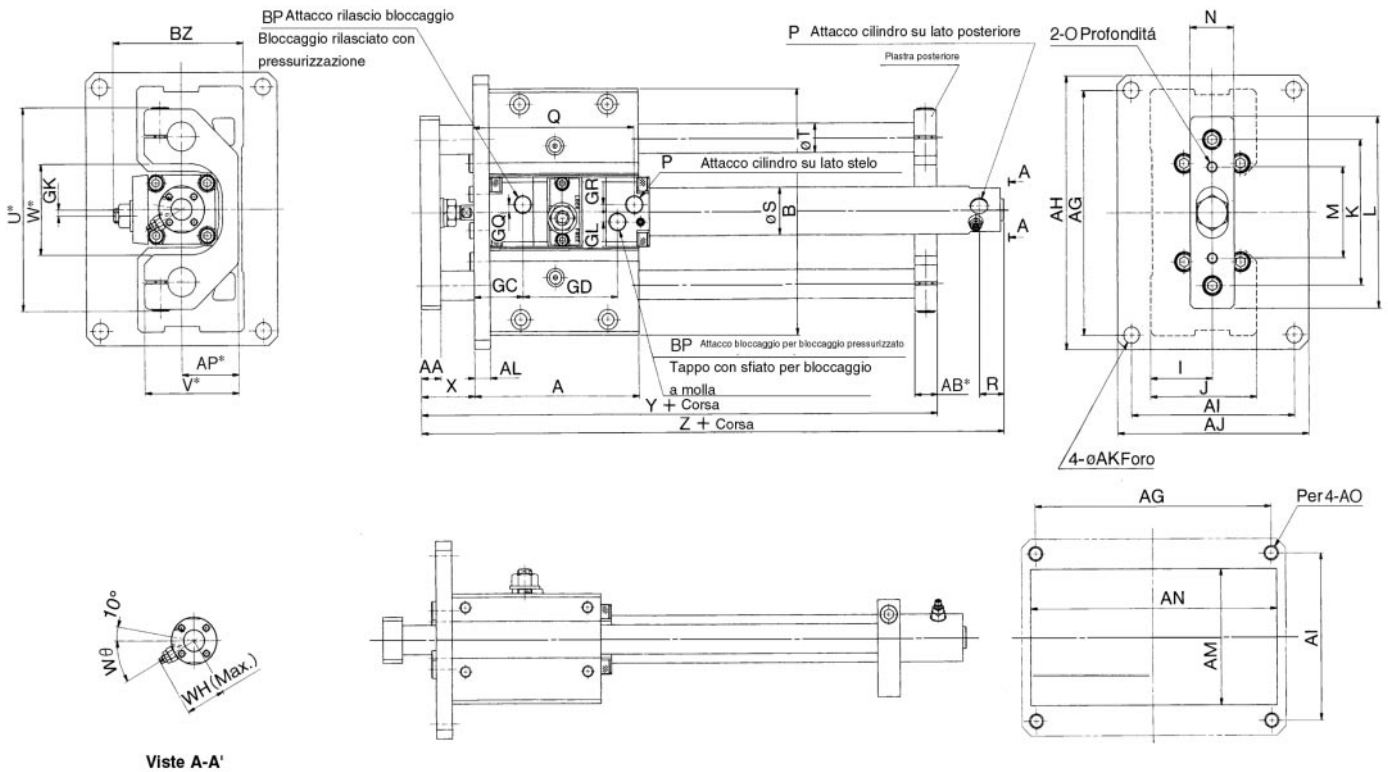

Dimensioni Montaggio

Corsa Standard

Diametro (mm)	Corsa (mm)	A	AA	AB	AG	AH	AI	AJ	AK	AL	AM	AN	AO	AP	B	BP	BZ	GC	GD	GK
20	75, 100, 125, 150, 200	94	11	13	134	150	92	108	9	9	75	140	M8	32	135	Rc(PT) ¹ / ₈	73.5	28	54	3.5
25	75, 100, 125, 150, 200, 250, 300	104	15	16	160	176	110	125	9	9	88	165	M8	37	160	Rc(PT) ¹ / ₈	86.5	29	62	4
32		104	15	16	160	176	110	125	9	9	88	165	M8	37	160	Rc(PT) ¹ / ₈	86.5	30	62	4
40		142	18	19	190	210	115	135	11	12	96	200	M10	42	194	Rc(PT) ¹ / ₈	95	35	67	4

Diametro (mm)	GL	GQ	GR	I	J	K	L	M	N	O	P	Q	R	S	T	U	V	W
20	5.5	4	4	35	60	80	105	50	25	M6	M5	93	12	26	16	112	53	50
25	9	7	7	40	70	95	125	60	32	M8	M5	103	12	31	20	132	63	60
32	9	7	7	40	70	95	125	60	32	M8	Rc(PT) ¹ / ₈	104	12	38	20	132	63	60
40	11	8	8	45	82.5	115	150	75	38	M8	Rc(PT) ¹ / ₈	115	12	47	25	162	73	70

Diametro (mm)	WH	Wθ	X	Y	Z
20	23	30	30	146	182
25	25	30	37	167	199
32	28.5	25	37	167	202
40	33	20	44	210	227

Senza piastra posteriore

Diametro (mm)	Y
20	129
25	146
32	146
40	191

Corsa Lunga

Diametro (mm)	Corsa (mm)	R	Z
20	250 to 400	14	190
25	350 to 500	14	207
32	350 to 600	14	210
40	350 to 800	15	236

Note) Le dimensioni indicate con "*" non sono incluse nel modello.

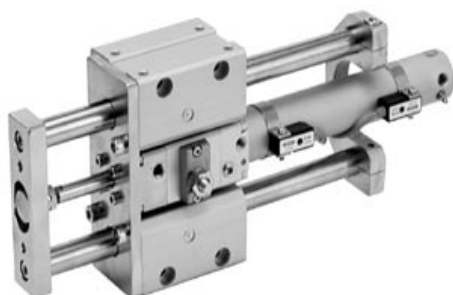

Sensori Applicabili

Diametro (mm)	Sensori Applicabili		Connessione elettrica (Funzione)	Pag.
20	Sensore Reed	D-B5/B6	Grommet	5.3-10
		D-B7/B8	Grommet	–
		D-B73C/B80C	Connettore	–
		D-C7/C8	Grommet	5.3-9
		D-C73C/C80C	Connettore	5.3-11
		D-B59W	Grommet (Indicatore LED bicolore)	5.3-25
25	Sensore Stato Solido	D-G5/K5	Grommet	5.3-30
		D-G5NTL	Grommet (Con timer)	5.3-59
32		D-G7/K7	Grommet	–
		D-K79C	Connettore	–
40		D-H7	Grommet	5.3-29
		D-H7C	Connettore	5.3-31
		D-G5□W/K59W	Grommet (Indicatore LED bicolore)	5.3-43
		D-G5BAL	Grommet (LED bicolore, Resistente all'acqua)	5.3-56
		D-G59F	Grommet (LED bicolore, Con uscita diagnostica)	5.3-51
		D-H7□W	Grommet (Indicatore LED bicolore)	5.3-42
		D-H7BAL	Grommet (LED bicolore, Resistente all'acqua)	5.3-55
		D-H7□F	Grommet (LED bicolore, Con uscita diagnostica)	5.3-49

⚠ Avvertenza

Leggere attentamente prima dell'uso.

Vedere da pag. 0-39 a 0-46 le istruzioni di sicurezza.

CL

MLG

CNA

CNG

MNB

CNS

CLS

CB

CV/MVG

CXW

CXS

CXT

MX

MXU

MXH

MXS

MXQ

MXF

MXW

MXP

MG

MGP

MGQ

MGG

MGC

MGF

MGZ

CY1

MY1

Serie MLGC

Posizione di montaggio adeguata Sensori (Fine Corsa)

D-C7/C8
D-H7

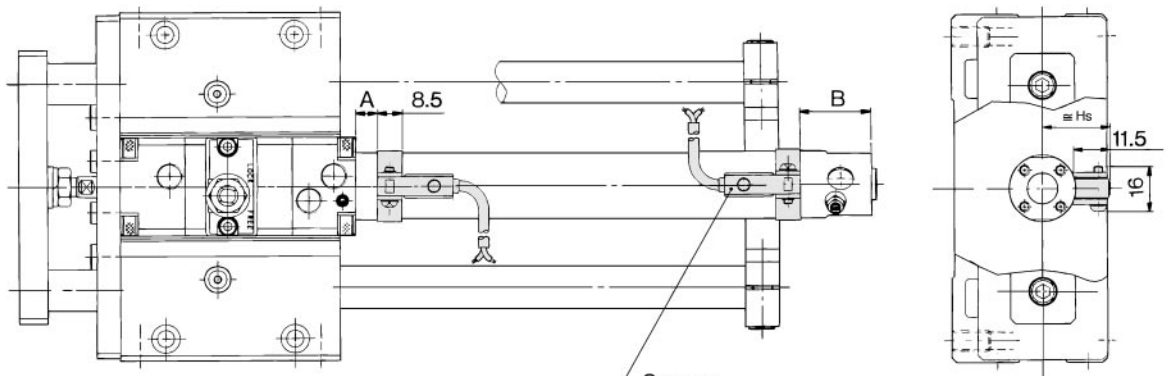

Sensore
D-C7/C8
D-H7

D-B5/B6
D-G5/K5

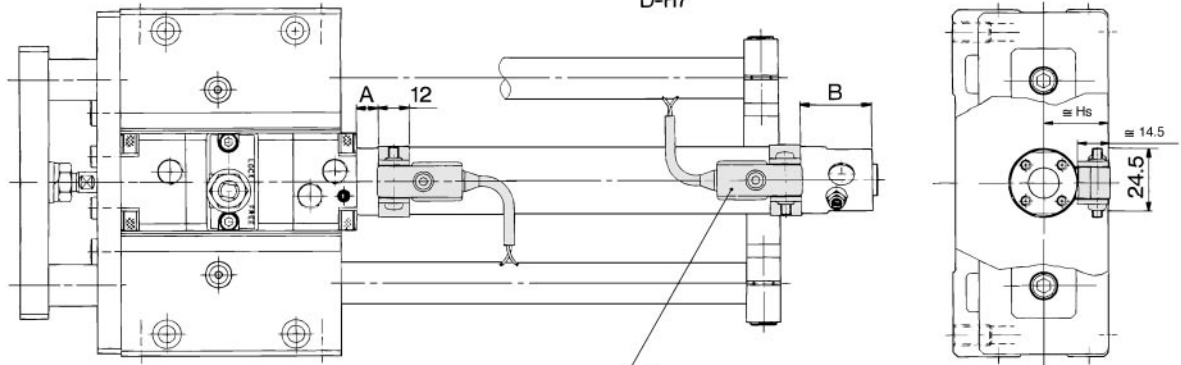

Sensore
D-B5/B6
D-G5/K5

D-B7/B8
D-G7/K7

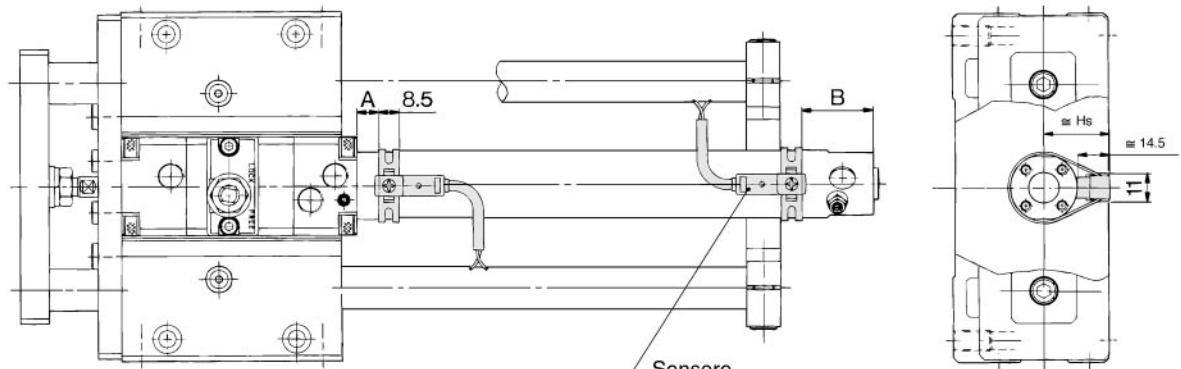

Sensore
D-B7/B8
D-G7/K7

Posizione Sensori

(mm) Altezza Montaggio Sensori (mm)

Modello	D-B7/B8 D-B73C D-B80C D-G7/K7 D-K79C		D-C7/C8 D-C73C D-C80C		D-B5/B6 D-G5□W D-K59W D-G5BAL D-G59F		D-B59W		D-H7 D-H7C		D-H7□W D-H7□F D-H7BAL		D-G5 D-K5 D-G5NTL		D-C7/C8 D-H7 D-H7□W D-H7□F D-H7BAL	D-C73C D-C80C	D-B7/B8 D-B73C D-B80C D-K79C D-H7C		D-G5/K5 D-G5□W D-K59W D-G5NTL D-B5/B6 D-B59W D-G5BAL D-G59F
	A	B	A	B	A	B	A	B	A	B	A	B	A	B			Hs	Hs	
20	10	21.5 (29.5)	9	20.5 (28.5)	3	15 (22.5)	6	17.5 (25.5)	8	19.5 (27.5)	6.5	18 (26)	4.5	16 (24)	24.5	27		27.5	
25	10	21.5 (29.5)	9	20.5 (28.5)	3	15 (22.5)	6	17.5 (25.5)	8	19.5 (27.5)	6.5	18 (26)	4.5	16 (24)	27	29.5		30	
32	11	22.5 (30.5)	10	21.5 (29.5)	4	15.5 (23.5)	7	18.5 (26.5)	9	20.5 (28.5)	7.5	19 (27)	5.5	17 (25)	30.5	33		33.5	
40	15.5	25 (34)	14.5	24 (33)	8.5	20 (27)	11.5	21 (30)	13.5	23 (32)	12	21.5 (30.5)	10	19.5 (28.5)	35	37.5		38	

* I valori tra parentesi sono riferiti al modello corse lunghe.