

Cilindri compatti guidati Serie *MGC*

ø20, ø25, ø32, ø40, ø50

Unità di traslazione lineare con corpo guida compatto e piastra anteriore

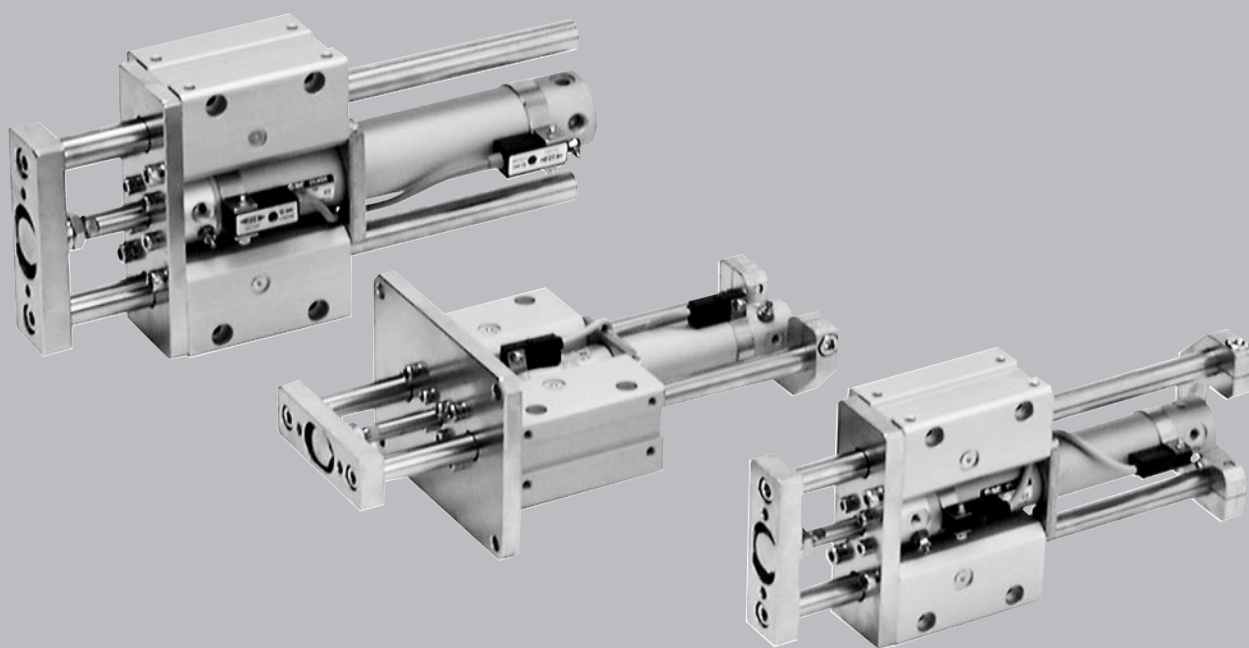

Dotati di attacco di lubrificazione

Ingombri ridotti

Lunghezza ▲20%
Altezza ▲18%
(Confronto realizzato con la serie MGG□B32)

Leggero

Peso▲28%
(Confronto realizzato con la serie MGG□B32)

Piastra anteriore e corpo guida compatti

Ammortizzo pneumatico di serie

Ideale per corse ad alta velocità

Disponibili modelli senza piastra posteriore

CL
MLG
CNA
CNG
MNB
CNS
CLS
CB
CV/MVG
CXW
CXS
CXT
MX
MXU
MXH
MXS
MXQ
MXF
MXW
MXP
MG
MGP
MGQ
MGG
MGC
MGF
MGZ
CY
MY

Esecuzioni su richiesta

Vedere a p.5.4-1.

Cilindri compatti guidati

Serie MGC

ø20, ø25, ø32, ø40, ø50

Codici di ordinazione

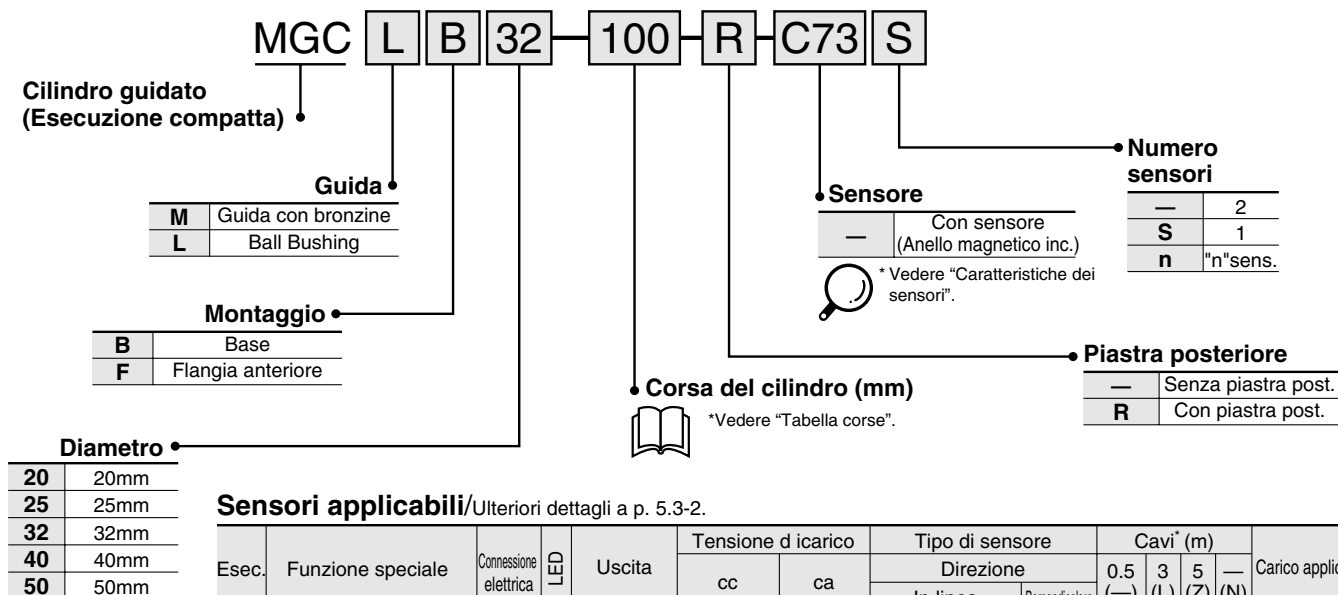

Sensori applicabili/Ulteriori dettagli a p. 5.3-2.

Esec.	Funzione speciale	Connessione elettrica	LED	Uscita	Tensione d'incarico		Tipo di sensore			Cavi* (m)				Carico applicabile			
					cc	ca	Direzione		0.5 (—)	3 (L)	5 (Z)	— (N)					
							In linea	Perpendicolare									
Sensori reed	—	Grommet	Si	3 fili (Equiv. NPN)	—	5V	—	C76	—	B76	●	●	—	—	IC	Relè, PLC PLC	
								C73	—	B73	●	●	●	—	—		
								B53	—	—	●	●	●	—	—		—
								B54	—	—	●	●	—	—	—		—
								B64	—	—	●	●	—	—	—		—
								B59W	—	—	●	●	—	—	—		—
								—	—	—	●	●	—	—	—		—
Sensori allo stato solido	Indicazione di diagnostica (LED bic.)	Grommet	Si	2 fili	24V	5V, 12V	≤100V	C80	—	B80	●	●	—	—	IC	Relè PLC	
								C73C	—	B73C	●	●	●	●	—		—
								C80C	—	B80C	●	●	●	●	—		—
								H7A1	G59	G79	●	●	○	—	—		—
								H7A2	G5P	—	●	●	○	—	—		—
								H7B	K59	K79	●	●	○	—	—		—
								H7C	—	K79C	●	●	●	●	—		—
								H7NW	G59W	—	●	●	○	—	—		—
								H7PW	G5PW	—	●	●	○	—	—		—
								H7BW	K59W	—	●	●	○	—	—		—
								H7BA	G5BA	—	—	●	○	—	—		—
								G5NT	—	—	—	●	○	—	—		—
								H7NF	G59F	—	●	●	○	—	—		—
H7LF	—	—	●	●	○	—	—	—									



*Lunghezza cavi 0.5m..... — (Esempio) B80C 5m..... Z (Esempio) B80CZ
3m..... Z (Esempio) B80CL N (Esempio) B80CN

*○ si realizzano su richiesta

Corsa

Modello	Guida	Diametro (mm)	Corse standard (mm)	Corse lunghe (mm)
MGCM	Guida con bronzine	20	75, 100, 125, 150, 200	250, 300, 350, 400
		25	75, 100, 125, 150, 200, 250, 300	350, 400, 450, 500
		32		350, 400, 450, 500, 600
MGCL	Ball Bushing	40	200, 250, 300	350, 400, 450, 500, 600, 700, 800
		50		350, 400, 450, 500, 600, 700, 800, 900, 1000

*Su richiesta si realizzano corse brevi o intermedie.



Dati tecnici

Modello		MGC□□20	MGC□□25	MGC□□32	MGC□□40	MGC□□50
Cilindro base		CDG1BA20	CDG1BA25	CDG1BA32	CDG1BA40	CDG1BA50
Diametro (mm)		20	25	32	40	50
Funzione		Doppio effetto				
Fluido		Aria				
Pressione di prova		1.5MPa				
Max. pressione d'esercizio		1.0MPa				
Min. pressione d'esercizio		0.15MPa (Movimento orizzontale senza carico)				
Temperatura d'esercizio		-10 ÷ +60°C				
Velocità		50 ÷ 750mm/s				
Ammortizzo		Pneumatico				
Lubrificazione		Non necessaria				
Tolleranza filettatura		Classe JIS 2				
Tolleranza sulla corsa		+1.9 +0.2 mm				
Precisione antirotazione (Tranne per torsione guida stelo)	Guida con bronzine	±0.07°	±0.06°	±0.06°	±0.05°	±0.04°
	Ball Bushing	±0.06°	±0.05°	±0.04°	±0.04°	±0.04°
Attacco		M5		Rc(PT)1/8		Rc(PT)1/4

Energia cinetica ammissibile dall'ammortizzo pneumatico R: Testata ant., H: Testata post.

Diametro (mm)	Lunghezza effettiva ammortizzo(mm)	Energia cinetica assorbibile (J)
20	R: 7.0, H: 7.5	R: 0.35, H: 0.42
25	R: 7.0, H: 7.5	R: 0.56, H: 0.65
32	7.5	0.91
40	8.7	1.8
50	11.8	3.4

Simbolo

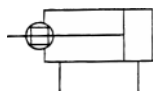

Esecuzioni su richiesta

Vedere a p.5.4-1.

L'elevata energia cinetica generata da carichi consistenti ed operazioni ad alta velocità, può essere assorbita comprimendo dell'aria in fine corsa in modo tale da evitare che urti e vibrazioni si trasmettano all'impianto. Se l'energia cinetica è compresa entro i limiti della tabella sopra, la vita utile della guarnizione dell'ammortizzo può superare il milione di operazioni. L'ammortizzo pneumatico non è stato progettato per controllare la velocità del pistone in fine corsa.

L'energia cinetica del carico si ottiene grazie alla seguente formula:

$$E_k = \frac{M}{2} n^2$$

E_k : Energia cinetica(J)
 M : Peso del carico (kg)+Peso della sezione in movimento (kg)
 n : Velocità pistone (m/s)

Forza teorica



Diametro (mm)	Diametro stelo (mm)	Direzione d'esercizio	Sup. pistone (mm ²)	Pressione d'esercizio (MPa)								
				0.2	0.3	0.4	0.5	0.6	0.7	0.8	0.9	1.0
20	8	OUT	314	62.8	94.2	126	157	188	220	251	283	314
		IN	264	52.8	79.2	106	132	158	185	211	238	264
25	10	OUT	491	98.2	147	196	246	295	344	393	442	491
		IN	412	82.4	124	165	206	247	288	330	371	412
32	12	OUT	804	161	241	322	402	482	563	643	724	804
		IN	691	138	207	276	346	415	484	553	622	691
40	16	OUT	1260	252	378	504	630	756	882	1010	1130	1260
		IN	1060	212	318	424	530	636	742	848	954	1060
50	20	OUT	1960	392	588	784	980	1180	1370	1570	1760	1960
		IN	1650	330	495	660	825	990	1160	1320	1490	1650

Nota) Forza teorica (N)=Pressione(MPa) X Sup. di posizione(mm²)

CL
MLG
CNA
CNG
MNB
CNS
CLS
CB
CVMVG
CXW
CXS
CXT
MX
MXU
MXH
MXS
MXQ
MXF
MXW
MXP
MG
MGP
MGQ
MGG
MGC
MGF
MGZ
CY
MY

Serie MGC

Peso

(kg)

Diametro (mm)		20	25	32	40	50
Peso standard	Base	1.25	1.85	2.46	4.03	7.47
	Flangia anteriore	1.72	2.41	3.08	5.19	8.74
Peso guida	Guida con bronzine	0.2	0.28	0.44	0.6	1.32
	Ball Bushing	0.13	0.17	0.28	0.35	0.88
Peso aggiuntivo con piastra posteriore		0.19	0.24	0.33	0.55	1.02
Peso aggiuntivo per corsa 50		0.14	0.17	0.25	0.4	0.61
Peso aggiuntivo per corsa lunga		0.01	0.01	0.02	0.03	0.06

Esempio di calcolo:

MGCLB32-500-R

(Base/Guida a sfere, Piastra post., ø32/500st)

- Peso base.....2.46 (Base)
 - Peso guida.....0.28 (Guida a sfere)
 - Peso aggiuntivo con piastra post.....0.33
 - Peso aggiuntivo per corsa.....0.25/50 mm
 - Corsa.....500 mm
 - Peso aggiuntivo per corsa lunga.....0.02
- $2.46+0.28+0.33+0.25 \times 500/50+0.02=5.59\text{kg}$

Peso (Parti in movimento)

(kg)

Diametro (mm)		20	25	32	40	50
Peso parti in movimento		0.36	0.57	0.75	1.3	2.64
Peso aggiuntivo per corsa 50		0.19	0.24	0.33	0.55	1.02
Peso aggiuntivo con piastra posteriore		0.09	0.11	0.16	0.25	0.39

Esempio di calcolo:

MGCLB32-500-R

- Peso standard di parti in movimento.....0.75
 - Peso aggiuntivo con piastra post.0.33
 - Peso aggiuntivo per corsa.....0.16/50 mm
 - Corsa.....500 mm
- $0.75+0.33+0.16 \times 500/50=2.68\text{kg}$

⚠ Avvertenze

Leggere attentamente prima dell'uso. Vedere istruzioni di sicurezza e precauzioni comuni da p.0-39 a 0-46.

Modo d'uso

⚠ Attenzione

- ① Installare un coperchio di sicurezza (In caso di piastra posteriore)
Durante le operazioni di montaggio, la piastra posteriore compie movimenti oscillatori, per cui si raccomanda di non introdurre la mano tra il cilindro e la piastra posteriore. In caso di installazione sulla parte esterna di un impianto, si consiglia di installare un coperchio di sicurezza.

Esempio di installazione di coperchio protettivo

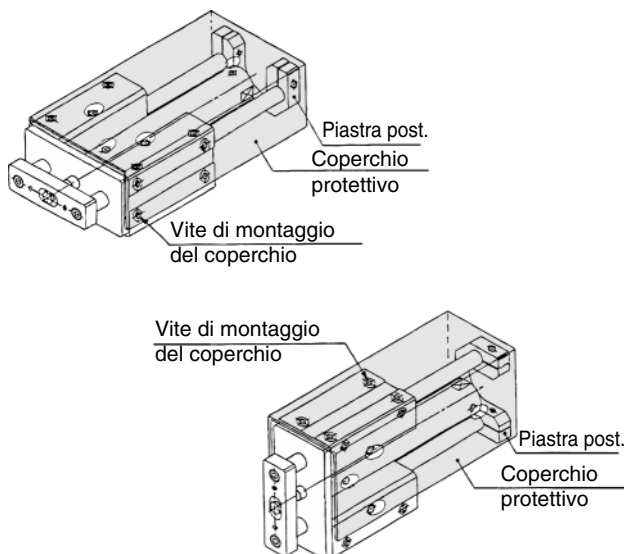

Montaggio/Regolazione

⚠ Precauzione

- ① Si raccomanda di non graffiare o incidere la guida stelo. Ne deriverebbero una riduzione drastica della durata e di conseguenza si verificherebbero funzionamenti difettosi
- ② Usare un corpo guida con superficie di installazione molto piatta. Se la guida stelo si torce, la resistenza sarebbe eccessiva e la guida stelo si consumerebbe prematuramente
- ③ Lasciare uno spazio sufficiente attorno al cilindro per non ostacolare le operazioni di manutenzione.
- ④ Non regolare la corsa muovendo le piastre posteriori, poiché tale operazione metterebbe a diretto contatto le piastre con il corpo guida o la vite di montaggio del supporto. L'urto che ne deriverebbe non potrà essere assorbito agevolmente, la posizione della corsa non potrà essere mantenuta, di conseguenza si verificherebbero operazioni difettose.
- ⑤ Lubrificazione
La guida può essere usata senza lubrificante, tuttavia, se si vuole lubrificare, si consiglia di farlo con un anello conico, in modo da non mescolare sostanze estranee.
Si consiglia di usare un lubrificante N. 2 a base saponosa al litio di alta qualità.

Carico eccentrico ammissibile

Guida su bronzine/

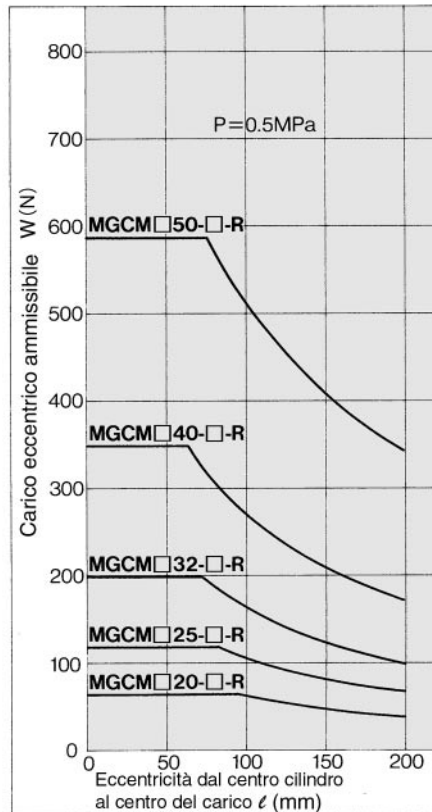
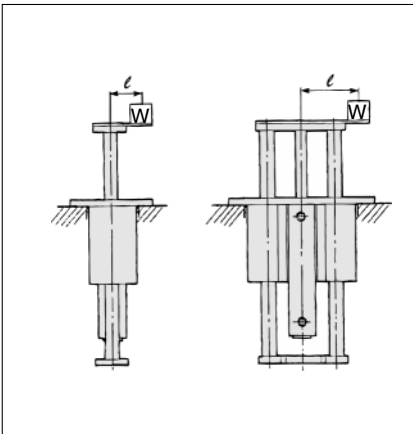

Fare in modo che il carico sia un 40% per la forza teorica per $\varnothing 20$, 50% per $\varnothing 32$, 55% per $\varnothing 40$ e $\leq 60\%$ per $\varnothing 50$.

Ball Bushing/

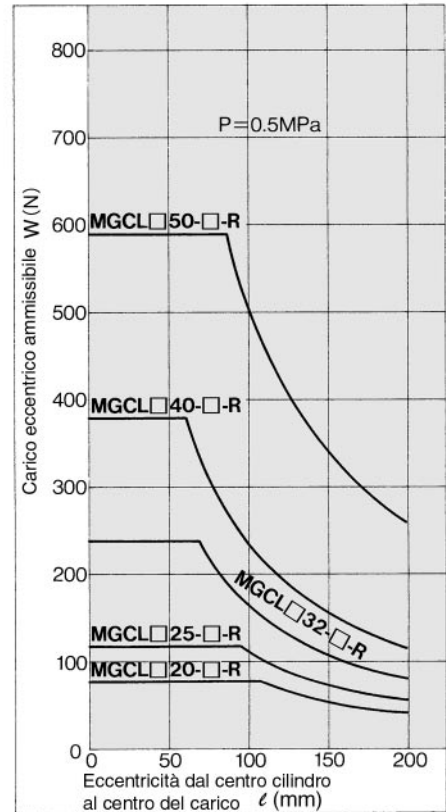

Fare in modo che il carico sia un 40% per la forza teorica per $\varnothing 20$, 50% per $\varnothing 32$, 55% per $\varnothing 40$ e $\leq 60\%$ per $\varnothing 50$.

Idro-pneumatico

Cilindro bassa pressione ($\leq 1.0\text{MPa}$). Possibilità di velocità costante e/o bassa e di fermata intermedia se utilizzato con unità idro-pneumatica serie CC.

MGCH Guida Montaggio Diametro Corsa Piastra post.
 ↳ Esecuzione idro-pneumatica

Dati tecnici

Diametro (mm)	$\varnothing 20, \varnothing 25, \varnothing 32, \varnothing 40, \varnothing 50$
Funzione	Doppio effetto
Fluido	Olio per turbine
Pressione di prova	1.5MPa
Max. pressione d'esercizio	1.0MPa
Min. pressione d'esercizio	0.18MPa (At horizontal non-load)
Velocità	15 ÷ 300mm/s
Ammortizzo	—
Temperatura d'esercizio	+5 to + 60°C
Tolleranza di filettatura	JIS classe 2
Tolleranza sulla corsa	+1.9 +0.2mm
Montaggio	Base Flangia anteriore

* Altri particolari a p.3.25-3 .

* Possibilità di montaggio sensore

Rame esente

Eliminata qualsiasi influenza di ioni di rame o di fluororesine sul tubo a raggi catodici. Parti in rame nichelate o sostituite con altre in diverso materiale.

20-MGC Guida Montaggio Diametro Corsa Piastra post.
 ↳ Rame esente

Dati tecnici

Diametro (mm)	$\varnothing 20, \varnothing 25, \varnothing 32, \varnothing 40, \varnothing 50$
Funzione	Doppio effetto
Fluido	Aria
Max. pressione d'esercizio	1.0MPa
Min. pressione d'esercizio	0.15MPa (Movimento orizzontale senza carico)
Ammortizzo	Pneumatico
Velocità	50 ÷ 750mm/s
Montaggio	Base Flangia anteriore

* Altri dettagli a p.3.25-3 e dimensioni a p.3.25-10 e 3.25-11

* Possibilità di montaggio sensori.

- CL
- MLG
- CNA
- CNG
- MNB
- CNS
- CLS
- CB
- CV/MVG
- CXW
- CXS
- CXT
- MX
- MXU
- MXH
- MXS
- MXQ
- MXF
- MXW
- MXP
- MG
- MGP
- MGQ
- MGG
- MGC
- MGF
- MGZ
- CY
- MY

Serie MGC

Carico radiale ammissibile e flessione Guida con bronzine

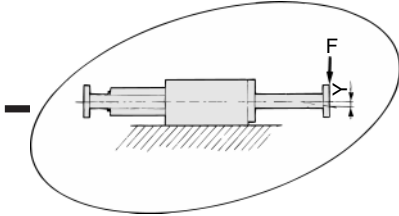

MGCM □ 20- **Corsa** -R

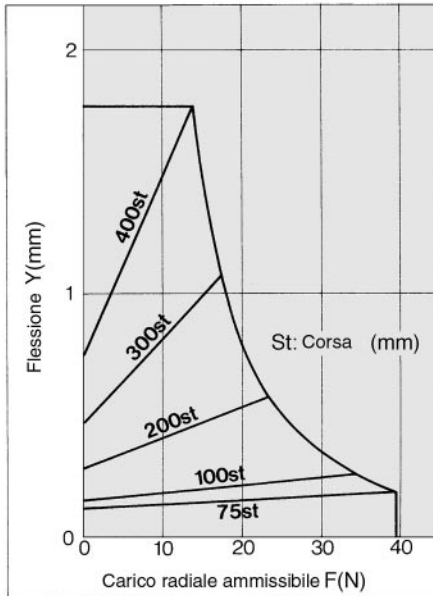

MGCM □ 25- **Corsa** -R

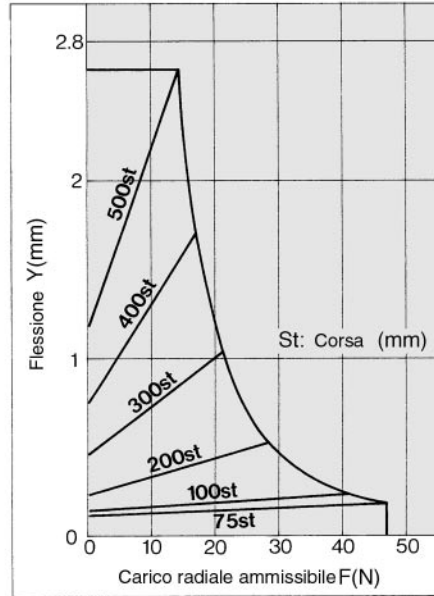

MGCM □ 32- **Corsa** -R

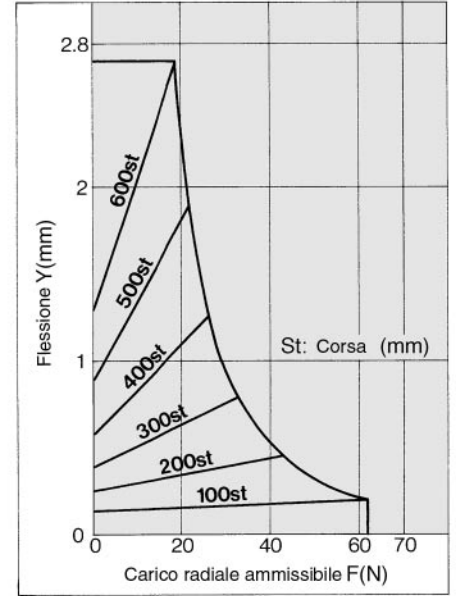

MGCM □ 40- **Corsa** -R

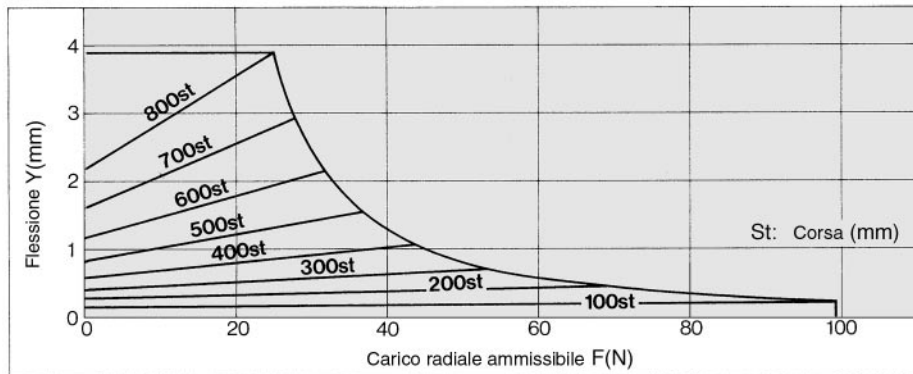

MGCM □ 50- **Corsa** -R

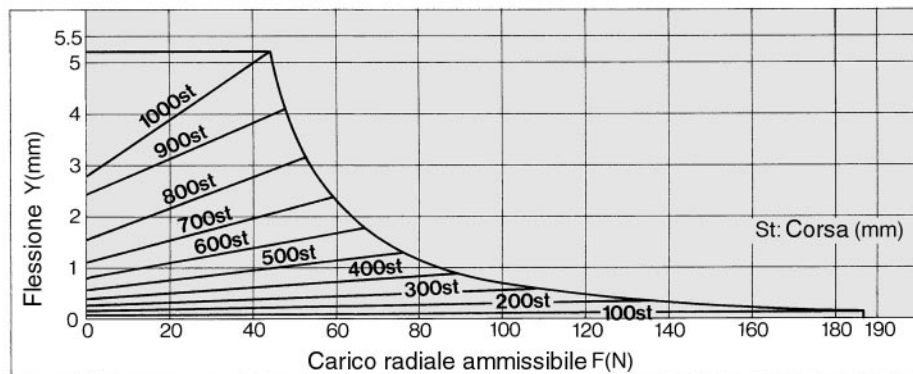

Carico radiale ammissibile e flessione
Ball Bushing

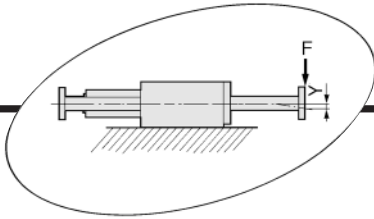

MGCL 20-Corsa-R

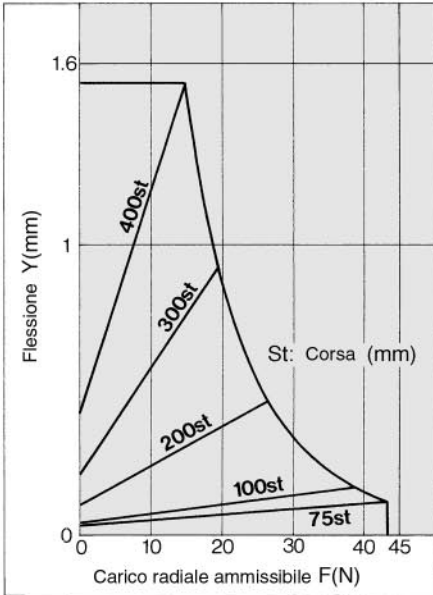

MGCL 25-Corsa-R

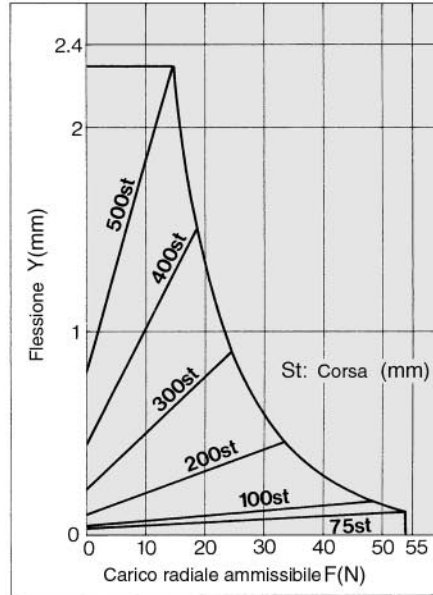

MGCL 32-Corsa-R

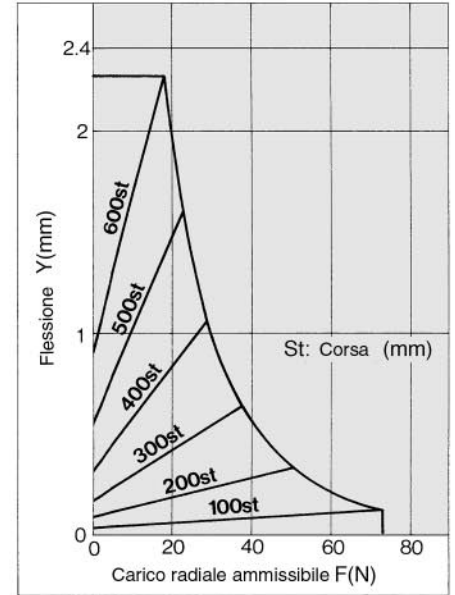

MGCL 40-Corsa-R

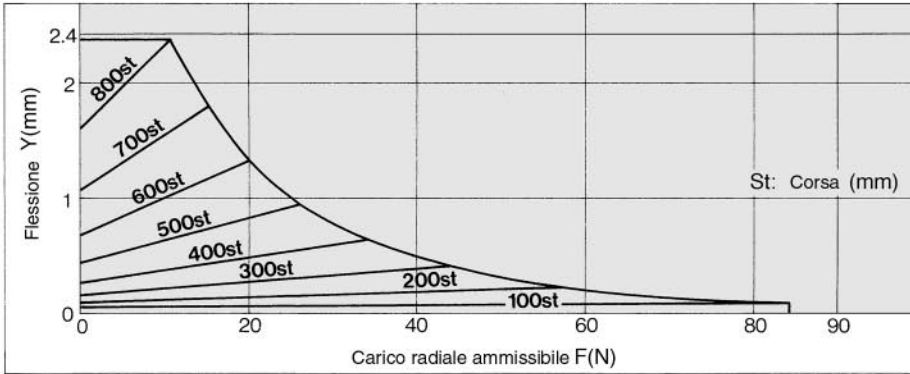

MGCL 50-Corsa-R

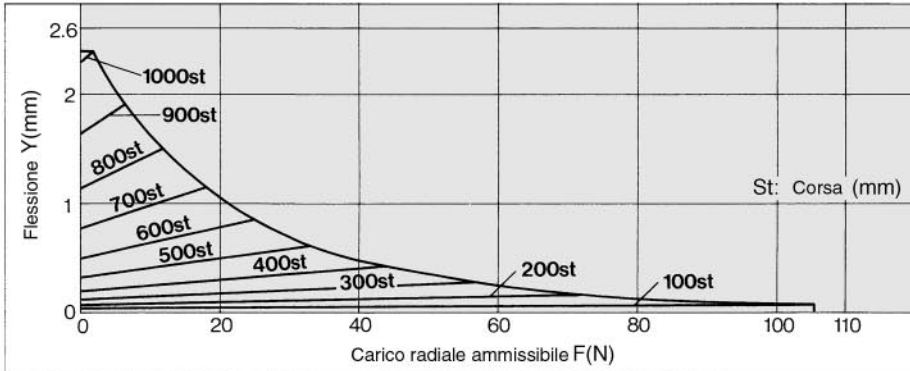

- CL
- MLG
- CNA
- CNG
- MNB
- CNS
- CLS
- CB
- CV/MVG
- CXW
- CXS
- CXT
- MX
- MXU
- MXH
- MXS
- MXQ
- MXF
- MXW
- MXP
- MG
- MGP
- MGQ
- MGG
- MGC**
- MGF
- MGZ
- CY
- MY

Serie MGC

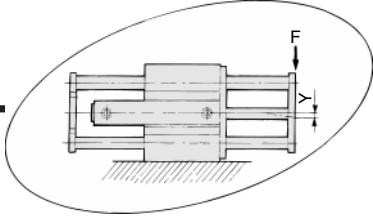

Carico radiale ammissibile e Flessione Guida con bronzine

MGCM □ 20- **Corsa** -R

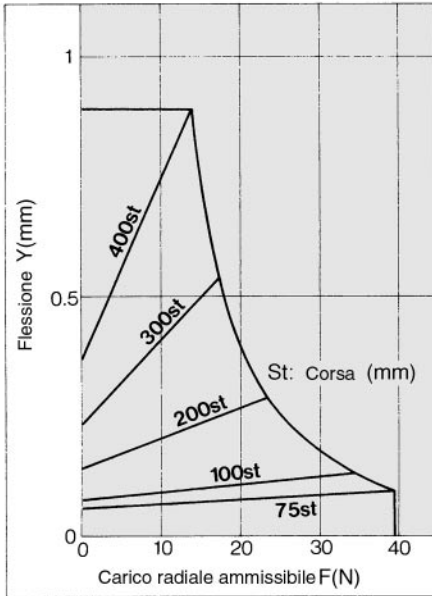

MGCM □ 25- **Corsa** -R

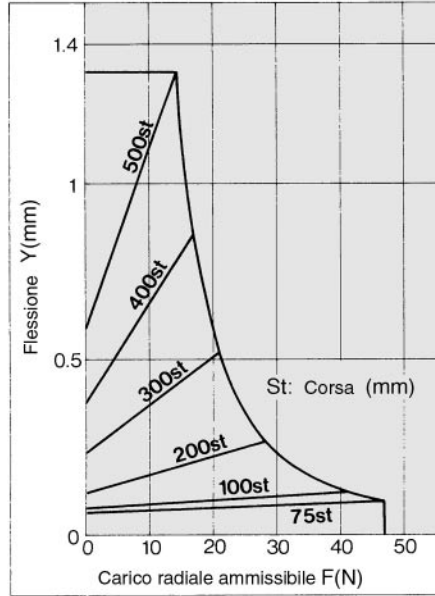

MGCM □ 32- **Corsa** -R

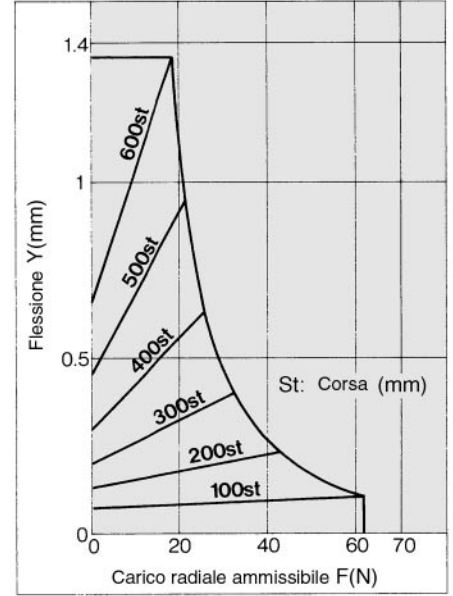

MGCM □ 40- **Corsa** -R

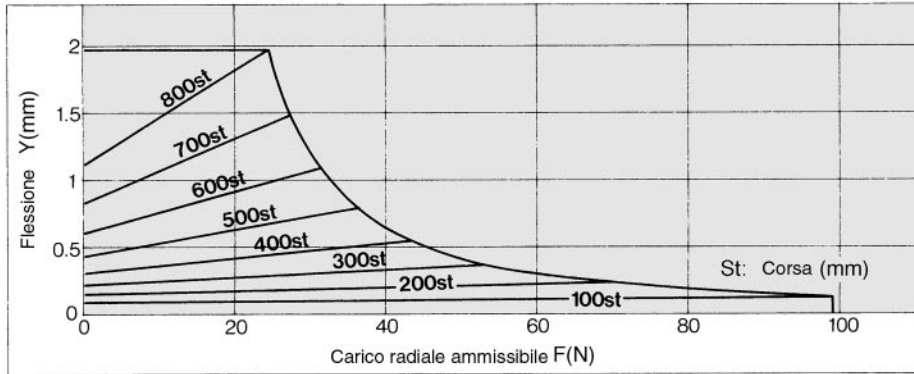

MGCM □ 50- **Corsa** -R

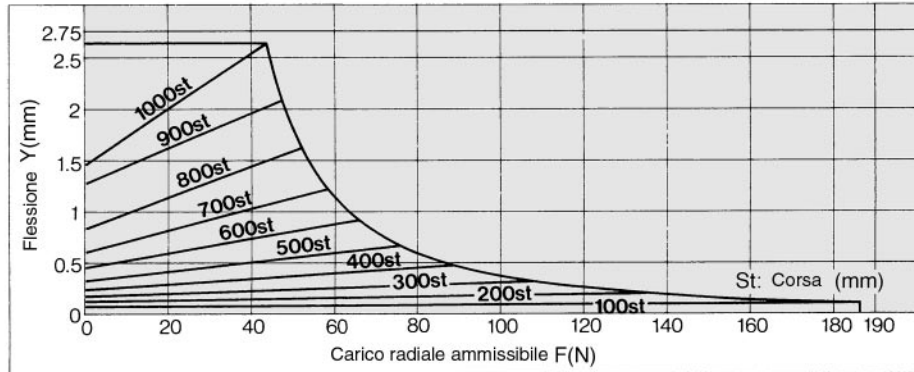

**Carico radiale ammissibile e flessione
Ball Bushing**

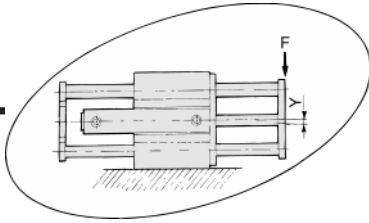

MGCL 20-Corsa-R

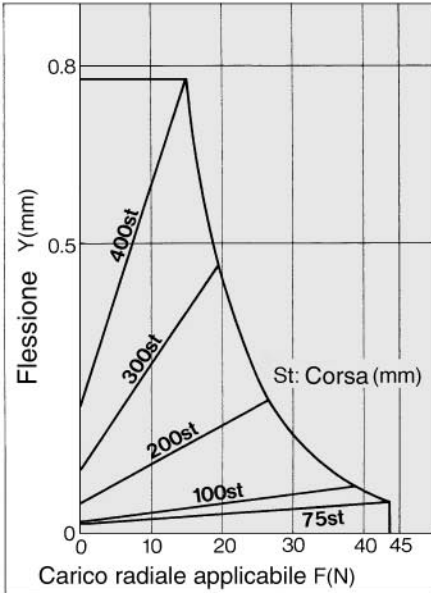

MGCL 25-Corsa-R

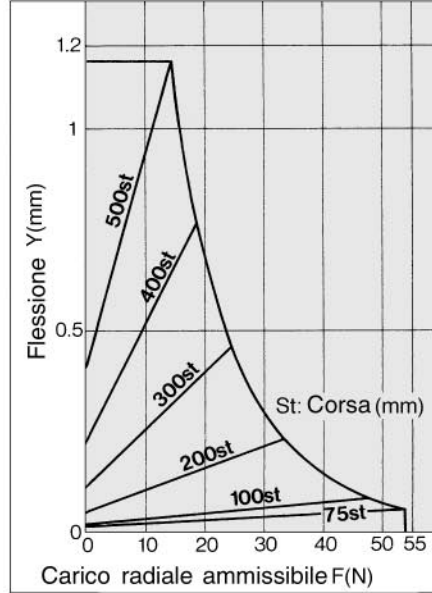

MGCL 32-Corsa-R

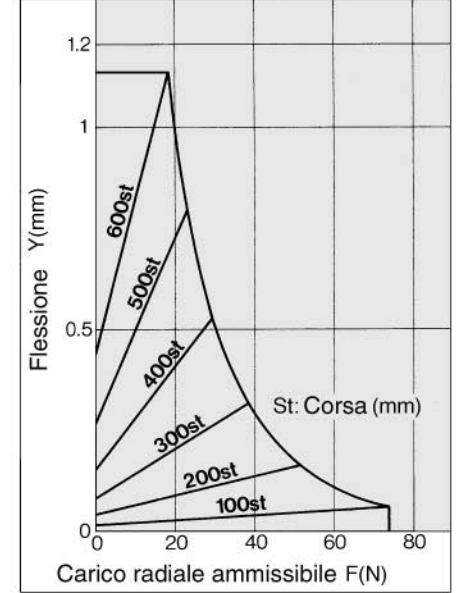

MGCL 40-Corsa-R

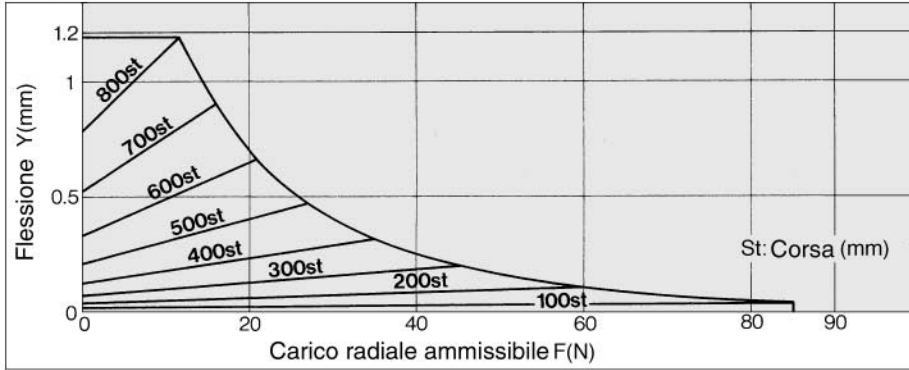

MGCL 50-Corsa-R

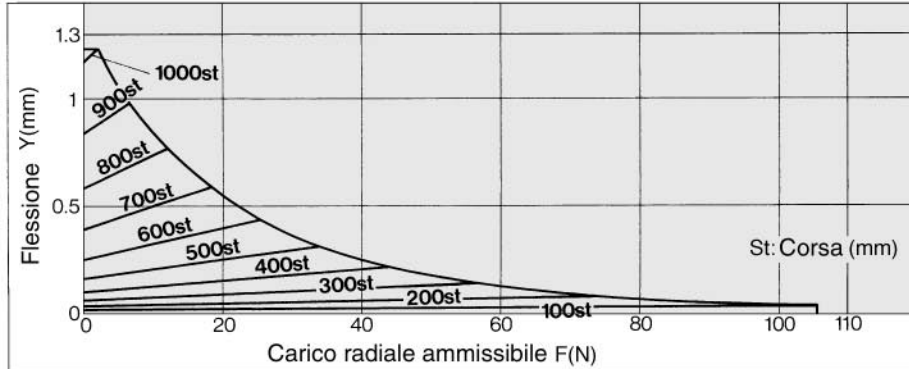

- CL
- MLG
- CNA
- CNG
- MNB
- CNS
- CLS
- CB
- CV/MVG
- CXW
- CXS
- CXT
- MX
- MXU
- MXH
- MXS
- MXQ
- MXF
- MXW
- MXP
- MG
- MGP
- MGQ
- MGG
- MGC**
- MGF
- MGZ
- CY
- MY

Serie MGC



Base/Con piastra posteriore

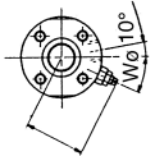

WH(Max.)

Viste A-A'

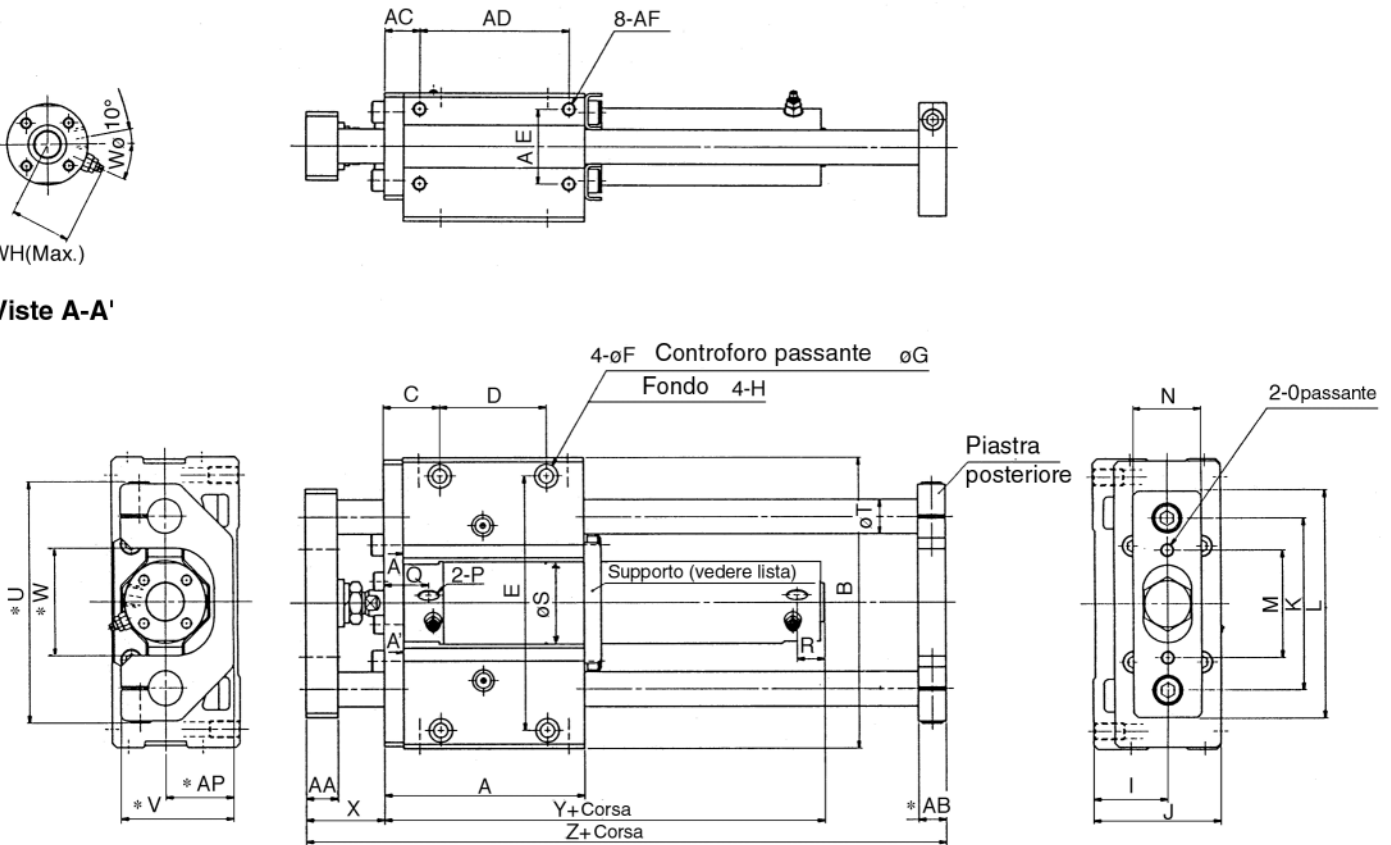

Diam. (mm)	Corse (mm)	A	AA	AB	AC	AD	AE	AF	AP	B	C	D	E	F	G	H
20	75, 100, 125, 150, 200	84	11	13	15.5	62	25	M5 Prof.10	22	106	24	45	90	5.6	9.5Prof.6	M6 Prof.10
25	75, 100 125, 150 200, 250 300	89	15	13	16.5	65	30	M6 Prof.12	27	120	26.5	45	103	6.8	11Prof.8	M8 Prof.14
32		94	15	13	16.5	70	35	M6 Prof.12	32	135	26.5	50	118	6.8	11Prof.8	M8 Prof.14
40		107	18	16	22	75	40	M8 Prof.16	37	160	34.5	50	140	8.6	14Prof.10	M10 Prof.18
50		142	23	19	22	110	45	M10 Prof.20	42	194	37	80	170	10.5	17Prof.12	M12 Prof.21

Diam. (mm)	I	J	K	L	M	N	O	P	Q	R	S	T	U	V	W	WH	Wθ	X	Y	Z
20	25	44	60	80	38	25	M6	M5	21	12	26	12	86	40	36	23	30°	30	80	140
25	30	52	70	95	46	32	M6	M5	21	12	31	13	98	47	44	25	30°	37	80	153
32	35	60	80	105	50	32	M6	Rc(PT)1/8	21	12	38	16	112	53	50	28.5	25°	37	82	161
40	40	70	95	125	60	38	M8	Rc(PT)1/8	25	12	47	20	132	63	60	33	20°	44	92	188
50	45	82.5	115	150	75	50	M8	Rc(PT)1/8	26	14	58	25	162	73	70	40.5	20°	55	104	241

Senza piastra post.

Diam. (mm)	Z
20	119
25	131
32	136
40	156
50	202

Corsa lunga

Diam. (mm)	Corse (mm)	R	Y
20	250 ÷ 400	14	88
25	350 ÷ 500	14	88
32	350 ÷ 600	14	90
40	350 ÷ 800	15	101
50	350 ÷ 1000	16	116

Corsa accessorio di montaggio

Diam. (mm)	Corsa accessorio di montaggio
20	≥100st
25	≥125st
32	≥150st
40	≥200st
50	≥250st

Nota) Le dimensioni indicate con un asterisco sono irrilevanti per modelli con piastra posteriore.



Flangia anteriore/Con piastra posteriore

MGC□F□-□-R



Viste A-A'

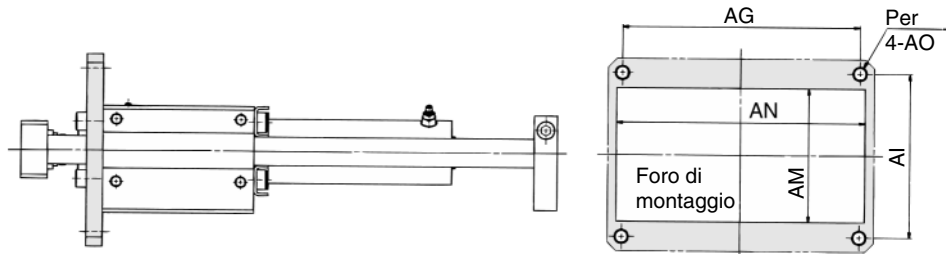

Dimensioni sede di montaggio

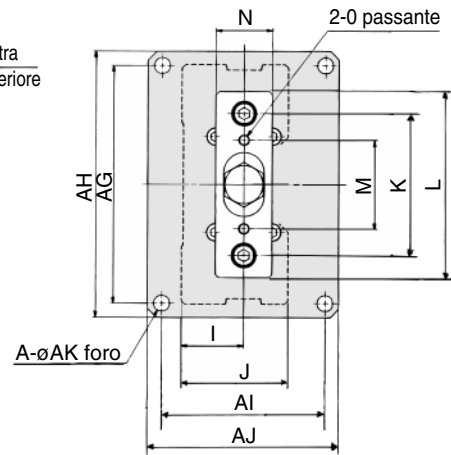
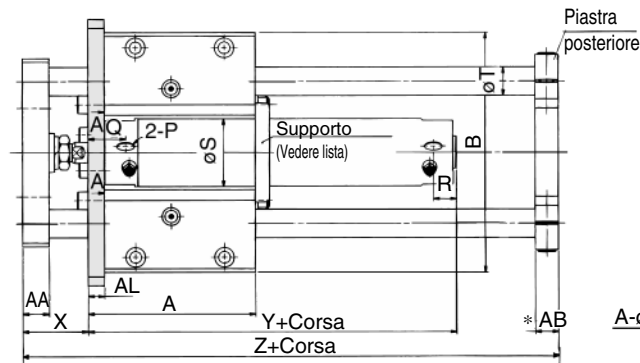
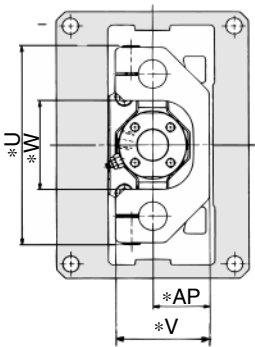

Diam. (mm)	Corse (mm)	A	AA	AB	AG	AH	AI	AJ	AK	AL	AM	AN	AO	AP	B	I	J	K	L	M	N
20	75, 100, 125, 150, 200	84	11	13	105	120	75	90	6.6	9	55	110	M6	22	106	25	44	60	80	38	25
25	75, 100 125, 150 200, 250 300	89	15	13	120	136	84	100	9	9	65	125	M8	27	120	30	52	70	95	46	32
32		94	15	13	134	150	92	108	9	9	75	140	M8	32	135	35	60	80	105	50	32
40		107	18	16	160	176	110	125	9	12	85	165	M8	37	160	40	70	95	125	60	38
50		142	23	19	190	210	115	135	11	12	95	200	M10	42	194	45	82.5	115	150	75	50

Diam. (mm)	O	P	Q	R	S	T	U	V	W	WH	Wθ	X	Y	Z
20	M6	M5	21	12	26	12	86	40	36	23	30°	30	80	140
25	M6	M5	21	12	31	13	98	47	44	25	30°	37	80	153
32	M6	Rc(PT)1/8	21	12	38	16	112	53	50	28.5	25°	37	82	161
40	M8	Rc(PT)1/8	25	12	47	20	132	63	60	33	20°	44	92	188
50	M8	Rc(PT)1/4	26	14	58	25	162	73	70	40.5	20°	55	104	241

Senza piastra post.

Diam. (mm)	Z
20	119
25	131
32	136
40	156
50	202

Corse lunghe

Diam. (mm)	Corse (mm)	R	Y
20	250 ÷ 400	14	88
25	350 ÷ 500	14	88
32	350 ÷ 600	14	90
40	350 ÷ 800	15	101
50	350 ÷ 1000	16	116

Corsa accessorio di montaggio

Diam. (mm)	Corsa
20	≥100st
25	≥125st
32	≥150st
40	≥200st
50	≥250st

Nota) Le dimensioni indicate da un asterisco sono irrilevanti per modelli senza piastra posteriore

- CL
- MLG
- CNA
- CNG
- MNB
- CNS
- CLS
- CB
- CV/MVG
- CXW
- CXS
- CXT
- MX
- MXU
- MXH
- MXS
- MXQ
- MXF
- MXW
- MXP
- MG
- MGP
- MGQ
- MGG
- MGC**
- MGF
- MGZ
- CY
- MY

Serie MGC

Costruzione

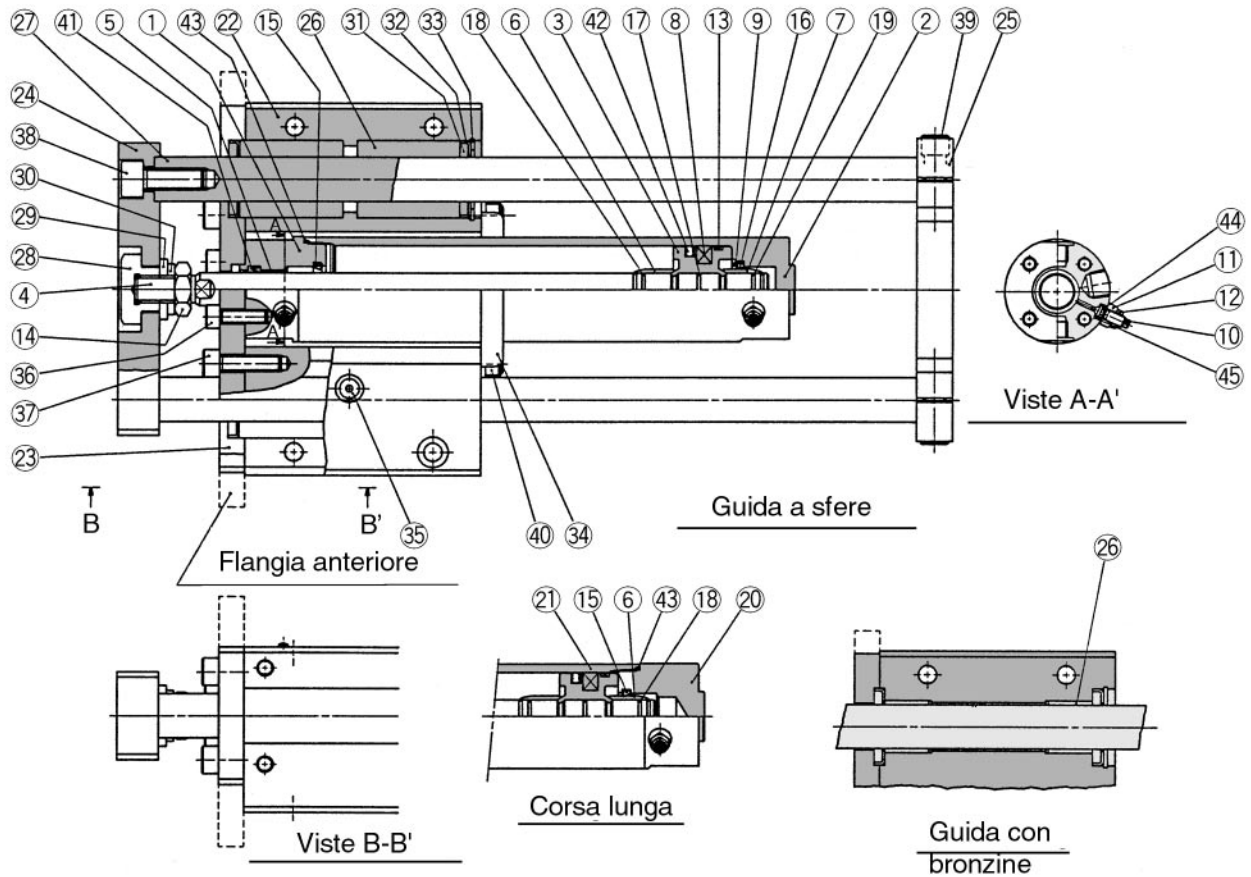

Componenti

N.	Descrizione	Materiale	Note
1	Testata anteriore	Lega d'alluminio	Anodizzato bianco duro
2	Testata posteriore	Lega d'alluminio	Anodizzato bianco duro
3	Pistone	Lega d'alluminio	Chromated
4	Stelo	Acciaio al carbonio	Cromatato duro ø20, ø25: acciaio inox
5	Bussola	Lega sinterizzata impregnata d'olio	≥ø40 : metallo rosa
6	Anello ammortizzo A	Ottone	Nota 1)
7	Anello ammortizzo B	Ottone	
8	Magnete	Gomma sintetica	Nichelato (Per corsa lunga niente)
9	Fermo guarnizione	Acciaio rullato	Nichelato per elettrolisi
10	Valvola ammortizzo	Acciaio rullato	Nichelato per elettrolisi
11	Fermo valvola	Acciaio rullato	Nichelato
12	Dado bloccaggio	Acciaio rullato	
13	Anello di tenuta	Resina	Nichelato
14	Dado estremità stelo	Acciaio rullato	
15	Guarnizione amm.A	Uretano	Nota 2)
16	Guarnizione amm.B	Uretano	
17	Guarnizione pistone	NBR	
18	Guarnizione anello amm. A	NBR	Con guarnizione anello amm. A: Tranne standard ø20 e ø25
19	Guarnizione anello amm. B	NBR	
20	Testata posteriore	Lega d'alluminio	Anodizzato bianco duro Per corsa lunga
21	Tubo	Lega d'alluminio	Anodizzato duro
22	Corpo guida	Lega d'alluminio	Anodizzato bianco
23	Flangia piccola Flangia grande	Acciaio rullato	Nichelato opaco Per esecuz. base Flangia anteriore
24	Piastra anteriore	Acciaio rullato	Nichelato opaco
25	Piastra posteriore	Ghisa	Nichelato opaco

Nota 1) Ugualo ad anello ammortizzo A: Tranne standard ø20 e ø25

Nota 2) Ugualo a guarnizione ammortizzo A: Tranne standard ø20 e ø25

Componenti

N.	Descrizione	Materiale	Nota
26	Guida su bronzine	Materiale attrito speciale	Guida su bronzine
	Guida a sfere	—	Guida a sfere
27	Stelo guida	Acciaio al carbonio Acciaio speciale	Cromatato duro Temprato, Cromatato duro
28	Supporto d'estremità	Acciaio al carbonio	Nichelato opaco
29	Rondella	Acciaio rullato	Nichelato
30	Rondella elastica	Filo d'acciaio	Nichelato
31	Feltro	Feltro	
32	Sostegno	Acciaio inox	
33	Per anello di ritegno C	Acciaio al carbonio per utensili	Nichelato
34	Supporto	Acciaio inox	
35	Sfera	—	Nichelato
36	Vite ad esagono incassato	Acciaio cromo-molibdeno	Nichelato Montaggio cilindro
37	Vite ad esagono incassato	Acciaio cromo-molibdeno	Nichelato Montaggio flangia piccola/grande
38	Vite ad esagono incassato	Acciaio cromo-molibdeno	Nichelato Montaggio piastra anteriore
39	Vite ad esagono incassato	Acciaio cromo-molibdeno	Nichelato Montaggio piastra posteriore
40	Vite ad esagono incassato	Acciaio cromo-molibdeno	Nichelato Montaggio supporto
41	Guarnizione stelo	NBR	
42	Guarnizione pistone	NBR	
43	Guarnizione tubo	NBR	
44	Guarnizione valvola	NBR	
45	Guarnizione per fermo valvola	NBR	

Parti di ricambio: Kit guarnizioni

Diametro (mm)	Codice	Contenuto
20	CGIA20-PS	Comprende i componenti 41, 42, 43, 44 e 45 della tabella sopra
25	CGIA25-PS	
32	CGIA32-PS	
40	CGIA40-PS	
50	CGIA50-PS	

Il kit comprende guarnizione stelo 41, guarnizione pistone 42, guarnizione tubo 43, guarnizione valvola 44 e guarnizione per fermo valvola 45.
Ordinare in base al diametro.



Sensori applicabili

Diametro (mm)	Tipo di sensore	Connessione elettrica (Funzione)	Pag.	
20, 25 32, 40 50	Sensori reed	D-B5, B6	Grommet	5.3-10
		D-B7, B8	Grommet	*
		D-B73C, B80C	Connettore	*
		D-C7, C8	Grommet	5.3-9
		D-C73C, C80C	Connettore	5.3-11
	Sensori allo stato solido	D-B59W	Grommet (LED bicolore)	5.3-25
		D-G5, K5	Grommet	5.3-30
		D-G5NTL	Grommet (con temporizzatore)	5.3-59
		D-G7, K7	Grommet	*
		D-K79C	Connettore	*
		D-H7	Grommet	5.3-29
		D-H7C	Connettore	5.3-31
		D-G5 W, K59W	Grommet (LED bicolore)	5.3-43
		D-G5BAL	Grommet (LED bic., resistente all'acqua)	5.3-56
		D-G59F	Grommet (LED bic., con uscita di diagnostica)	5.3-51
		D-H7□W	Grommet (LED bic.)	5.3-42
		D-H7BAL	Grommet (LED bic. resistente all'acqua)	5.3-55
		D-H7□F	Grommet (LED bic. con uscita di diagnostica)	5.3-49

* Per ulteriori informazioni su D-B7/B8 e D-G5/K7.SMC contattare SMC

⚠ Avvertenze

Leggere attentamente prima dell'uso. Vedere da p.0-44 a 0-46 le precauzioni per i sensori.

- CL
- MLG
- CNA
- CNG
- MNB
- CNS
- CLS
- CB
- CV/MVG
- CXW
- CXS
- CXT
- MX
- MXU
- MXH
- MXS
- MXQ
- MXF
- MXW
- MXP
- MG
- MGP
- MGQ
- MGG
- MGC**
- MGF
- MGZ
- CY
- MY

Serie MGC

Posizione montaggio sensori (Fine corsa)

D-C7, C8
D-H7

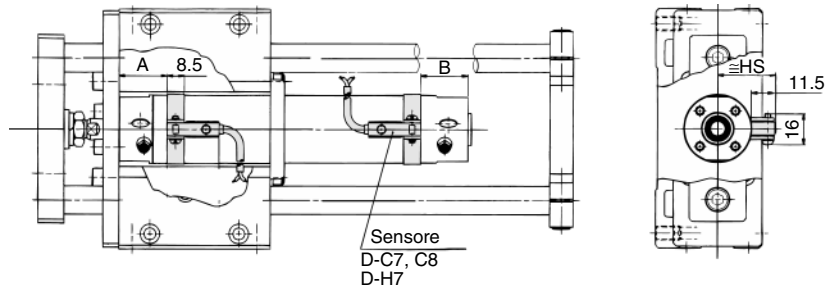

D-B5, B6
D-G5, K5

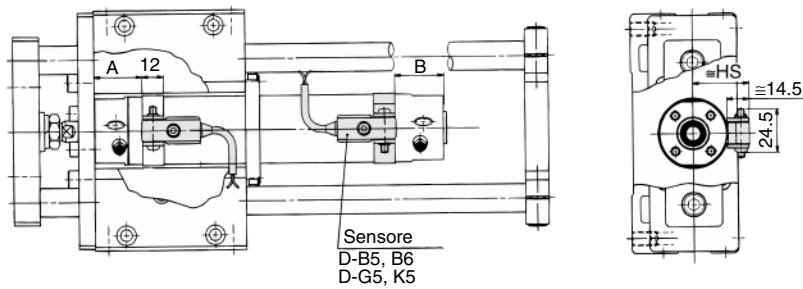

D-B7, B8
D-G7, K7

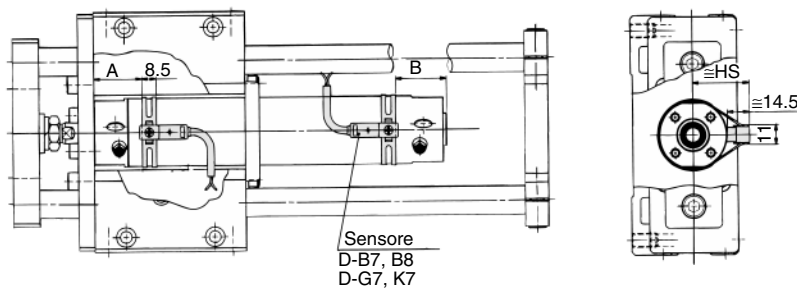

Posizione montaggio sensori

(mm)

Altezza montaggio sensori

(mm)

Sensore	D-B7, B8 D-B73C D-B80C D-G7, K7 D-K79C		D-C7, C8 D-C73C D-C80C		D-B5, B6 D-G5□W D-K59W D-G5BAL D-G59F		D-B59W		D-H7 D-H7C		D-H7□W D-H7□F D-H7BAL		D-G5 D-K5 D-G5NTL		D-C7, C8 D-H7 D-H7□W D-H7□F D-H7BAL	D-C73C D-C80C	D-B7, B8 D-B73C D-B80C D-G7, K7 D-K79C D-H7C D-G5NTL	D-G5, K5 D-G5□W D-K59W D-B5, B6 D-B59W D-G5BAL D-G59F
	A	B	A	B	A	B	A	B	A	B	A	B	A	B	Hs	Hs	Hs	
20	31	21.5 (29.5)	30	20.5 (28.5)	24	15 (22.5)	27	17.5 (25.5)	29	19.5 (27.5)	27.5	18 (26)	25.5	16 (24)	24.5	27	27.5	
25	31	21.5 (29.5)	30	20.5 (28.5)	24	15 (22.5)	27	17.5 (25.5)	29	19.5 (27.5)	27.5	18 (26)	25.5	16 (24)	27	29.5	30	
32	32	22.5 (30.5)	31	21.5 (29.5)	25	15.5 (23.5)	28	18.5 (26.5)	30	20.5 (28.5)	28.5	19 (27)	26.5	17 (25)	30.5	33	33.5	
40	36.5	25 (34)	35.5	24 (33)	29.5	18 (27)	32.5	21 (30)	34.5	33 (32)	33	21.5 (30.5)	31	19.5 (28.5)	35	37.5	38	
50	44	29.5 (41.5)	43	28.5 (40.5)	37	22.5 (34.5)	40	25.5 (37.5)	42	27.5 (39.5)	40.5	26 (38)	38.5	24 (36)	40.5	43	43.5	

*(): Per corsa lunga