

Unità MR (Regolatore con microfiltro disoleatore modulare)

AMR3000 ÷ 6000

Caratteristiche standard

Modello	AMR3000	AMR4000	AMR5000	AMR6000
Attacco	1/4, 3/8	1/4, 3/8, 1/2	1/2, 3/4	3/4, 1
Fluido	Aria			
Pressione di prova	1.5MPa			
Max. pressione d'esercizio	1.0MPa			
Min. pressione d'esercizio ⁽¹⁾	0.05MPa			
Campo di pressione di regolazione	0.05 ÷ 0.85MPa			
Temperatura d'esercizio	-5 ÷ 60°C (Senza congelamento)			
Costruzione	Tipo relieving			
Grado di filtrazione	0.3µm			
Densità condensa olio sul lato secondario.	Max. 1.0mgf/Nm ³ (circa 0.8ppm) ⁽²⁾ ₍₃₎			
Portata stimata (l/min (ANR)) ⁽⁴⁾	750	1500	3500	6000
Peso (kg)	1.8	2.8	3.5	6.7

Nota 1) La pressione per esecuzione con scarico automatico integrato dovrebbe essere regolata a più di 0.1 Mpa. Nota 2) Densità aria compressa 30mgf/Nm³. Nota 3) Si utilizza grasso per le parti del regolatore. Assicurarsi di non immettere più aria di quella raccomandata: ciò potrebbe causare la fuoriuscita di olio sul lato secondario.

Accessori (Standard) Codici

Descrizione	Modello	AMR3000	AMR4000	AMR5000	AMR6000
Supporto		13576	13556	13587	13568
Manometro ⁽⁵⁾	1.0MPa	G36-10-□01		G46-10-□02	

Accessori (Opzioni) Codici

Descrizione	Modello	AMR3000	AMR4000	AMR5000	AMR6000
Assieme adattatore ⁽⁶⁾		1/4: E3-□02 3/8: E3-□03	1/4: E4-□02 3/8: E4-□03 1/2: E4-□04	1/2: E5-□04 3/4: E5-□06	3/4: E6-□06 1: E6-□10
Scarico automatico a galleggiante (Assieme tazze)		AD33-X203	AD33-X202	AD33-X210	AD33-X201
Pressostato		IS1000-01 (Fissata a 0.4MPa)			
Gomito PT ⁽⁷⁾		135510		135613	

Nota 5) La presenza del simbolo □ nel codice del manometro (e.g. G36-10-□01) indica la filettatura.

* Nessun simbolo per "Rc(PT)" e "N" per "NPT". Consulti SMC se si richiede un manometro "NPT".

Nota 6) Adattatore per connessioni, O ring, Brugola, Assieme brugola sono forniti insieme al prodotto di base. □ nel codice del manometro indica il tipo di filettatura. Nessun simbolo per "Rc(PT)", "N" per "NPT" e "F" per "G(PF)".

Nota 7) Per installare un pressostato compatto dalla parte posteriore, è necessario un gomito PT.

Microfiltro disoleatore e regolatore integrati in un'unità
Elevato grado di filtrazione (0.3µm)
Ingombri ridotti e connessioni semplici



AMR5100

AMR4000

AMR3000

Caratteristiche del pressostato (Ulteriori dettagli a pag. 3.10-1.)

Modello	IS1000-01			
Campo della pressione di regolazione (OFF)	0.1 ÷ 0.4MPa			
Differenziale	0.05MPa			
Costruzione del punto di contatto	1a			
Max. capacità del punto di contatto	2Vca, 2W Vcc			
Tensione (AC, DC)	12V	24V	48V	100V
Max. corrente	50mA	50mA	40mA	20mA
Tempo di risposta	1.2ms			
Resistenza agli urti	30G			

Simboli

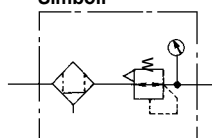

Regolatore con microfiltro disoleatore **AMR3000 ÷ 6000**

Codici di ordinazione

AMR	4	000	03	S	E3	R
------------	----------	------------	-----------	----------	-----------	----------

Unità MR

Scarico automatico

0	Nessuno
1	Con scarico automatico

Taglia

3	3/8 standard
4	1/2 standard
5	3/4 standard
6	1. Standard

Filettatura

—	Rc(PT)
N	NPT
F	G(PF)

Pressostato

—	Nessuno
S	Con pressostato

Simbolo supplementare

—	Direzione della portata: da sinistra a destra
R	Direzione della portata: da destra a sinistra

Assieme membrana Attacco (2 pezzi.)

—	Nessuno
E2	1/4
E3	3/8
E4	1/2
E6	3/4
E10	1

Attacco

Simbolo	Attacco	Modello applicabile
02	1/4	AMR3000/4000
03	3/8	AMR3000/4000
04	1/2	AMR4000/5000
06	3/4	AMR5000/6000
10	1	AMR6000

Assieme adattatore (codice per un pezzo)

E	3	02
----------	----------	-----------

Modello applicabile

3	AMR3□00-02 ÷ 03
4	AMR4□00-02 ÷ 04
5	AMR5□00-04 ÷ 06
6	AMR6□00-10

Attacco

02	1/4
03	3/8
04	1/2
06	3/4
10	1

Filettatura

—	Rc (PT)
N	NPT
F	G (PF)

Costruzione

Principi di Funzionamento:
L'aria passa attraverso il lato IN, fino alla parte superiore dell'elemento 6 per poi spostarsi verso l'interno. L'aria compressa che si trova nell'interno passa attraverso l'elemento filtrante MC (dentro l'elemento 6) dove viene rimossa tutta la polvere oltre i 0.3µm. Poi la condensa viene fermata dalla collisione inerziale, dall'intercettazione diretta e dalla dissipazione attraverso il moto browniano sulla superficie e dentro le fibre filtranti del filtro di separazione esterno. La condensa poi si separa dall'aria compressa, si accumula nella scatola 3 e viene scaricata attraverso la valvola di scarico. Nel frattempo, l'aria compressa pulita nella sede 2 passa attraverso il foro di flusso del corpo 1, viene ridotta ad una pressione specifica dalla valvola di riduzione pressione e viene scaricata dal lato OUT.

Scarico automatico

Componenti

N.	Descrizione	Modello		
		AMR3000	AMR4000	AMR5000
①	Corpo	Lega d'alluminio		
②	Sede	Lega d'alluminio		
③	Tazza	Lega d'alluminio		
④	Bonnet	Poliacetato	Lega d'alluminio	

Parti di ricambio:

N.	Descrizione	Materiale	Codici			
			AMR3000	AMR4000	AMR5000	AMR6000
⑤	Assieme membrana	—	1349161A	131515A	131515A	131614A
⑥	Elemento ⁽¹⁾	—	13579	135511	13589	13569
⑦	Assieme valvola	Ottone	135711A	13154A	135811A	135614-1A
⑧	Molla della valvola	Acciaio inox	135011	131514	131613	135413
⑨	O ring	NBR	G75	G90	G100	G115
⑩	Guarnizione	Fiber	135714	635327	635327	63555

Nota 1) L'elemento filtrante MC e il filtro di separazione sono integrati.

AMR3000 ÷ 6000

Caratteristiche di portata

Condizioni: Pressione di alimentazione 0.5MPa

AMR3000/3100

Rc(PT) ¼

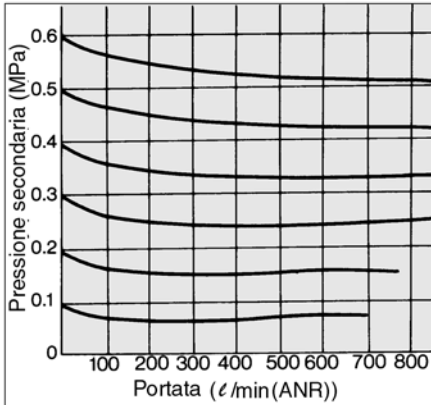

AMR4000/4100

Rc(PT) ⅜

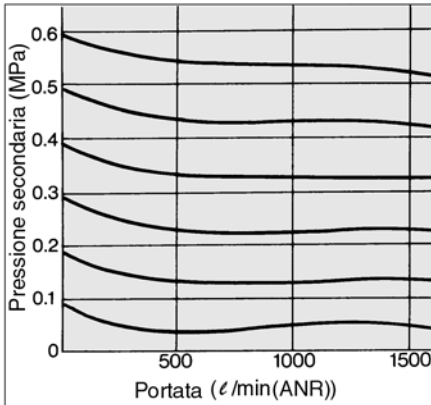

AMR5000/5100

Rc(PT) ½

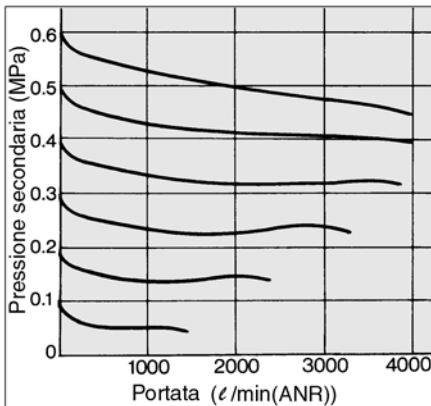

AMR6000/6100

Rc(PT) 1

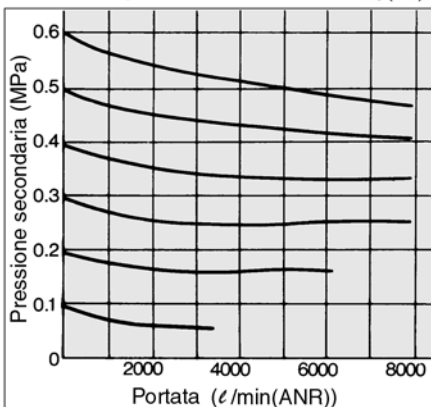

Caratteristiche della pressione

Condizioni: Pressione di alimentazione 0.7MPa, Pressione secondaria 0.2MPa

AMR3000/3100

Portata 20l/min (ANR)

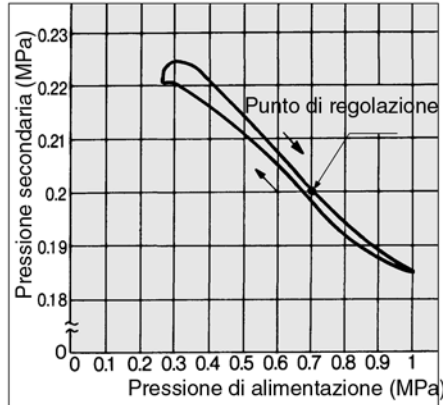

AMR4000/4100

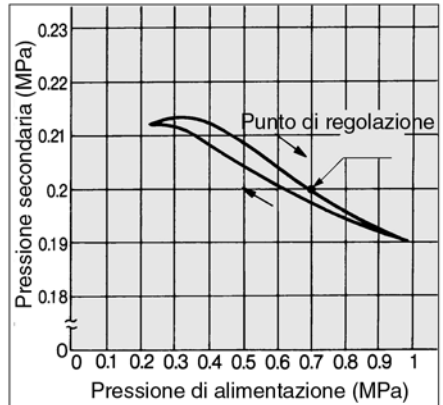

AMR5000/5100

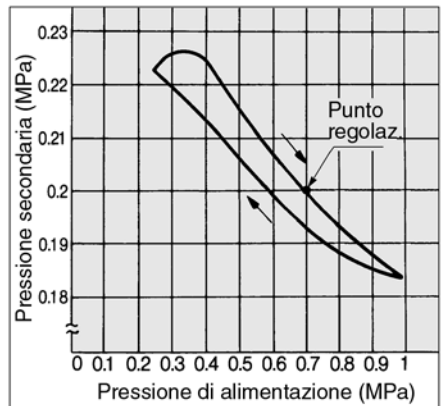

AMR6000/6100

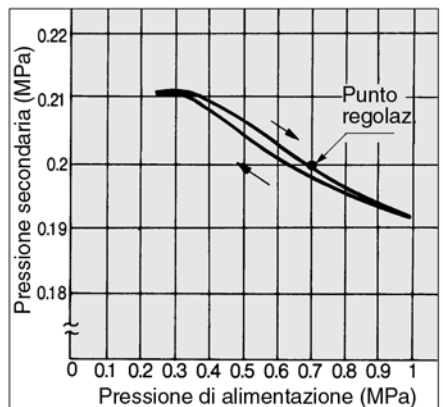

⚠ Avvertenze

Leggere attentamente prima dell'uso. Vedere da p.0-26 a p. 0-27 le istruzioni di sicurezza e le precauzioni generali per i prodotti menzionati in questo catalogo e leggere pag.1.0-1 e pag. 1.0-2 per precauzioni specifiche di ogni serie.

Selezione

⚠ Attenzione

- ① La pressione residua secondaria non può essere rilasciata con la pressione di alimentazione. Per rilasciare la pressione residua, contattare SMC.

Installazione e regolazione

⚠ Attenzione

- ① Non collocare un oggetto magnetico vicino al pressostato per non provocare danni.
- ② Non esporre il pressostato a forti urti (più di 300m/s²) per evitare danni al sensore.
- ③ La manopola di regolazione deve essere regolata manualmente. L'uso di un attrezzo potrebbe causare danni.

⚠ Precauzione

- ① Rilasciare il bloccaggio per regolare la pressione. Dopo la regolazione, innestare il bloccaggio. La non osservanza di questa procedura potrebbe causare danni alla manopola o causare la fluttuazione della pressione secondaria.
- 1) Sul modello AMR3000, tirare la manopola di regolazione per rilasciare il bloccaggio e spingere la manopola per innestare il bloccaggio. Se non ruota facilmente, ruotare leggermente la manopola in senso orario o antiorario prima di spingerla.
- 2) Sui modelli AMR4000 e AMR6000, tirare la manopola di regolazione per rilasciare il bloccaggio. (Un segnale arancione posto sotto la manopola di regolazione permette il controllo a vista.) Spingere la manopola di regolazione per innestare il bloccaggio. Se non si blocca facilmente, girare leggermente la manopola in senso orario o antiorario e poi spingerla fino a quando la linea arancione non è più visibile.



Segnale arancione

Manutenzione

⚠ Attenzione

- ① Sostituire il filtro prima che raggiunga i due anni di funzionamento o prima che la caduta di pressione raggiunga 0.1MPa. La non osservanza di questa precauzione potrebbe causare danni al filtro.

Regolatore con microfiltro disoleatore **AMR3000 ÷ 6000**

Dimensioni

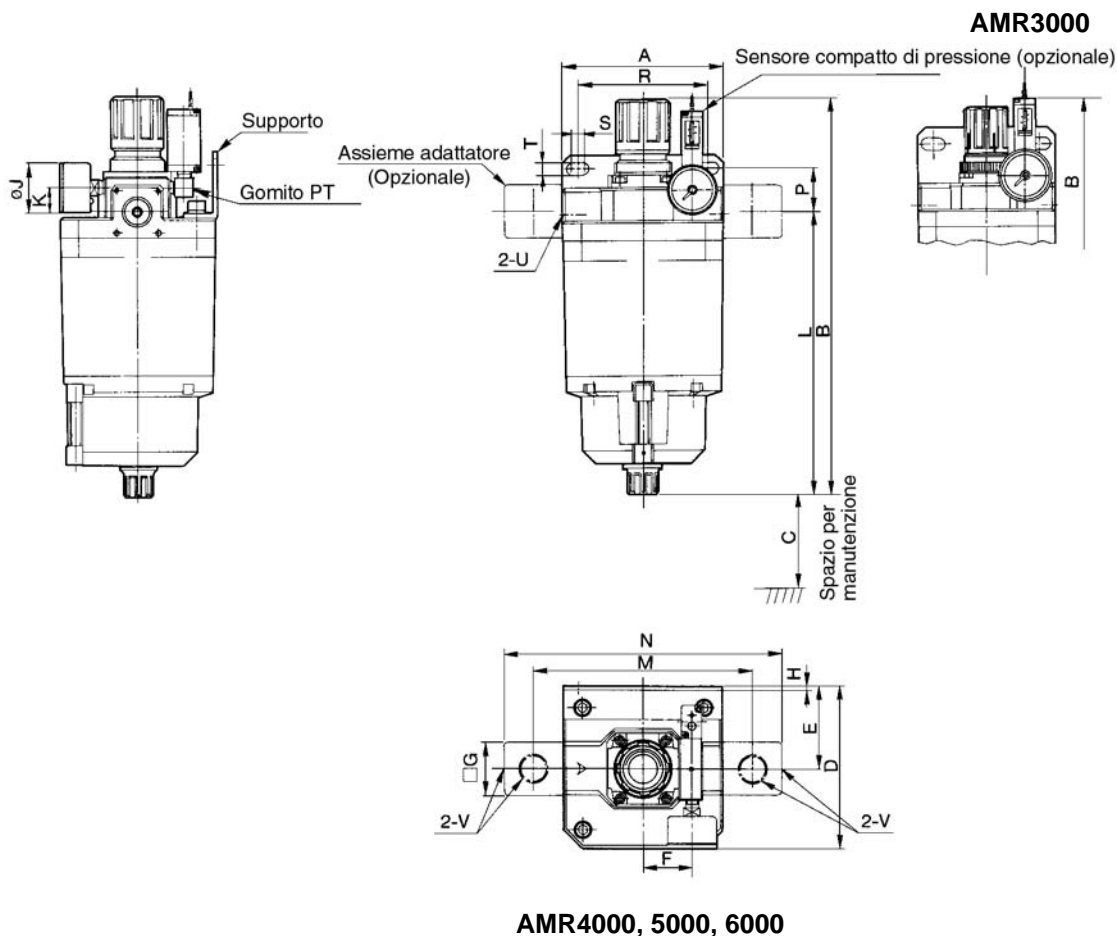

AC

AV

AU

AF

AR

IR

VEX

SRP

AW

AMR

AWM

AWD

ITV

VBA

G

AL

Modello	Attacco		A	B	C	D	E	F	G	H	J	K	L	M	N	Dimensioni del supporto di montaggio				Con scarico automatico	
	U (Corpo)	V (Adattatore)														P	R	S	T	B	L
AMR3000	$1/4, 3/8$	$1/4, 3/8$	100	264	10	103	51	28	32	3.2	37	21.5	182	144	180	50	78	8	9	260	178
AMR4000	$1/4, 3/8, 1/2$	$1/4, 3/8, 1/2$	120	302	10	121	61	37	40	3.2	37	18	215	166	210	35	97	7	9	298	211
AMR5000	$1/2, 3/4$	$1/2, 3/4$	130	370	70	131	66	37	48	4.5	42	16	281	188	246	45	98	10	11	366	277
AMR6000	$3/4, 1$	$3/4, 1$	160	436	70	161	81	44	56	4.5	42	18.5	325	230	290	46.5	115	15	11	432	321

Accessorio/Pressostato compatto IS1000-01 (Ulteriori dettagli a pag. 3.10-1.)

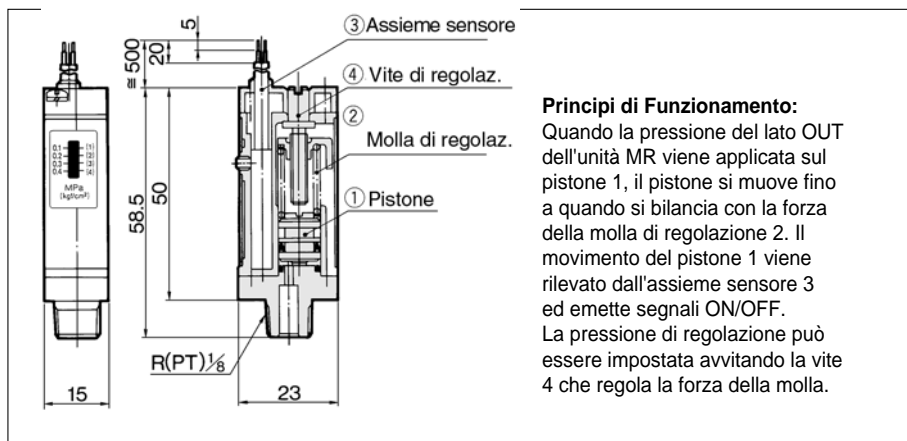

Installazione dell'assieme adattatore

- ① Installare l'O ring nell'apposita scanalatura sull'adattatore.
- ② Spostare l'attacco dell'adattatore nella direzione desiderata.
- ③ Serrare le 4 brugole con l'aiuto di una chiave esagonale.
- ④ Avvitare la brugola nell'attacco non utilizzato dell'adattatore.

