

Depuratore di scarico per camera sterile

Serie AMP

Depuratore di scarico che può essere usato in una camera sterile

Purezza dell'aria di scarico: Equivalente al Grado 100

(Consultarsi preventivamente con la SMC, poichè ciò cambierà a secondo delle condizioni d'esercizio.)

Le particelle di 0,3µm o più sono particelle 3,5 l o meno

Siccome l'aria di scarico può essere rilasciata dal dispositivo pneumatico direttamente in una cabina sterile, non è necessaria alcuna connessione pneumatica ai condotti di scarico.

- Minor lavoro di connessione pneumatica
- Maggior risparmio di spazio

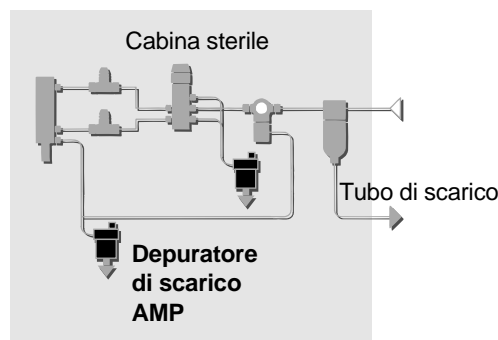

Costruz. sicura con elem. filtrante a due stadi

Quando il primo elemento filtrante è saturo d'olio, l'olio che defluisce nel lato secondario viene raccolto dal secondo elemento filtrante. Ciò previene lo scarico all'esterno per un determinato tempo.

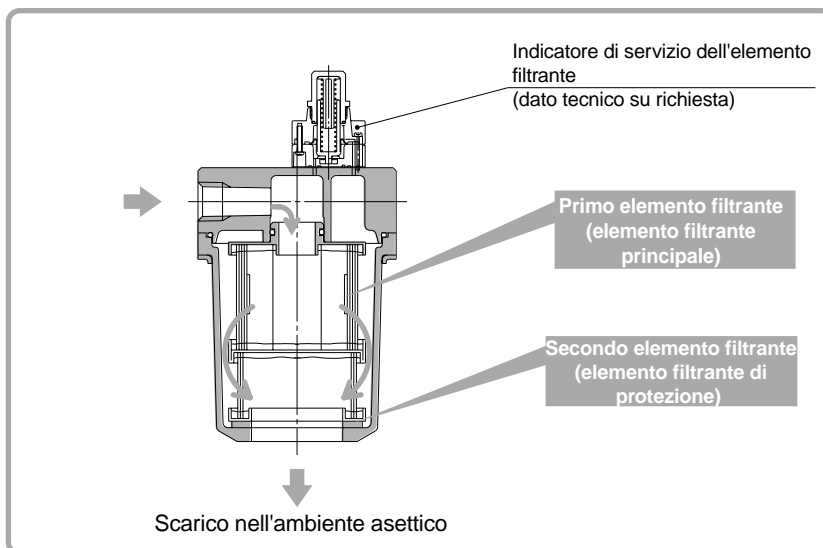

Con funz. di indicatore

La durata dell'elemento filtrante (standard) può essere confermata visivamente.

Indicatore di servizio dell'elemento filtrante

L'ostruzione dell'elemento filtrante viene rilevata tramite un differenziale pressione ed indicata da un simbolo rosso (dato tecnico su richiesta)

Primo elemento filtrante

La saturazione d'olio dell'elemento filtrante è indicata da punti rossi.

HA

ID

AMG

AFF

AM

FQ1

Prodotti correlati

Gamma di serie

Modello	Tipo di filettatura	Attacco				Su richiesta
		1/4	3/8	1/2	3/4	
AMP220	Rc	●	●			• Direzione del flusso: Destra → Basso • Con indicatore servizio dell'elemento filtrante
AMP320	NPT		●	●		
AMP420	G			●	●	

Effetto silenziatore: 40dB (A) o più

Doppio imballaggio

Spedito in doppio imballaggio grazie all'uso di borse antistatiche.

Filtro per camera sterile sterile

Series AMP

Codici di Ordinazione

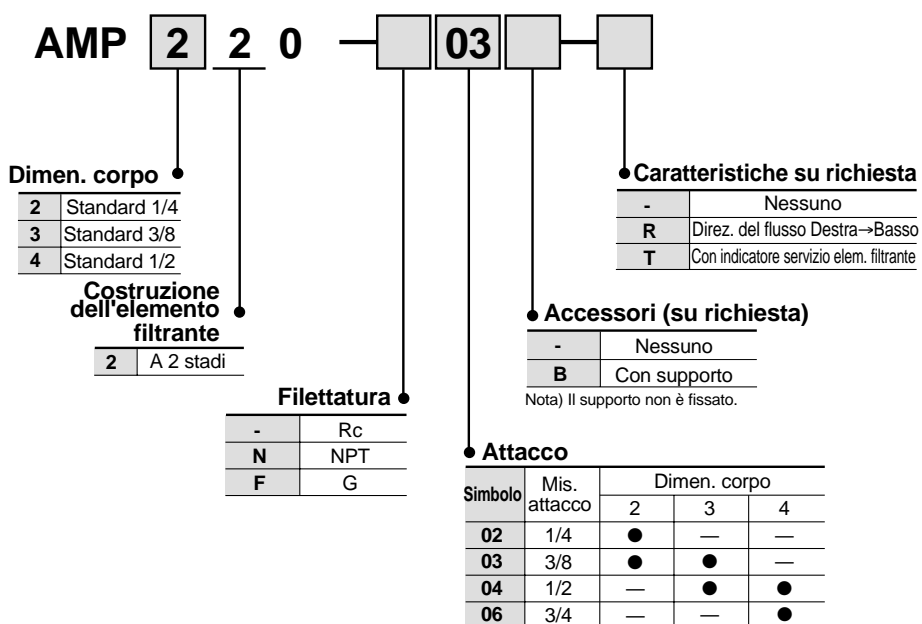

Modelli

Modello	AMP220	AMP320	AMP420
Portata massima ℓ/min (ANR)	200	500	1000
Attacco (mis. nominale B)	1/4, 3/8	3/8, 1/2	1/2, 3/4
Peso kg	0,43	0,68	1,15

Caratteristiche

Fluido	Aria compressa
Pressione a monte elemento filtrante	< 0,1MPa
Temperatura d'esercizio	5 ÷ 50°C
Grado di filtrazione	0,01 μm (totale particelle filtrate 95%)
Purezza a valle	Le particelle di 0,3 μm o più sono particelle 3,5 ℓ (ANR) o meno (100 particelle/piedi ³ o meno)
Durata dell'elemento filtrante	Un anno dal primo utilizzo (o quando la pressione a monte raggiunge 0,1MPa, anche se è passato meno di un anno dal primo utilizzo)
Indicazione durata elemento filtrante (saturato con olio)	Indicazione del colore dell'elemento filtrante (sostituire se appaiono punti rossi sulla superficie dell'elemento, anche se è passato meno di un anno dal primo utilizzo)
Costruzione dell'elemento filtrante	Elemento filtrante a due stadi
Effetto silenziatore	40dB (A) o più

Accessori (Su richiesta)

Modello applicabile	AMP220	AMP320	AMP420
Assieme supporto (con vite senza dado) (con rondelle elastiche)	BM66	BM67	BM68

Costruzione

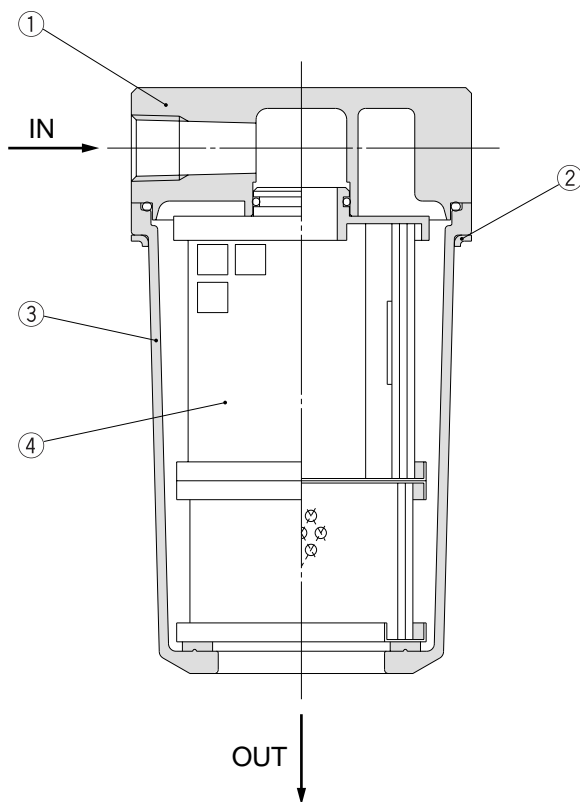

Lista componenti

N.	Descrizione	Materiale	Nota
1	Corpo	Lega d'alluminio	Cromato, Finitura a cottura
2	Anello	Acciaio al carbonio	Nichelato per elettrolisi
3	Scatola	Resina	

Parti di ricambio

N.	Descrizione	Codice			Nota
		AMP220	AMP320	AMP420	
4	Assieme elemento filtrante	AMP-EL220	AMP-EL320	AMP-EL420	Con O-ring

Nota) Il primo e il secondo elemento filtrante sono integrati e non possono essere sostituiti separatamente.

HA

ID

AMG

AFF

AM

FQ1

Prodotti correlati

Serie AMP

Dimensioni

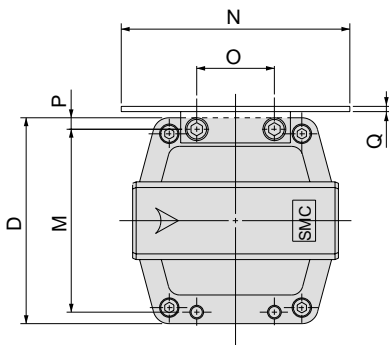
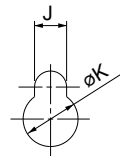
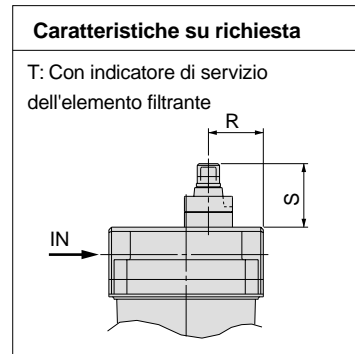
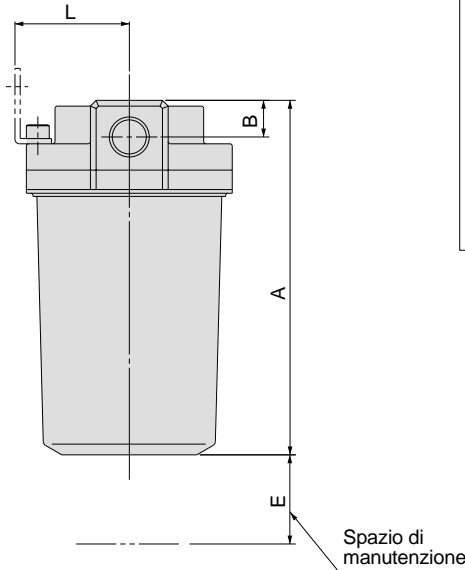
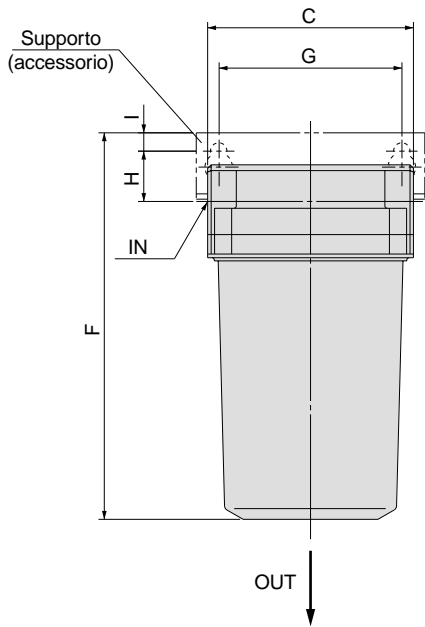

Foro di montaggio del supporto

Modello	Vite applicabile
AMP220	Brugola M5
AMP320	Brugola M6
AMP420	Brugola M8

(mm)

Modello	Attacco (mis. nominale B)	A	B	C	D	E	Dimensioni relative del supporto													Dimen. relative indicatore servizio elemento filtrante	
							F	G	H	I	J	K	L	M	N	O	P	Q	R	S	
AMP220	1/4, 3/8	108	13	76	76	80	123	66	20	8	6	10	40	66	84	28	5	2	26	37	
AMP320	3/8, 1/2	155	16	90	90	120	169	80	22	8	7	12	50	80	100	34	5	2,3	32	37	
AMP420	1/2, 3/4	221	19	106	106	180	237	90	25	10	10	15	55	88	110	50	9	3,2	37	37	



Serie AMP

Guida alla selezione del modello

Selezione

⚠️ Precauzione

1. Nel selezionare un depuratore di scarico riferirsi al metodo di selezione indicato sotto, poichè il metodo di selezione sarà differente per lo scarico da sistemi di azionamento di attuatori ecc., e per lo scarico da eiettori ecc.

(Tenere presente che una portata di scarico che superi quella del modello selezionato può causare una diminuzione della purezza dell'aria di scarico, una riduzione della prestazione dei dispositivi d'azionamento e degli eiettori e un danno all'elemento filtrante)

2. Scarico da sistemi di azionamento

1. Trovare la portata d'aria richiesta per l'attuatore da utilizzare. Se si opera con connessioni pneumatiche comuni, aggiungere la portata d'aria richiesta per tutti gli attuatori che saranno azionati contemporaneamente e trovare la portata d'aria massima.
2. Selezionare un modello tale che la portata d'aria massima richiesta ottenuta in (1) non oltrepassi il livello massimo di portata del depuratore di scarico.

3. Scarico da eiettori, ecc.

1. Nel caso di eiettori o di altri dispositivi le cui prestazioni possono essere influenzate da contropressione sull'aria di scarico, precisare il campo entro il quale il dispositivo non sarà influenzato da tale contropressione.
2. Nel caso di eiettori, la portata di scarico è il totale della portata massima di aspirazione e del consumo d'aria. In tal modo, siccome il metodo per calcolare la portata di scarico cambia a secondo del dispositivo, verificare tale metodo nel catalogo o nel manuale delle istruzioni del dispositivo da utilizzare.
3. Se si opera con connessioni pneumatiche comuni, aggiungere le portate di scarico relative a tutti i dispositivi che saranno scaricati contemporaneamente e trovare la portata di scarico massima.
4. Trovare la pressione a monte nel diagramma delle caratteristiche di portata, usando la portata massima ottenuta in (3) come portata di scarico. Selezionare un modello tale che la pressione a monte sia inferiore alla contropressione generata quando la portata di scarico è al massimo.

Diagramma delle caratteristiche di portata

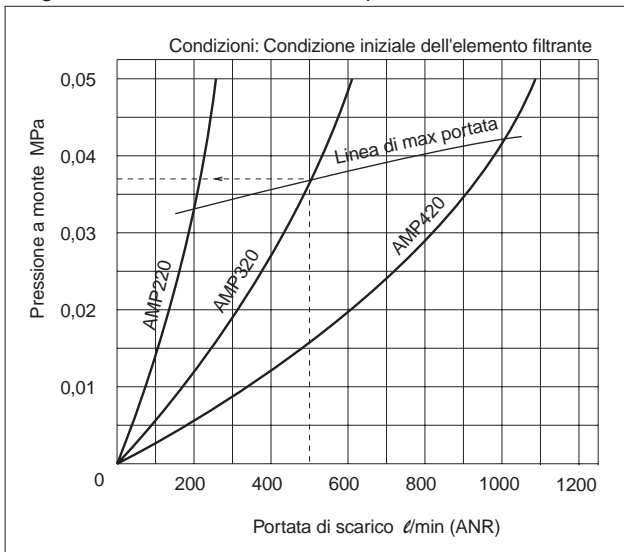

Osservare il diagramma: Se si usa AMP320 ad una portata di 500l/min, la pressione a monte è di 0,037MPa.

⚠️ Precauzione

4. Il diagramma 2 riporta le caratteristiche della velocità del flusso di scarico.

1. Azionare tenendo in considerazione gli effetti della turbolenza sulla polvere ed altre sostanze depositatesi sul pavimento o su altre aree.
2. Nei casi in cui entra in gioco l'effetto della turbolenza sulla polvere, installare in un luogo che sia esente da polvere.

Velocità del flusso di scarico

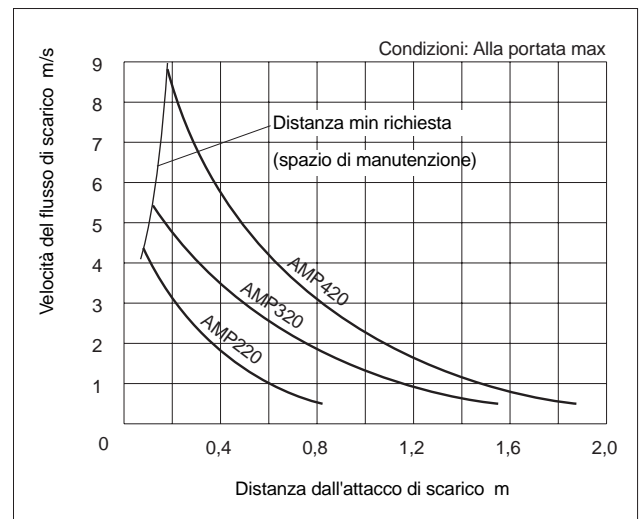

<Misurazione>

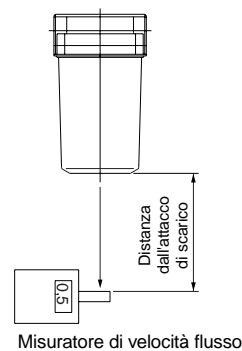

HA

ID

AMG

AFF

AM

FQ1

Prodotti correlati



Serie AMP

Precauzioni specifiche del prodotto

Leggere attentamente prima dell'uso.

Montaggio

Attenzione

1. Lavare accuratamente le tubature prima del montaggio.
2. Nell'avvitare tubi e raccordi, evitare che trucioli provenienti dalle filettature, dal materiale di tenuta o da materiale di scarico penetrino nelle tubature.
Inoltre, se viene utilizzato un nastro di tenuta, lasciare 2 filetti, all'estremità della filettatura, scoperti.
3. Montare l'unità verticalmente. Nel montaggio, la parte in resina risulterà danneggiata se viene sorretta durante l'avvitamento dei tubi. Avvitare i tubi e sorreggere la parte superiore del corpo (alluminio pressofuso) con una chiave o con un altro attrezzo.
4. Se si dovesse verificare un flusso invertito dovuto ai tempi di programmazione dell'elettrovalvola, installare una valvola unidirezionale a monte.
5. Assicurare di lasciare lo spazio necessario per la manutenzione e per ispezioni (Verificare le dimensioni a pag. 4.5-37.)

Condizioni di lavoro

Attenzione

1. Non utilizzare in luoghi in cui vi è il pericolo che oggetti estranei penetrino all'interno del corpo e dell'indicatore di servizio (caratteristica su richiesta: T)
2. Poiché il corpo è in nylon, il prodotto non deve essere utilizzato in ambienti con presenza di prodotti chimici quali alcool, solventi, tetracloruro di carbonio, cloroformio, anilina, cicloesano, trielina, acido solforico, acido lattico, olio da taglio solubile in acqua (alcalino) ecc.
Per la pulizia, dotarsi di un detergente neutro.
3. Non utilizzare in luoghi in cui l'elettricità statica può rivelarsi un problema.
4. Sospendere l'irradiazione di calore da fonti vicine.
La presenza di fonti di calore può far aumentare la temperatura del prodotto fino a superare il campo della temperatura di esercizio.

Alimentazione pneumatica

Precauzione

1. Il prodotto non può essere utilizzato con aria contenente gocce d'acqua.
2. Installare un microfiltro disoleatore (serie AM), un sub-microfiltro disoleatore (serie AMD), o un sub-microfiltro disoleatore con prefiltro (serie AMH) sul lato alimentazione.
3. Se vengono utilizzati eiettori, impedire che insieme all'aria entrino liquidi quali acqua o olio.

Manutenzione

Precauzione

1. Sostituire l'elemento dopo un anno di utilizzo, o quando la pressione a monte raggiunge 0.1MP anche se non è ancora trascorso un anno. Nota)

In caso contrario, non sarà garantita la pulizia dell'aria di scarico.

Quando si sostituisce l'elemento filtrante, sostituire anche l'O-ring.

La condizione dell'elemento può essere facilmente controllata se vi è un indicatore di servizio in dotazione (caratteristica su richiesta: T).

2. Se l'elemento è saturo di olio, sulla superficie del primo elemento appaiono puntini rossi. Controllarlo una volta al giorno e sostituirlo immediatamente con un nuovo elemento se appaiono dei puntini rossi.

Se si continua ad operare anche dopo l'apparizione dei puntini rossi, anche il secondo elemento si saturerà di olio e una condensa di olio con tinta rossa si mescolerà all'aria di scarico contaminando l'aria circostante.

Nota) La pressione a monte indica la pressione che si sviluppa sul lato a monte dell'elemento quando l'aria con una certa portata scorre attraverso il depuratore. Il grafico della portata a pag. 4,5-38 conferma la relazione tra la pressione a monte e la portata dell'aria.

Uso in camera sterile

Precauzione

1. Aprire il sacco interno del doppio imballaggio in una cabina sterile o in altro ambiente asettico.
2. Montare con l'attacco di scarico verso il basso in un luogo a valle.
3. Non montare in luoghi in cui l'aria di scarico soffia direttamente sui pezzi di lavoro
4. Verificare la velocità della portata di scarico e tenere in considerazione l'effetto della turbolenza sulla polvere ecc. in una camera sterile.