

Cilindri compatti guidati Serie MGQ

ø12, ø16, ø20, ø25, ø32, ø40, ø50, ø63, ø80, ø100

Cilindro pneumatico con guida integrata ad elevata resistenza ai carichi laterali e grande precisione antirotazione

Cilindro salvaspazio.

Ideale in linee di trasporto con funzione di arresto e di sollevamento.

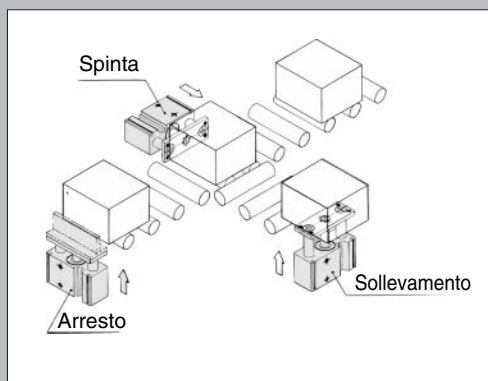

2 tipi di guida

Guida con bronzine

Resistenza ai carichi laterali raddoppiata rispetto ai normali cilindri con funzione di arresto.

Guida a sfere

Ideale in applicazioni in cui si richiedono elevata precisione e velocità uniforme

Rilevazione di posizione

Tutti i modelli sono dotati di un anello magnetico per i sensori

Elevata precisione antirotazione

Diametro	Precisione antirotazione (θ)	
	MGQM	MGQL
12		
16	±0.08	±0.10
20		
25	±0.07	±0.09
32		
40	±0.06	±0.08
50		
63	±0.05	±0.06
80		
100	±0.04	±0.05

Montaggio dal basso o laterale

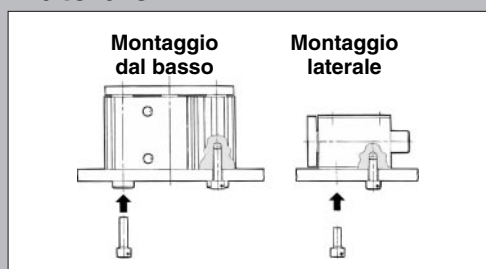

Sensori, cavi e terminali possono essere collocati nella scanalatura sul corpo del cilindro (Tranne sui modelli con ø12, ø16, ø20, ø25)

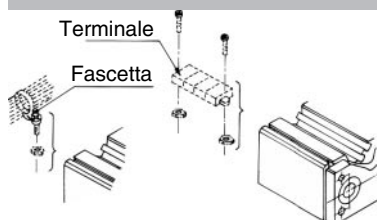

- CL
- MLG
- CNA
- CNG
- MNB
- CNS
- CLS
- CB
- CV/MVG
- CXW
- CXS
- CXT
- MX
- MXU
- MXH
- MXS
- MXQ
- MXF
- MXW
- MPX
- MG
- MGP
- MGQ**
- MGG
- MGC
- MGF
- MGZ
- CY
- MY

Cilindri compatti guidati Serie **MGQ**

Ø12, Ø16, Ø20, Ø25, Ø32, Ø40, Ø50, Ø63, Ø80, Ø100

Codici di ordinazione

Cilindro compatto guidato

MGQ M 16 30 Z73

Filettatura
* (Ø20 ÷ Ø100)

—	Rc(PT)
*E	G(PF)

Cilindri compatti guidati

Guida

M	Guida su bronzine
L	Ball Bushing

Diametro

12	12mm	40	40mm
16	16mm	50	50mm
20	20mm	63	63mm
25	25mm	80	80mm
32	32mm	100	100mm

Numero sensori

-	2
S	1

Sensore

-	Senza sensore (Anello magnetico incorporato)
---	--

* Scegliere il sensore idoneo dalla tabella sottostante.

Corsa cilindro (mm)
Vedere tabella corse a p.3.23-3.

Sensori applicabili / Ulteriori informazioni a p.5.3-2.

Esecuzione	Funzione	Connessione elettrica	LED	Uscita	Tensione di carico		Tipo di sensore		Cavi * (mm)			Applicazioni		
					cc	ca	Connessione elettrica	In linea	0.5 (-)	3 (L)	5 (Z)			
Sensori reed	—		No	3 fili	—	5V	—	Z76	●	●	—	Circuito IC	—	
				2 fili	24V	—	100V	—	Z73	●	●	●	—	Relè PLC
					5V, 12V	≤100V	—	Z80	●	●	—	—	Circuito IC	PLC
Sensori allo stato solido	Indicatore di diagnostica (LED bicolore)	Grommet	Si	3 fili (NPN)	24V	5V, 12V	—	Y69A	Y59A	●	●	○	Circuito IC	Relè PLC
				3 fili (PNP)		12V		Y7PV	Y7P	●	●	○	—	
				2 fili				Y69B	Y59B	●	●	○	—	
				3 fili (NPN)		5V, 12V		Y7NWV	Y7NW	●	●	○	Circuito IC	
				3 fili (PNP)		12V		Y7PWV	Y7PW	●	●	○	—	
				2 fili				Y7BWV	Y7BW	●	●	○	—	

* Lunghezza cavi 0.5m..... (Esempio) Y69B

3m.....L (Esempio) Y69BL

3m.....L (Esempio) Y69BZ

* I sensori allo stato solido indicati con "○" si realizzano su richiesta.

Rame esente

Eliminata qualsiasi influenza di ioni di rame o di fluororesine sul tubo a raggi catodici.

Parti in rame nichelate o sostituite con altre in diverso materiale.

Dati tecnici

Serie	MGQM	MGQL
Guida	Guida su bronzine	Ball Bushing
Diametro (mm)	12, 16, 20, 25, 32 40, 50, 63, 80, 100	

Codici di ordinazione

20—MGQ **M** | Diametro — Corsa

Guida

M	Guida su bronzine
L	Ball Bushing

Rame esente

Un cilindro pneumatico con guida integrata di grande resistenza. Elevata resistenza ai carichi laterali e grande precisione antirotazione. Ingombri ridotti. Ideale in linee di trasporto con funzione di arresto e di sollevamento. 2 tipi di guida

Guida su bronzine / Ball Bushing



Order Made Esecuzioni su richiesta

Vedere a p.5.4-1.

Dati tecnici

Guida	Guida su bronzine		Guida a sfere
Modello	MGQM		MGQL
Diametro (mm)	Ø12, Ø16, Ø20, Ø25, Ø32, Ø40, Ø50, Ø63, Ø80, Ø100		
Funzione	°Doppio effetto		
Fluido	Aria		
Pressione di prova	1.5MPa		
Max. pressione d'esercizio	1.0MPa		
Min. pressione d'esercizio	Ø12, Ø16	0.12MPa	
	Ø20 ÷ Ø100	0.1MPa	
Temperatura d'esercizio	-10° ÷ +60°C		
	Ø12 ÷ Ø63	50 ÷ 500mm/s	
Velocità	Ø80, Ø100	50 ÷ 400mm/s	
Ammortizzo	Paracolpi elastici su entrambi i lati		
Lubrificazione	Non richiesta		
Tolleranza sulla corsa	+1,5mm		
Sensori applicabili	Sensori reed/D-Z7, Z8		
	Sensori allo stato solido/D-Y5, Y6, Y7		

Corse standard

Modello	Corsa standard (mm)	Corse intermedie (mm)
MGQ^M 12, 16	10, 20, 30, 40, 50, 75, 100	Per altre corse intermedie al di fuori degli standard, viene installato un distanziale sul cilindro. Ø12 ÷ Ø25..... incrementi di 1mm Ø32 ÷ Ø100... incrementi di 5mm Esempi: ① Per MGQM20-21st, MGQM20-30st viene fornito un distanziale da 5mm+4mm+9mm. ② Per MGQM50-40st, MGQM50-50st viene fornito un distanziale da 10mm.
MGQ^M 20, 25	20, 30, 40, 50, 75, 100 125, 150, 175, 200	
MGQ^M 32, 40 50, 63 80, 100	25, 50, 75, 100, 125 150, 175, 200	

Forza teorica

Diametro (mm)	Diam. stelo. (mm)	Direzione d'esercizio	Sup. pistone (mm ²)	Pressione d'esercizio (MPa)									(N)
				0.2	0.3	0.4	0.5	0.6	0.7	0.8	0.9	1.0	
12	6	OUT	113	23	34	45	57	68	79	90	102	113	
		IN	85	17	26	34	43	51	60	68	77	85	
16	8	OUT	201	40	60	80	101	121	141	161	181	201	
		IN	151	30	45	60	76	91	106	121	136	151	
20	10	OUT	314	63	94	126	157	188	220	251	283	314	
		IN	236	47	71	94	118	142	165	189	212	236	
25	12	OUT	491	98	147	196	246	295	344	393	442	491	
		IN	378	76	113	151	189	227	265	302	340	378	
32	16	OUT	804	161	241	322	402	482	563	643	724	804	
		IN	603	121	181	241	302	362	422	482	543	603	
40	16	OUT	1257	251	377	503	629	754	880	1006	1131	1257	
		IN	1056	211	317	422	528	634	739	845	950	1056	
50	20	OUT	1963	393	589	785	982	1178	1374	1570	1767	1963	
		IN	1649	330	495	660	825	990	1154	1319	1484	1649	
63	20	OUT	3117	623	935	1247	1559	1870	2182	2494	2805	3117	
		IN	2803	561	841	1121	1402	1682	1962	2242	2523	2803	
80	25	OUT	5027	1005	1508	2011	2514	3016	3519	4022	4524	5027	
		IN	4536	907	1361	1814	2268	2722	3175	3629	4082	4536	
100	30	OUT	7854	1571	2356	3142	3927	4712	5498	6283	7069	7854	
		IN	7147	1429	2144	2859	3574	4288	5003	5718	6432	7147	

Nota) Forza teorica(N)=Pressione(MPa) X Sup. pistone (mm²)

CL
MLG
CNA
CNG
MNB
CNS
CLS
CB
CV/MVG
CXW
CXS
CXT
MX
MXU
MXH
MXS
MXQ
MXF
MXW
MXP
MG
MGP
MGQ
MGG
MGC
MGF
MGZ
CY
MY

Serie MGQ

Peso/Guida su bronzine: MGQM12 ÷ 100

(kg)

Diametro (mm)	Modello	Corsa standard (mm)											
		10	20	25	30	40	50	75	100	125	150	175	200
ø12	MGQM12	0.23	0.27	-	0.31	0.34	0.38	0.48	0.58	-	-	-	-
ø16	MGQM16	0.34	0.39	-	0.45	0.50	0.55	0.68	0.80	-	-	-	-
ø20	MGQM20	-	0.54	-	0.61	0.69	0.76	0.94	1.09	1.24	1.39	1.54	1.69
ø25	MGQM25	-	0.83	-	0.93	1.04	1.13	1.44	1.68	1.92	2.16	2.40	2.64
ø32	MGQM32	-	-	1.51	-	-	1.91	2.29	2.69	3.09	3.49	3.89	4.29
ø40	MGQM40	-	-	1.65	-	-	2.24	2.46	2.87	3.28	3.69	4.10	4.51
ø50	MGQM50	-	-	2.54	-	-	3.09	3.65	4.21	4.77	5.33	5.89	6.45
ø63	MGQM63	-	-	3.01	-	-	3.63	4.23	4.85	5.47	6.09	6.71	7.33
ø80	MGQM80	-	-	5.66	-	-	6.59	7.49	8.41	9.33	10.25	11.17	12.09
ø100	MGQM100	-	-	8.96	-	-	10.27	11.57	12.90	14.23	15.56	16.89	18.22

Peso/Ball Bushing: MGQL12 to 100

(kg)

Diametro (mm)	Modello	Corsa standard (mm)											
		10	20	25	30	40	50	75	100	125	150	175	200
ø12	MGQL12	0.23	0.26	-	0.29	0.35	0.38	0.46	0.53	-	-	-	-
ø16	MGQL16	0.35	0.39	-	0.44	0.52	0.57	0.70	0.82	-	-	-	-
ø20	MGQL20	-	0.54	-	0.60	0.70	0.75	0.90	1.04	1.18	1.32	1.46	1.60
ø25	MGQL25	-	0.84	-	0.93	1.08	1.17	1.37	1.58	1.79	2.00	2.21	2.42
ø32	MGQL32	-	-	1.32	-	-	1.67	2.09	2.45	2.81	3.17	3.53	3.89
ø40	MGQL40	-	-	1.46	-	-	1.82	2.27	2.63	2.99	3.35	3.71	4.07
ø50	MGQL50	-	-	2.11	-	-	2.59	3.19	3.68	4.17	4.66	5.15	5.64
ø63	MGQL63	-	-	2.65	-	-	3.19	3.85	4.39	4.93	5.47	6.01	6.55
ø80	MGQL80	-	-	5.49	-	-	6.38	7.95	8.79	9.63	10.47	11.31	12.15
ø100	MGQL100	-	-	8.34	-	-	9.53	11.78	12.96	14.14	15.32	16.50	17.68

Peso/Sensore

(g)

Modello sensore		D-Y5, Y6, Y7	D-Z73 D-Z80	D-Z76
Lunghezza cavi	0.5m	10	9	10
	3m	53	49	55

Posizione montaggio sensori

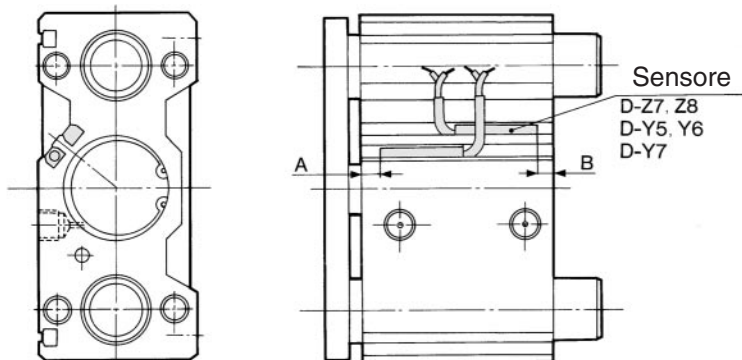

(mm)										
Diametro	ø12	ø16	ø20	ø25	ø32	ø40	ø50	ø63	ø80	ø100
A	1.5	4.5	4.5	4.5	5.5	9.5	7.5	10	13	17.5
B	2.5	3.5	7.5	8	7	9.5	11.5	14	18.5	23.5

* Vedere montaggio sensori a p.3.11-10.

3.23-4



⚠ Avvertenze

Leggere attentamente prima dell'uso. Vedere istruzioni di sicurezza e precauzioni comuni da p.0-39 a p.46.

Montaggio

⚠ Attenzione

- Non introdurre mai le dita o le mani tra la piastra e il corpo.
 - Fare molta attenzione che le dita o le mani non rimangano incastrate nella fessura tra il corpo e la piastra nel momento dell'alimentazione d'aria.

⚠ Precauzione

- Non graffiare o scheggiare lo stelo e la guida.
 - Ciò danneggerebbe le guarnizioni con conseguenti trafilamenti d'aria.
- Quando si realizza il montaggio dal fondo del cilindro, tenere in considerazione il fatto che lo stelo sporge dal fondo quando è in fine corsa di ritrazione. Per cui si devono realizzare dei fori per le viti esagonali del montaggio e dei fori per lo sfianto degli steli. In applicazioni con urti elevati (es.: arresto) si raccomanda una profondità di filettatura >2d.

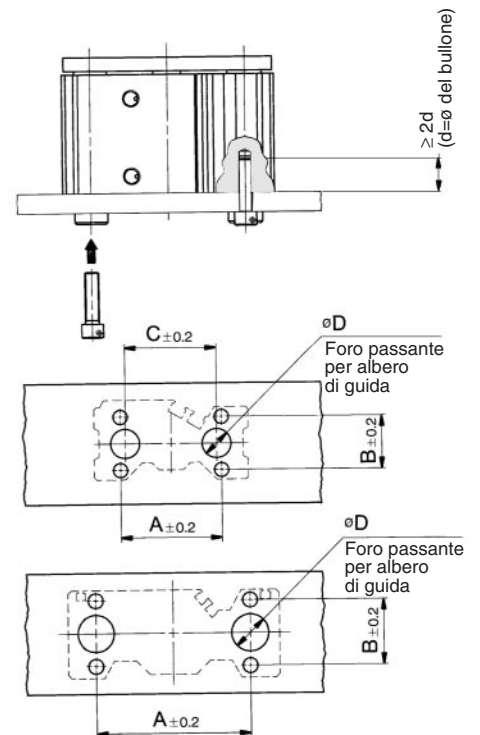

Diametro (mm)	A (mm)	B (mm)	C (mm)	øD (mm)		Vite esagonale per montaggio
				MGQM	MGQL	
12	40	18	36	10	8	M4
16	42	22	38	12	10	M5
20	52	26	46	14	12	M5
25	62	32	56	18	15	M6
32	80	38	-	22	18	M8
40	90	38	-	22	18	M8
50	100	44	-	27	22	M10
63	110	44	-	27	22	M10
80	140	56	-	31	28	M12
100	170	62	-	39	33	M14

La dimensione C per diametri 32 + 100 corrisponde alla dimensione A.

Condizioni di funzionamento

Carico laterale ammissibile

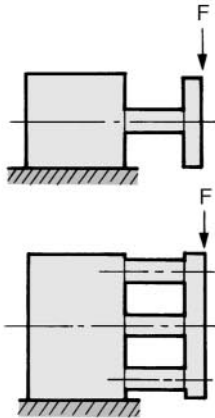

Diametro (mm)	Modello	Corsa (mm)											F (N)
		10	20	25	30	40	50	75	100	125	150	175	200
12	MGQM	21	18	-	15	13	12	9	8	-	-	-	-
	MGQL	27	22	-	17	21	19	15	13	-	-	-	-
16	MGQM	34	28	-	25	22	19	15	13	-	-	-	-
	MGQL	38	30	-	26	37	33	28	23	-	-	-	-
20	MGQM	-	51	-	44	38	34	57	49	42	37	33	30
	MGQL	-	55	-	47	78	69	53	44	30	26	23	21
25	MGQM	-	70	-	60	53	47	77	65	56	49	44	40
	MGQL	-	71	-	61	77	72	59	51	42	36	32	29
32	MGQM	-	-	196	-	-	167	137	108	87	77	69	63
	MGQL	-	-	88	-	-	59	275	216	156	136	121	109
40	MGQM	-	-	196	-	-	167	137	108	87	77	69	63
	MGQL	-	-	88	-	-	59	275	216	156	136	121	109
50	MGQM	-	-	294	-	-	255	215	176	138	123	111	101
	MGQL	-	-	137	-	-	88	392	313	207	182	162	146
63	MGQM	-	-	294	-	-	255	215	176	138	123	111	101
	MGQL	-	-	137	-	-	88	392	313	207	182	162	146
80	MGQM	-	-	353	-	-	304	255	206	168	151	137	126
	MGQL	-	-	235	-	-	157	863	686	465	411	368	333
100	MGQM	-	-	539	-	-	470	412	343	278	252	230	211
	MGQL	-	-	470	-	-	313	1370	1070	708	627	562	509

Momento ammissibile sulla piastra T

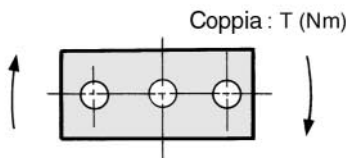

Diametro (mm)	Modello	Corsa (mm)											T (Nm)
		10	20	25	30	40	50	75	100	125	150	175	200
12	MGQM	0.29	0.24	-	0.21	0.18	0.16	0.13	0.10	-	-	-	-
	MGQL	0.48	0.39	-	0.31	0.37	0.33	0.27	0.23	-	-	-	-
16	MGQM	0.51	0.43	-	0.35	0.31	0.27	0.23	0.19	-	-	-	-
	MGQL	0.73	0.58	-	0.48	0.71	0.64	0.53	0.44	-	-	-	-
20	MGQM	-	0.91	-	0.78	0.71	0.63	1.04	0.88	0.77	0.68	0.60	0.55
	MGQL	-	1.26	-	1.06	1.77	1.58	1.22	1.01	0.69	0.60	0.53	0.48
25	MGQM	-	1.53	-	1.31	1.16	1.03	1.68	1.42	1.24	1.09	0.98	0.88
	MGQL	-	1.96	-	1.69	2.16	2.00	1.65	1.41	1.18	1.01	0.90	0.81
32	MGQM	-	-	3.92	-	-	2.94	2.45	3.46	1.72	1.53	1.37	1.24
	MGQL	-	-	1.96	-	-	0.98	5.88	4.41	3.12	2.72	2.42	2.18
40	MGQM	-	-	4.41	-	-	3.43	2.94	2.45	1.94	1.72	1.54	1.40
	MGQL	-	-	2.45	-	-	1.47	6.37	5.39	3.51	3.06	2.72	2.45
50	MGQM	-	-	7.35	-	-	5.88	4.90	4.41	3.43	3.06	2.77	2.52
	MGQL	-	-	3.43	-	-	2.20	10.78	8.33	5.18	4.55	4.05	3.65
63	MGQM	-	-	7.84	-	-	6.37	5.39	4.90	3.77	3.37	3.04	2.77
	MGQL	-	-	3.92	-	-	2.45	11.76	9.31	5.69	5.01	4.46	4.02
80	MGQM	-	-	11.76	-	-	9.80	7.84	6.86	5.88	5.28	4.79	4.39
	MGQL	-	-	9.31	-	-	5.88	31.36	24.50	16.28	14.39	12.88	11.66
100	MGQM	-	-	22.54	-	-	19.60	16.66	14.70	11.81	10.67	9.74	8.96
	MGQL	-	-	21.56	-	-	13.72	63.70	49.00	30.09	26.65	23.89	21.63

Tolleranza angolare

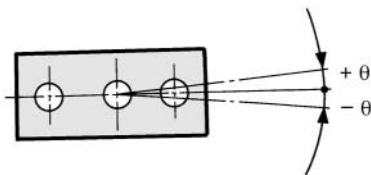

Diametro	Precisione antirotazione (θ)	
	MGQM	MGQL
12	±0.08	±0.10
16		
20	±0.07	±0.09
25		
32	±0.06	±0.08
40		
50	±0.05	±0.06
63		
80	±0.04	±0.05
100		

- CL
- MLG
- CNA
- CNG
- MNB
- CNS
- CLS
- CB
- CV/MVG
- CXW
- CXS
- CXT
- MX
- MXU
- MXH
- MXS
- MXQ
- MXF
- MXW
- MXP
- MG
- MGP
- MGQ
- MGG
- MGC
- MGF
- MGZ
- CY
- MY

Serie MGQ

Utilizzo dell'MGQ con funzioni di arresto (stopper)

Diametro $\varnothing 12 \div \varnothing 25$ /MGQM12 \div 25 (Guida su bronzine)

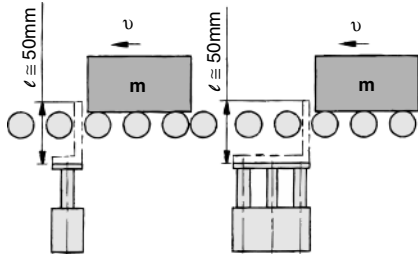

*Per la scelta del modello, quando la dimensione l diventa più lunga, scegliere il cilindro con il sufficiente diametro interno del tubo.

Nota 1) Quando il cilindro viene usato con funzione di arresto la corsa deve essere mantenuta entro i 30mm.

Nota 2) Il modello MGQL (guida a sfere) non può essere usato con funzioni di arresto.

MGQM12 \div 25 (Guida su bronzine)

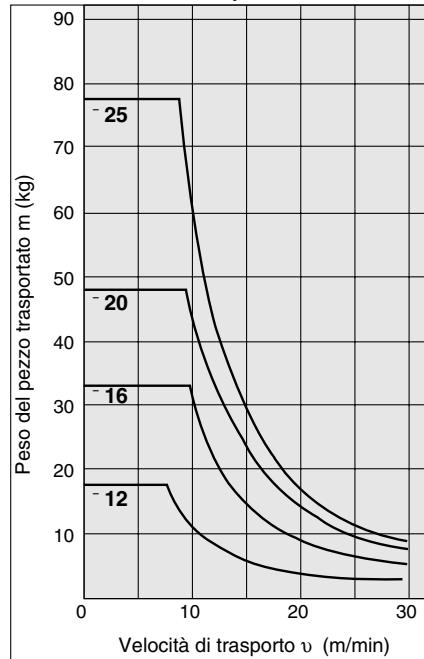

Diametro $\varnothing 32 \div \varnothing 100$ /MGQM32 \div 100 (Guida su bronzine)

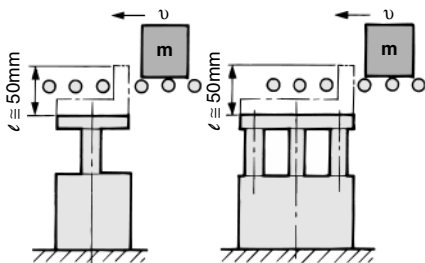

*Per la scelta del modello, quando la dimensione l diventa più lunga, scegliere il cilindro con il sufficiente diametro interno del tubo.

Nota 1) Quando il cilindro viene usato con funzione di arresto la corsa deve essere mantenuta entro i 50mm.

Nota 2) Il modello MGQL (guida a sfere) non può essere usato con funzioni di arresto.

MGQM32 \div 100 (Guida su bronzine)

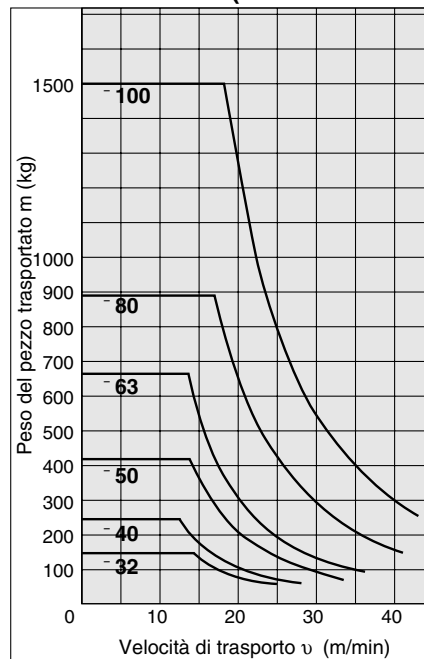

Utilizzo dell'MGQ con funzioni di sollevamento

- Scegliere il diametro in modo tale che la massa totale del carico sia inferiore alla forza teorica. (Vedere tabella sottostante)

Diametro	Forza teorica
ø12, ø16	≤40%
ø20, ø25	≤50%
ø32 ÷ ø100	≤60%

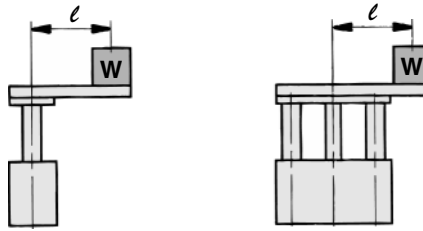

MGQM/Guida su bronzine

MGQM/Ball Bushing

MGQM12 ÷ 25-□

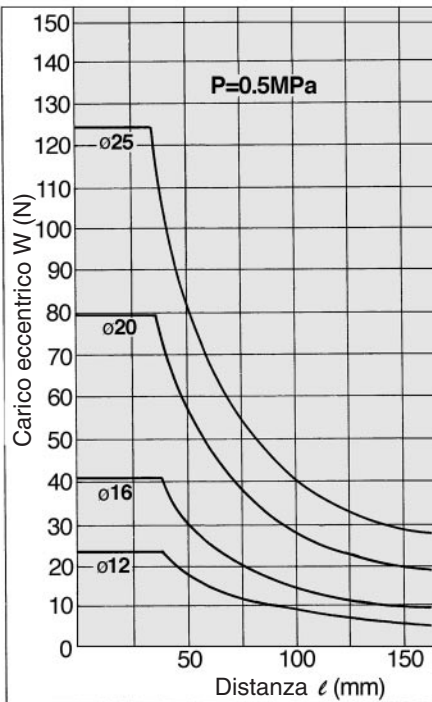

MGQL12 ÷ 25- ¹⁰/₂₀/₃₀ (corsa 10, 20, 30)

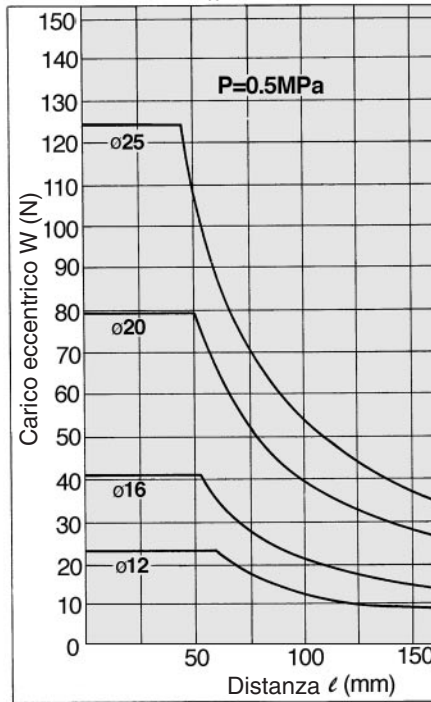

MGQL12 ÷ 25- corsa ≥ 30

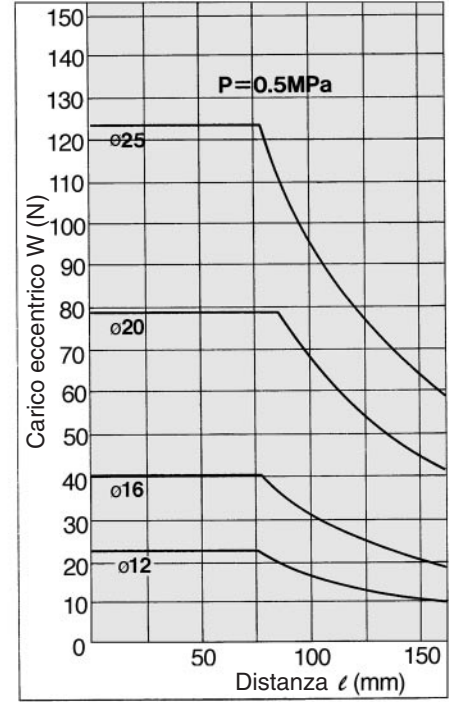

MGQM32÷100 (Guida su bronzine)

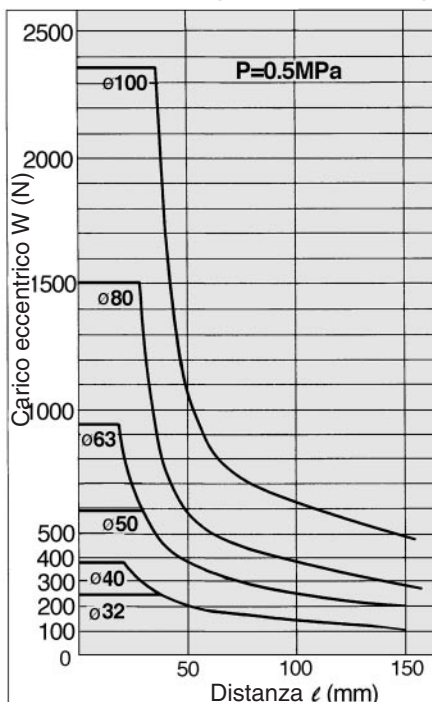

MGQL32 ÷ 100- ²⁵/₅₀ corsa (25, 50)

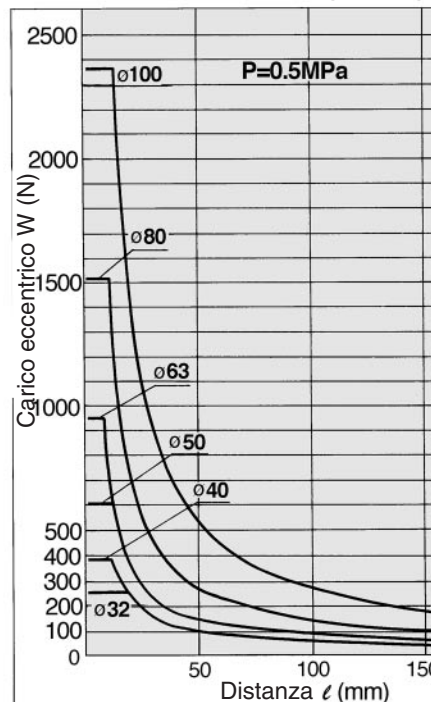

MGQL32 ÷ 100- corsa ≥ 50

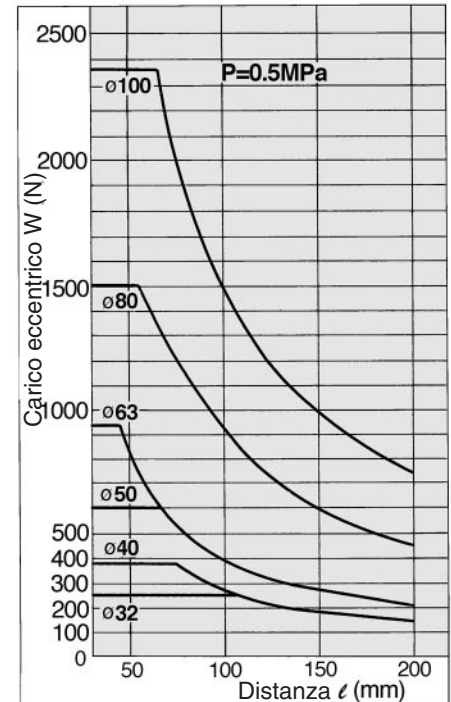

- CL
- MLG
- CNA
- CNG
- MNB
- CNS
- CLS
- CB
- CV/MVG
- CXW
- CXS
- CXT
- MX
- MXU
- MXH
- MXS
- MXQ
- MXF
- MXW
- MXP
- MG
- MGP
- MGQ**
- MGG
- MGC
- MGF
- MGZ
- CY
- MY

Serie MGQ

Costruzione

Serie MGQM

$\varnothing 12 \div \varnothing 25 / \text{MGQM} 12 \div 25$

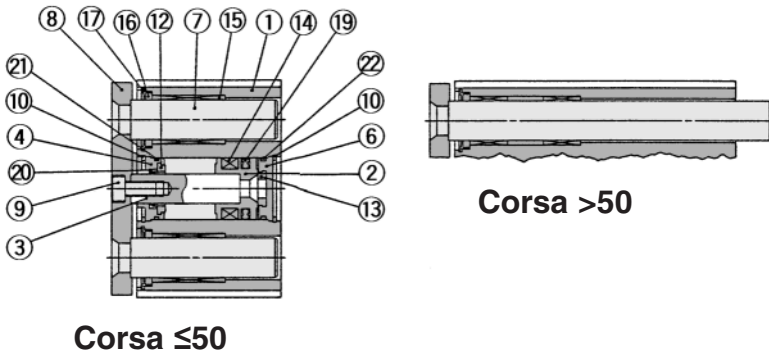

$\varnothing 32 \div \varnothing 100 / \text{MGQM} 32 \div 100$

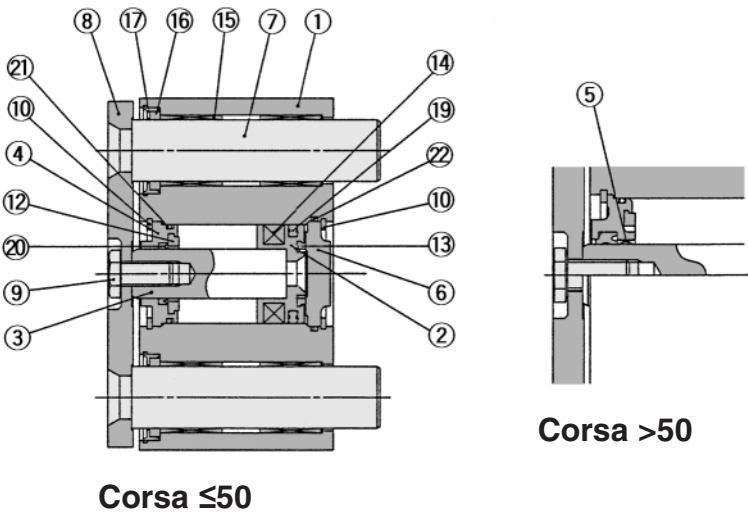

Serie MGQL

$\text{MGQM} 12 \div 25$

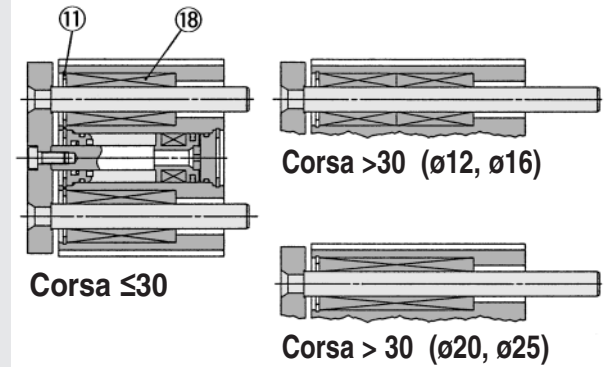

$\text{MGQL} 32 \div 100$

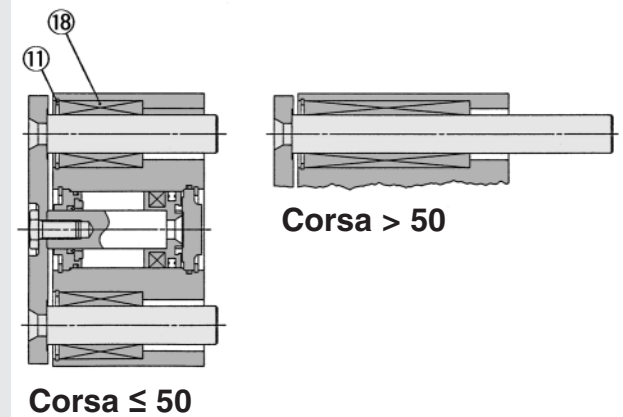

Componenti

N.	Descrizione	Materiale	Note
①	Corpo	Lega d'alluminio	Anodizzato duro
②	Pistone	Lega d'alluminio	Cromato
③	Stelo	$\varnothing 12 \div \varnothing 25$	Acciaio inox
		$\varnothing 32 \div \varnothing 100$	Acciaio al carbonio
④	Collare	$\varnothing 12 \div \varnothing 40$	Lega d'alluminio
		$\varnothing 50 \div \varnothing 100$	Lega d'alluminio
⑤	Bussola	Metallo rosa	—
⑥	Testata posteriore	$\varnothing 12 \div \varnothing 63$	Lega d'alluminio
		$\varnothing 80 \div \varnothing 100$	Lega d'alluminio
⑦	Stelo guida	MGQM	Acciaio al carbonio
		MGQL	Acciaio cromo e carbonio
⑧	Piastra	Acciaio al carbonio	Nichel bianco
⑨	Vite montaggio piastra	Acciaio al carbonio	Nichel bianco

N.	Descrizione	Materiale	Note
⑩	Anello di ritegno	Acciaio al carbonio per utensili	Rivestimento di fosfato
⑪	Anello di ritegno	Acciaio al carbonio per utensili	Rivestimento di fosfato
⑫	Paracolpi A	Uretano	—
⑬	Paracolpi B	Uretano	—
⑭	Anello magnetico	Gomma sintetica	—
⑮	Guida su bronzine	Metallo rosa	—
⑯	Feltro	Feltro	—
⑰	Sostegno	Resina	—
⑱	Guida a sfere	—	—
⑲	Guarnizione tenuta pistone	NBR	—
⑳	Guarnizione stelo	NBR	—
㉑	Guarnizione A	NBR	—
㉒	Guarnizione B	NBR	—

Parti di ricambio: Kit guarnizioni

N.	Descrizione	Codice kit									
		$\varnothing 12$	$\varnothing 16$	$\varnothing 20$	$\varnothing 25$	$\varnothing 32$	$\varnothing 40$	$\varnothing 50$	$\varnothing 63$	$\varnothing 80$	$\varnothing 100$
⑲ ÷ ㉒	Kit guarnizioni	MGQ12-PS	MGQ16-PS	MGQ20-PS	MGQ25-PS	MGQ32-PS	MGQ40-PS	MGQ50-PS	MGQ63-PS	MGQ80-PS	MGQ100-PS

* Il kit consta di guarnizione tenuta pistone ⑲, guarnizione stelo ⑳, guarnizione A ㉑ e guarnizione B ㉒. Ordinare usando il codice del tubo relativo.

ø12 ÷ ø25/MGQM/MGQL

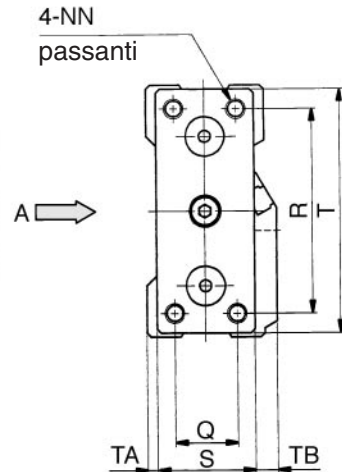
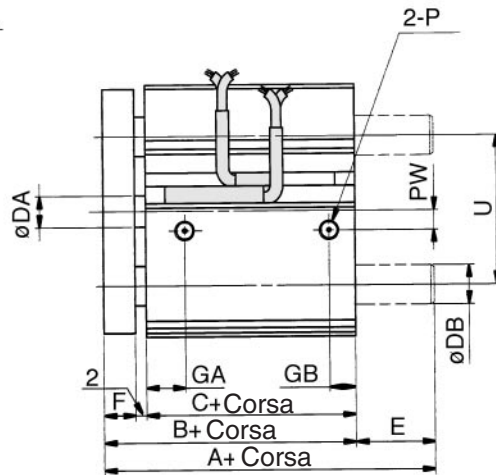
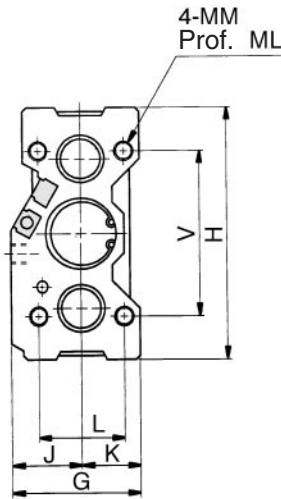
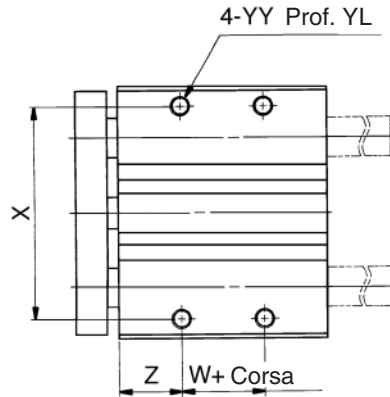

MGQM, MFQL Dimensioni comuni

* Utilizzato distanziale come per corse intermedie. (Vedere a p.3.23-3)

(mm)

Diametro (mm)	Corse standard (mm)	B	C	DA	F	G	GA	GB	H	J	K	L	MM	ML	NN	P	PW	Q	R	S	T	TA	TB	U	V	W	X	YY	YL	Z
12	10, 20, 30, 40, 50, 75, 100	39	29	6	8	29	11	7.5	58	16	13	18	M4	10	M4	M5	7	14	48	22	56	2	5	36	40	5	50	M4	7	12
16	10, 20, 30, 40, 50, 75, 100	43	33	8	8	33	11	8	64	18	15	22	M5	13	M5	M5	5	16	52	25	62	2.5	5.5	38	42	7	54	M5	8	13
20	20, 30, 40, 50, 75, 100, 125, 150, 175, 200	47	37	10	8	36	10.5	8.5	74	19	17	26	M5	13	M5	1/8	7	18	60	30	72	2	4	46	52	10	64	M5	8	13
25	20, 30, 40, 50, 75, 100, 125, 150, 175, 200	47.5	37.5	12	8	42	11.5	9	88	21	21	32	M6	15	M6	1/8	8	26	70	38	86	2	2	56	62	10	76	M6	9	14

MGQM (Guida su bronze)/Dimensioni A, DB, E

Diametro (mm)	Simbolo A		DB	E	
	≤ 50	>50		≤ 50	>50
12	39		8	0	
16	43		10	0	
20	47	61.5	12	0	14.5
25	47.5	62	16	0	14.5

MGQM (Ball Bushing)/Dimensioni A, DB, E

Diametro (mm)	Simbolo A		DB	E	
	≤ 30	≥ 40		≥ 30	≥40
12	43	55	6	4	16
16	49	65	8	6	22
20	57	74	10	10	27
25	63.5	79.5	13	16	32

- CL
- MLG
- CNA
- CNG
- MNB
- CNS
- CLS
- CB
- CV/MVG
- CXW
- CXS
- CXT
- MX
- MXU
- MXH
- MXS
- MXQ
- MXF
- MXW
- MXP
- MG
- MGP
- MGQ**
- MGG
- MGC
- MGF
- MGZ
- CY
- MY

Serie MGQ

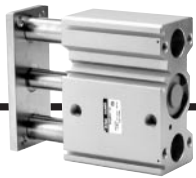

ø32 ÷ ø100/MGQM/MGQL

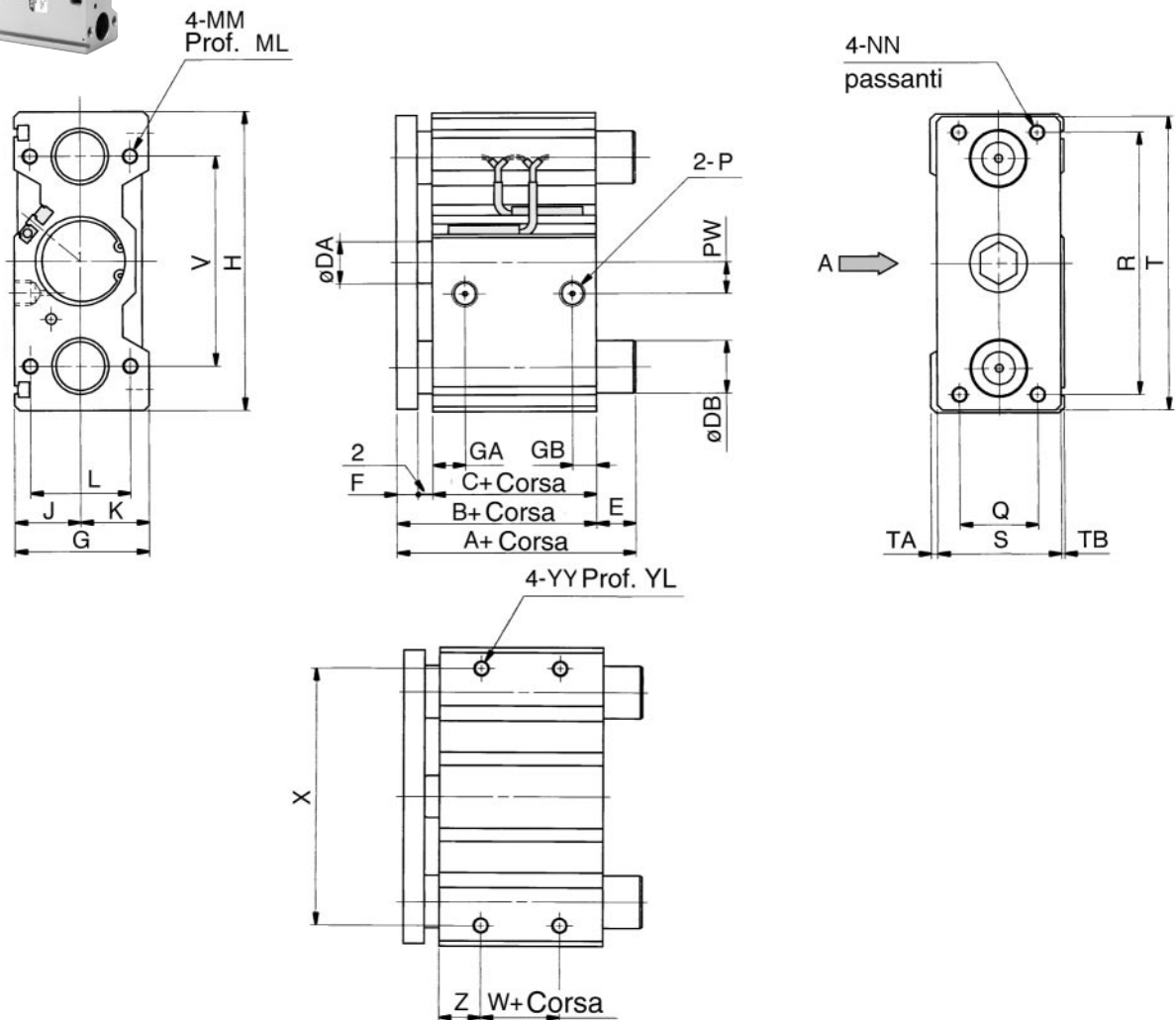

MGQM, MFQL Dimensioni comuni

Nota 1) Utilizzato distanziale come per corse intermedie. (Vedere a p.3.23-3)

(mm)

Diametro (mm)	Corse standard (mm)	B	C	DA	F	G	GA	GB	H	J	K	L	MM	ML	NN	P	PW	Q	R	S	T	TA	TB	V	W	X	YY	YL	Z
32	25, 50, 75, 100 125, 150 175, 200	47.5	37.5	16	8	51	12.5	9	114	25	26	38	M8	20	M8	1/8	15	30	96	48	112	2	1	80	5	100	M8	11	16
40		54	44	16	8	51	14	10	124	25	26	38	M8	20	M8	1/8	21	30	106	48	122	2	1	90	10	110	M8	11	17
50		56	44	20	10	59	14	11	140	29	30	44	M10	25	M10	1/4	27	40	120	56	138	2	1	100	10	124	M10	12.5	17
63		61	49	20	10	72	16.5	13.5	150	35.5	36.5	44	M10	25	M10	1/4	33	50	130	69	148	2	1	110	10	132	M10	15	19
80		74.5	56.5	25	16	92	19	15.5	188	45.5	46.5	56	M12	30	M12	3/8	37	60	160	88	185	2.5	1.5	140	15	166	M12	18	21
100	84	66	30	16	112	23	19	224	55.5	56.5	62	M14	35	M14	3/8	40	80	190	108	221	2.5	1.5	170	15	200	M14	21	25	

(Guida su bronzine)

Dimensioni A, DB, E

Diametro (mm)	A	DB	E
32	71.5	20	24
40	71.5	20	17.5
50	81	25	25
63	81	25	20
80	93	28	18.5
100	105	36	21

MGQM (Ball Bushing)/Dimensioni A, DB, E

Diametro (mm)	Simbolo		A		DB	E	
	Corsa		25, 50	>50		25, 50	>50
32			53	90	16	5.5	42.5
40			54	90	16	0	36
50			60	102	20	4	46
63			61	102	20	0	41
80			84	143	25	9.5	68.5
100			89	153	30	5	69

Scanalature (Tranne per ø12, ø16, ø20, ø25)

Il corpo dei cilindri prevede dei profili scanalati(vedi figura) che possono essere sfruttati per il fissaggio di cavi, sensori, morsettiere, ecc. Il dado che questi profili possono contenere è l' M3.

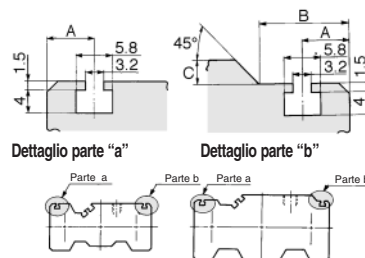

MGQ□32 ÷ 50 MGQ□63 ÷ 100

Modello	A	B	C
MGQ □ 32	8	ñ	ñ
MGQ □ 40	8	ñ	ñ
MGQ □ 50	8	ñ	ñ
MGQ □ 63	8	14.5	6.5
MGQ □ 80	10	25	7
MGQ □ 100	10	29.5	14.5