



Inverter i500

0.25 ... 132 kW

È tutto semplice con Lenze.

Elaboriamo insieme a voi la migliore soluzione e mettiamo in movimento le vostre idee con passione. Che si tratti di ottimizzare una macchina esistente o di svilupparne una nuova, puntiamo sempre alla semplicità, cercando la perfezione. Questo è il nostro approccio, nei servizi forniti e nel singolo dettaglio dei nostri prodotti. È così semplice!

Sempre adatto, per principio: il nuovo i500

L'inverter i500 è adatto per numerosi impieghi: applicazioni per comando pompe e ventilatori, nonché convogliatori, nastri trasportatori, avvolgitori, formatrici, macchine utensili e per sollevamento.

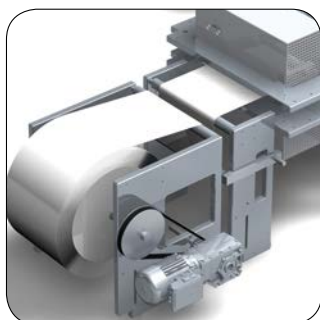
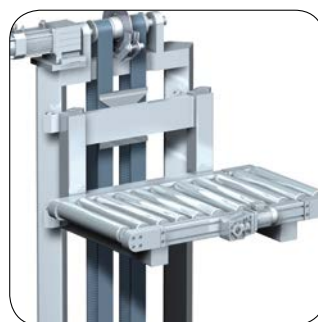
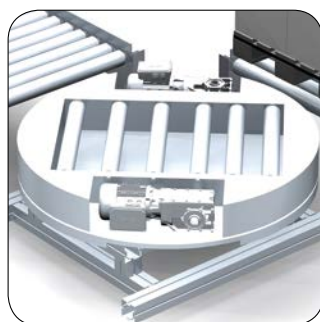

Semplicemente flessibile!

Ridotto all'essenziale: il nuovo i500

i500 è la nuova serie di inverter dal design snello, con funzionalità scalabili e straordinariamente semplice da usare.

Meno dettagli superflui

- Elevata scalabilità della gamma di tensione di rete, della potenza nominale e della struttura modulare
- Diagnostica via tastiera, USB o connessione Wi-Fi

Più risparmio a livello di costi

- Soluzione ottimizzata per le specifiche esigenze del cliente
- Flessibilità

Meno spazio occupato

- Forma compatta:
Fino a 11 kW solo 130 mm di profondità e fino a 2.2 kW solo 60 mm di larghezza
- Installazione side by side: assemblabile in serie

Più spazio nel quadro elettrico

- Crea soluzioni per spazi angusti
- I quadri elettrici compatti riducono i costi

Meno engineering

- Struttura logica dei parametri intuitiva
- Integrazione semplice del controllo
- Supporta tutte le reti più diffuse

Più tempo da dedicare agli aspetti essenziali

- Tempi di engineering più brevi
- Riduzione delle possibili fonti di errore

Meno tempo di installazione

- Fissaggio
- Morsetti a innesto fino a 2.2 kW
- Funzionalità out of the box.
Collegare, avviare, fatto!
- Modulo di memoria montato a bordo

Più produttività

- Minor tempo di installazione
- Meno errori nell'applicazione
- Costi inferiori in caso di assistenza tecnica

Meno consumi

- Minori perdite dell'inverter grazie all'impiego delle tecnologie più recenti
- Ad efficienza energetica

Più sostenibilità

- Ottimi valori di efficienza, costi energetici ridotti al minimo
- A prova di futuro in quanto omologato DIN EN 50598

Meno guasti

- Robusta struttura monoscheda
- Interamente prodotto da Lenze

Più affidabilità



- Costi ridotti della qualità in fase di produzione
- Riduce i costi di garanzia per l'azienda



Funzionalità

La serie i500 offre inverter di alta qualità che soddisfano già oggi i requisiti della futura norma EN 50598-2 sulle classi di efficienza (IE).

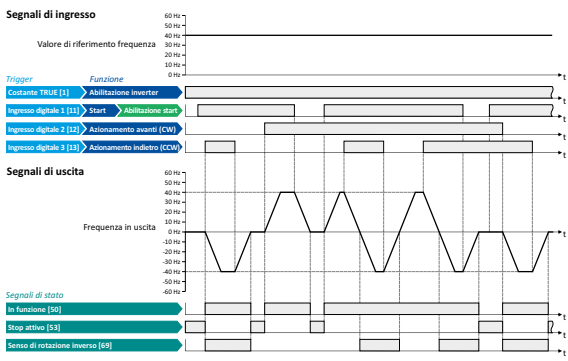
Si tratta pertanto di un azionamento affidabile e a prova di futuro, idoneo per le funzioni macchina più diverse.

Regolazioni impostabili per motori trifase	
	<ul style="list-style-type: none"> • Controllo caratteristica V/f lineare/quadratica (VFC plus) • Controllo vettoriale sensorless (SLV) • Funzione risparmio energetico (VFC-Eco) • Servocontrollo (SC-ASM) con retroazione • Controllo vettoriale sensorless per motori sincroni (fino a 22 kW)
Funzioni motore	
	<ul style="list-style-type: none"> • Flying-restart • Compensazione scorrimento • Funzione risparmio energetico (VFC-Eco) • Freno DC • Attenuazione oscillazione • Blocco frequenze • Identificazione automatica dei dati motore • Gestione energia di frenatura • Attivazione del freno • Funzione voltage add • Rational Energy Ride Through (Modalità operativa ausiliaria in caso di interruzione della rete) • Retroazione della velocità (Encoder HTL) • Controllo della resistenza di frenatura (chopper di frenatura integrato) • Interconnessione DC bus (apparecchi a 400 V)
Funzioni applicative	
	<ul style="list-style-type: none"> • Controllo di processo (PID) • Arresto del controllo di processo e funzione lavaggio • Menu preferito liberamente assegnabile • Commutazione parametri • Rampe a S per l'accelerazione graduale • Motopotenziometro • Configurazione I/O flessibile • Controllo degli accessi • Riavvio automatico • Set di parametri OEM • Controllo della sequenza

Funzioni di sorveglianza

OFF	OFF	Tensione di alimentazione non presente
1 Hz	██████████	Scollamento sicuro (STO) attivo.
1 Hz	██████████	Scollamento sicuro (STO) attivo, avvertenza presente
2 Hz	██████████	Inverter inibito
2 Hz	██████████	Inverter inibito, tensione DC bus non presente.
2 Hz	██████████	Inverter inibito, avvertenza attiva
2 Hz	██████████	Inverter inibito, errore presente
2 Hz	██████████	Inverter abilitato, il motore gira
2 Hz	██████████	Inverter abilitato, il motore gira, avvertenza imminente
2 Hz	██████████	Inverter abilitato, arresto rapido attivo come reazione al guasto
Messaggio di errore	Causa e soluzione (W. = avvertenza, T. = guasto, F. = fault/errore)	
.2382/.2383	Errore Ixt/avvertenza Ixt	
.3210/.3211	Sovratensione DC bus/avvertenza sovratensione DC bus	
.3220/.3221	Tensione DC bus troppo bassa per l'accensione	
.3222	Tensione DC bus troppo bassa per l'accensione	
.4310	Errore sovratemperatura motore	
.6280	Collegamento errato trigger/funzioni. In modalità flessibile l'abilitazione del controllo o run/stop deve essere associata a un I/O. Non utilizzare in contemporanea avvio avanti/indietro e azionamento avanti/indietro.	
.FF37	Avvio automatico inibito	

- Cortocircuito
- Dispersione a terra
- Monitoraggio sovraccarico apparecchio (i*t)
- Monitoraggio sovraccarico motore (i**t)
- Mancanza di fase di rete
- Elemento antiribaltamento
- Limite di corrente motore
- Coppia massima
- Corrente motore limite
- Monitoraggio velocità motore
- Rilevazione perdita del carico
- Monitoraggio temperatura motore (PTC e termocontatto)

Diagnostica



- Cronologia errori
- Registro (log)
- Indicatori di stato a LED
- Tastiera di selezione lingua tedesco, inglese
- Tool PC (EASY Starter)
- App per smartphone (iOS e Android)



App Store



Google Play

Funzioni di sicurezza (opzionali)



- STO (Safe torque off) con PL "e" e SIL 3

Reti (opzionali)



- CANopen
- Modbus RTU
- Modbus TCP
- IO-Link
- EtherCat
- EtherNet/IP
- PROFIBUS
- PROFINET
- POWERLINK

Scalabilità

Scalabile in tutta semplicità, l'inverter i500 si adatta di volta in volta all'applicazione. "Scalabile" sta per due prodotti ottimizzati, il modello i510 come versione base con caratteristiche predefinite e il performante i550 modulare per numerose applicazioni. E qual è quello giusto? Vedi tabella di seguito:

	i510	i550
Modalità costruttiva e opzioni ordinabili	Struttura monolitica	Struttura modulare
Gamma di potenza	0.25 kW - 15 kW	0.25 kW - 132 kW
Entità	<ul style="list-style-type: none"> Modulo di memoria Idoneità rete IT Filtro RFI integrato (eccetto i510-Cxxx/230-2) Posizionabile direttamente in sequenza Relé (forma costruttiva C) 	<ul style="list-style-type: none"> Modulo di memoria Idoneità rete IT Filtro RFI integrato (eccetto i550-Cxxx/120-1, i550-Cxxx/230-2, i550-Cxxx/230-3) Posizionabile direttamente in sequenza Relé (forma costruttiva C) Chopper di frenatura Funzionamento in DC bus possibile Encoder incrementale HTL fino a 100 kHz Sorveglianza temperatura Sicurezza funzionale STO
Espansione I/O	<ul style="list-style-type: none"> Morsetto a molla, morsetti di collegamento fissi Basic I/O <ul style="list-style-type: none"> - 5 ingressi digitali, 1 uscita digitale - 2 ingressi analogici, 1 uscita analogica 	<ul style="list-style-type: none"> Morsetto a molla a innesto Alimentazione 24 V esterna Logica negativa o positiva selezionabile (PNP/NPN) Standard I/O <ul style="list-style-type: none"> - 5 ingressi digitali, 1 uscita digitale - 2 ingressi analogici, 1 uscita analogica I/O applicazione: <ul style="list-style-type: none"> - 7 ingressi digitali, 2 uscite digitali - 2 ingressi analogici, 2 uscite analogiche
Rete bus di campo - opzionale	<ul style="list-style-type: none"> CANopen Modbus RTU 	<ul style="list-style-type: none"> CANopen Modbus RTU Modbus TCP IO-Link EtherCat EtherNet/IP PROFIBUS PROFINET POWERLINK
Controllo motore	<ul style="list-style-type: none"> Controllo caratteristica V/f (VFC open loop; lineare, quadratica oppure VFC-Eco) Controllo vettoriale sensorless (SLVC) Controllo sensorless (SL-PSM) 	<ul style="list-style-type: none"> Controllo caratteristica V/f (VFC open loop; lineare, quadratica oppure VFC-Eco) Controllo caratteristica V/f (VFC closed loop) con retroazione Controllo vettoriale sensorless (SLVC) Controllo sensorless (SL-PSM) Servocontrollo (SC-ASM) con retroazione (fino a 22 kW)

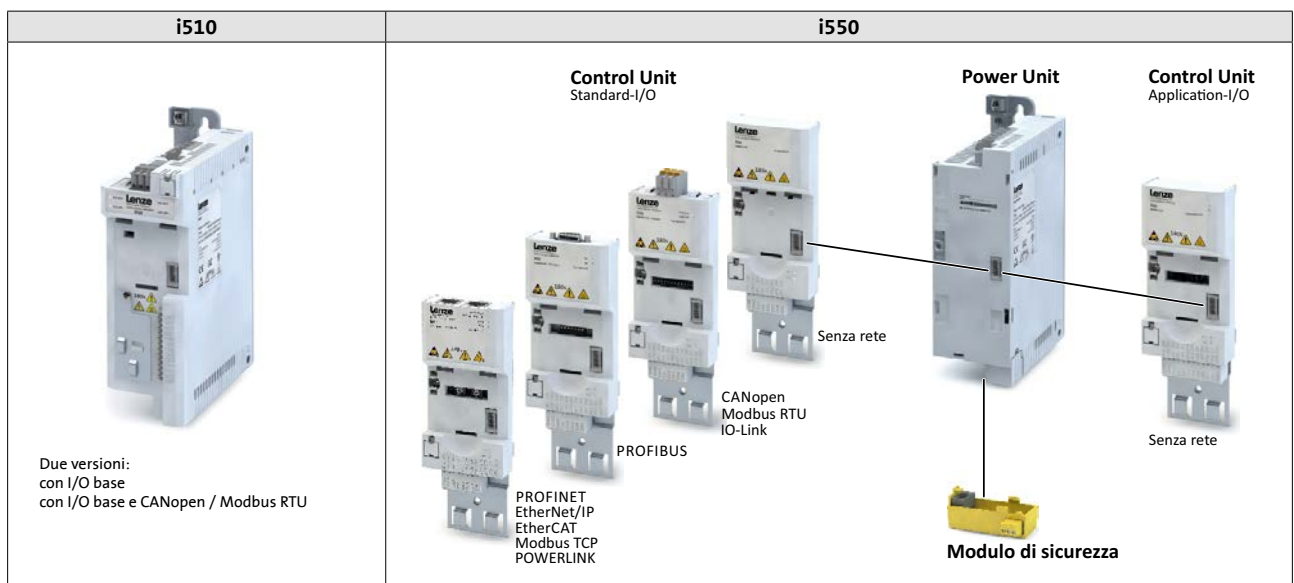

L'inverter i500 è integrato da un sistema modulare di accessori, comprendente tutti i componenti necessari e selezionabili di volta in volta in base all'applicazione specifica.

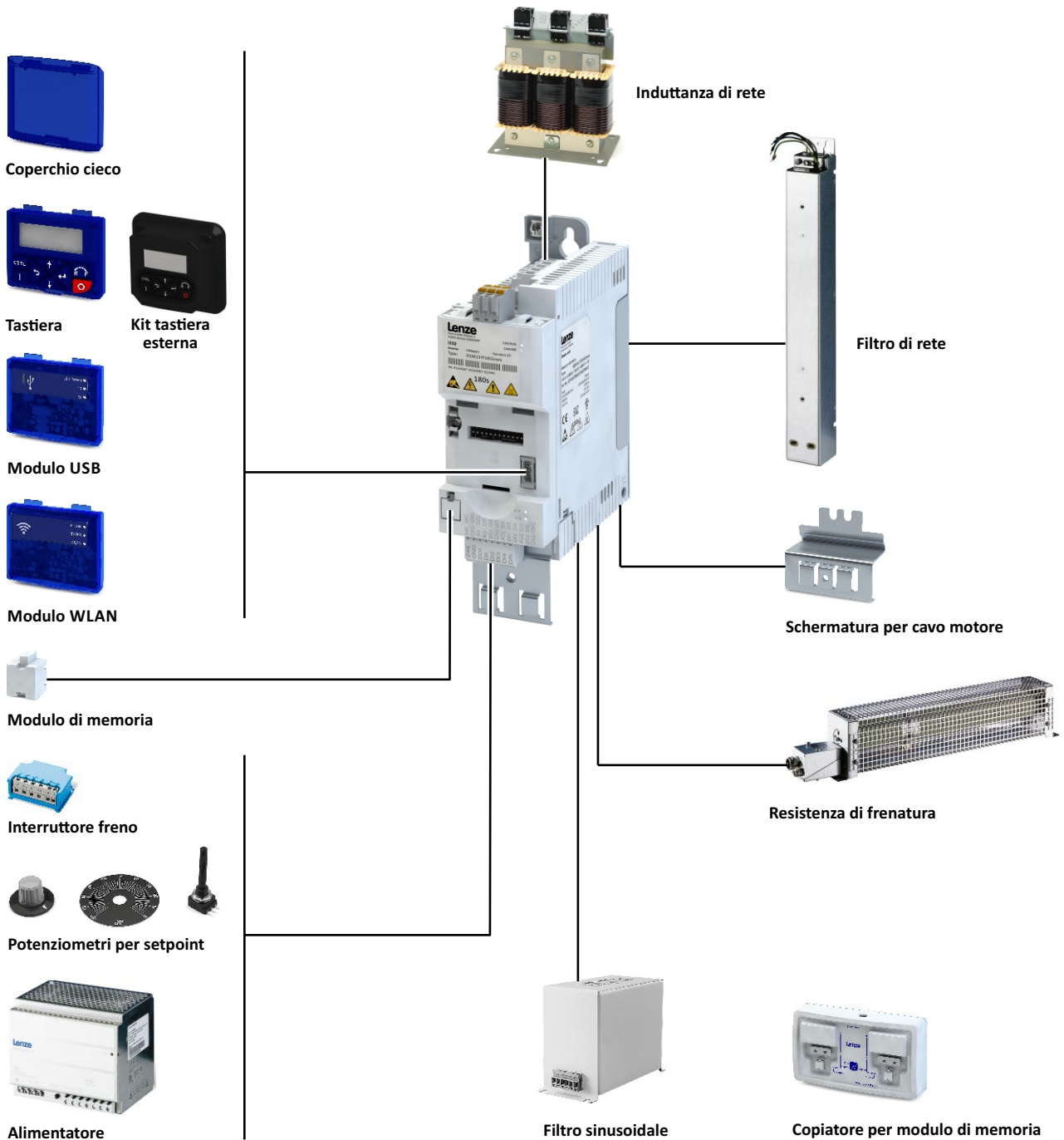

Dati tecnici

Inverter i510; collegamento a reti 230 V

Conformità	CE	2014/35/UE, 2014/30/UE
	EAC	TR TC 004/2011, TP TC 020/2011
	RoHS 2	2011/65/UE
Omologazioni	cUL _{us}	UL 61800-5-1, CSA 22.2 No. 274
Efficienza energetica	Classe IE2	EN 50598-2
Grado di protezione	IP20	EN 60529 (eccetto nell'area di allacciamento morsetti)
		NEMA 250 (solo protezione da contatto secondo Tipo 1)
	Open type	Solo in impianti con omologazione UL
Tipi di rete	TT, TN	Tensione verso terra: max. 300 V
	IT	Utilizzare le misure descritte per reti IT.
Riavvio (spegnimento e riaccensione)		Possibile 3 volte in un minuto
Funzionamento interruttore differenziale		Fino a 2.2 kW 30 mA
Lunghezza cavo per EMC	Categoria C2	20 m (≤ 0.37 kW max. 15 m)
	Categoria C3	≥ 35 m (≤ 0.37 kW max. 15 m)
Frequenze di commutazione		2, 4, 8, 16 kHz. Le correnti nominali in uscita sotto riportate valgono a 45° C e con frequenza di commutazione 2 e 4 kHz, e a 40° C con frequenza di commutazione 8 e 16 kHz
Temperatura ambiente		55° C (declassamento del 2.5% / °C sopra i 45° C)
Max. Frequenza in uscita		0 Hz... 599 Hz
Capacità di sovraccarico		200% per 3 s; 150% per 60 s

	Potenza nominale	Gamma di tensione di rete	Corrente nominale in uscita	Peso	Dimensioni (A x L x P)
	[kW]	[V]	[A]	[kg]	[mm]
Inverter monofase con filtro RFI integrato					
i510-C0.25/230-1	0.25	1/N/PE AC 170 V... 264 V 45 Hz... 65 Hz	1.7	0.75	155 x 60 x 130
i510-C0.37/230-1	0.37		2.4	0.75	155 x 60 x 130
i510-C0.55/230-1	0.55		3.2	0.95	180 x 60 x 130
i510-C0.75/230-1	0.75		4.2	0.95	180 x 60 x 130
i510-C1.1/230-1	1.1		6	1.35	250 x 60 x 130
i510-C1.5/230-1	1.5		7	1.35	250 x 60 x 130
i510-C2.2/230-1	2.2		9.6	1.35	250 x 60 x 130
Inverter mono/trifase senza filtro RFI integrato					
i510-C0.25/230-2	0.25	1/N/PE AC o 3/PE AC 170 V... 264 V 45 Hz... 65 Hz	1.7	0.75	155 x 60 x 130
i510-C0.37/230-2	0.37		2.4	0.75	155 x 60 x 130
i510-C0.55/230-2	0.55		3.2	0.95	180 x 60 x 130
i510-C0.75/230-2	0.75		4.2	0.95	180 x 60 x 130
i510-C1.1/230-2	1.1		6	1.35	250 x 60 x 130
i510-C1.5/230-2	1.5		7	1.35	250 x 60 x 130
i510-C2.2/230-2	2.2		9.6	1.35	250 x 60 x 130
Inverter trifase senza filtro RFI integrato					
i510-C4.0/230-3	4	3/PE AC 170 V... 264 V 45 Hz... 65 Hz	16.5	2.1	250 x 90 x 130
i510-C5.5/230-3	5.5		23	2.1	250 x 90 x 130

Inverter i510; collegamento a reti 400 V

Conformità	CE	2014/35/UE, 2014/30/UE
	EAC	TR TC 004/2011, TP TC 020/2011
	RoHS 2	2011/65/UE
Omologazioni	cUL _{us}	UL 61800-5-1, CSA 22.2 No. 274
Efficienza energetica	Classe IE2	EN 50598-2
Grado di protezione	IP20	EN 60529 (eccetto nell'area di allacciamento morsetti)
		NEMA 250 (solo protezione da contatto secondo Tipo 1)
	Open type	Solo in impianti con omologazione UL
Tipi di rete	TT, TN	Tensione verso terra: max. 300 V
	IT	Utilizzare le misure descritte per reti IT.
Riavvio (spegnimento e riaccensione)		Possibile 3 volte in un minuto
Funzionamento interruttore differenziale		Fino a 2.2 kW 30 mA
Lunghezza cavo per EMC	Categoria C2	20 m (≤0.37 kW max. 15 m)
	Categoria C3	35 m (≤0.37 kW max. 15 m)
Frequenze di commutazione		2, 4, 8, 16 kHz. Le correnti nominali in uscita sotto riportate valgono a 45° C e con frequenza di commutazione 2 e 4 kHz, e a 40° C con frequenza di commutazione 8 e 16 kHz
Temperatura ambiente		55° C (declassamento del 2.5% / °C sopra i 45° C)
Max. Frequenza in uscita		0 Hz... 599 Hz
Capacità di sovraccarico		200% per 3 s; 150% per 60 s

	Potenza nominale	Gamma di tensione di rete	Corrente nominale in uscita	Peso	Dimensioni (A x L x P)
	[kW]	[V]	[A]	[kg]	[mm]
Inverter trifase con filtro RFI integrato					
i510-C0.37/400-3	0.37	3/PE AC 340 V... 528 V 45 Hz... 65 Hz	1.3	0.75	155 x 60 x 130
i510-C0.55/400-3	0.55		1.8	0.95	180 x 60 x 130
i510-C0.75/400-3	0.75		2.4	0.95	180 x 60 x 130
i510-C1.1/400-3	1.1		3.2	1.35	250 x 60 x 130
i510-C1.5/400-3	1.5		3.9	1.35	250 x 60 x 130
i510-C2.2/400-3	2.2		5.6	1.35	250 x 60 x 130
i510-C3.0/400-3	3		7.3	1.35	250 x 60 x 130
i510-C4.0/400-3	4		9.5	1.35	250 x 60 x 130
i510-C5.5/400-3	5.5		13	2.3	250 x 90 x 130
i510-C7.5/400-3	7.5		16.5	3.7	276 x 120 x 130
i510-C11/400-3	11		23.5	3.7	276 x 120 x 130
Alimentazione di rete trifase 400 V – Light duty; con filtro RFI integrato					
i510-C3.0/400-3	4	3/PE AC 340 V... 528 V 45 Hz... 65 Hz	8.8	1.35	250 x 60 x 130
i510-C4.0/400-3	5.5		11.9	1.35	250 x 60 x 130
i510-C5.5/400-3	7.5		15.6	2.3	250 x 90 x 130
i510-C7.5/400-3	11		23	3.7	276 x 120 x 130
i510-C11/400-3	15		28.2	3.7	276 x 120 x 130

I modelli i510-C3.0/400-3 e i510-C4.0/400-3 della generazione "A" sono larghi 90 mm.
Gli apparecchi della generazione "B", con soli 60 mm, sono stati ridotti del 33%.

Inverter i550; collegamento a reti 120 V e 230 V

Conformità	CE	2014/35/UE, 2014/30/UE
	EAC	TR TC 004/2011, TP TC 020/2011
	RoHS 2	2011/65/UE
Omologazioni	cUL _{us}	UL 61800-5-1, CSA 22.2 No. 274
Efficienza energetica	Classe IE2	EN 50598-2
Grado di protezione	IP20	EN 60529 (eccetto nell'area di allacciamento morsetti)
		NEMA 250 (solo protezione da contatto secondo Tipo 1)
	Open type	Solo in impianti con omologazione UL
Tipi di rete	TT, TN	Tensione verso terra: max. 300 V
	IT	Utilizzare le misure descritte per reti IT.
Riavvio (spegnimento e riaccensione)		Possibile 3 volte in un minuto
Funzionamento interruttore differenziale		fino a 2,2 kW 30 mA, per valori superiori 300 mA
Lunghezza cavo per EMC	Categoria C2	20 m (≤0,37 kW max. 15 m)
	Categoria C3	≥ 35 m (≤0,37 kW max. 15 m)
Frequenze di commutazione		2, 4, 8, 16 kHz. Le correnti nominali in uscita sotto riportate valgono a 45° C e con frequenza di commutazione 2 e 4 kHz, e a 40° C con frequenza di commutazione 8 e 16 kHz
Max. Temperatura ambiente		55° C (declassamento del 2,5% / °C sopra i 45° C)
Max. Frequenza in uscita		0 Hz... 599 Hz
Capacità di sovraccarico		200% per 3 s; 150% per 60 s

	Potenza nominale	Gamma di tensione di rete	Corrente nominale in uscita	Peso	Dimensioni (A x L x P)
	[kW]	[V]	[A]	[kg]	[mm]
Alimentazione di rete monofase 120 V; senza filtro RFI integrato					
i550-C0.25/120-1	0,25	1/N/PE AC 90 V... 132 V 45 Hz... 65 Hz	1,7	1	180 x 60 x 130
i550-C0.37/120-1	0,37		2,4	1	180 x 60 x 130
i550-C0.75/120-1	0,75		4,2	1,35	250 x 60 x 130
i550-C1.1/120-1	1,1		6	1,35	250 x 60 x 130
Alimentazione di rete monofase 230/240 V; con filtro RFI integrato					
i550-C0.25/230-1	0,25	1/N/PE AC 170 V... 264 V 45 Hz... 65 Hz	1,7	0,8	155 x 60 x 130
i550-C0.37/230-1	0,37		2,4	0,8	155 x 60 x 130
i550-C0.55/230-1	0,55		3,2	1	180 x 60 x 130
i550-C0.75/230-1	0,75		4,2	1	180 x 60 x 130
i550-C1.1/230-1	1,1		6	1,35	250 x 60 x 130
i550-C1.5/230-1	1,5		7	1,35	250 x 60 x 130
i550-C2.2/230-1	2,2		9,6	1,35	250 x 60 x 130
Alimentazione di rete monofase 230/240 V; senza filtro RFI integrato					
i550-C0.25/230-2	0,25	1/N/PE A 170 V... 264 V 45 Hz... 65 Hz	1,7	0,8	155 x 60 x 130
i550-C0.37/230-2	0,37		2,4	0,8	155 x 60 x 130
i550-C0.55/230-2	0,55		3,2	1	180 x 60 x 130
i550-C0.75/230-2	0,75		4,2	1	180 x 60 x 130
i550-C1.1/230-2	1,1		6	1,35	250 x 60 x 130
i550-C1.5/230-2	1,5		7	1,35	250 x 60 x 130
i550-C2.2/230-2	2,2		9,6	1,35	250 x 60 x 130
Alimentazione di rete trifase 230/240 V; senza filtro RFI integrato					
i550-C0.25/230-2	0,25	3/PE AC 170 V... 264 V 45 Hz... 65 Hz	1,7	0,8	155 x 60 x 130
i550-C0.37/230-2	0,37		2,4	0,8	155 x 60 x 130
i550-C0.55/230-2	0,55		3,2	1	180 x 60 x 130
i550-C0.75/230-2	0,75		4,2	1	180 x 60 x 130
i550-C1.1/230-2	1,1		6	1,35	250 x 60 x 130
i550-C1.5/230-2	1,5		7	1,35	250 x 60 x 130
i550-C2.2/230-2	2,2		9,6	1,35	250 x 60 x 130
i550-C4.0/230-3	4		16,5	2,1	250 x 90 x 130
i550-C5.5/230-3	5,5		23	2,1	250 x 90 x 130

Inverter i550; collegamento a reti 400 V

Alcuni inverter i550 a 400 V possono funzionare con due caratteristiche di carico distinte.

Heavy duty: per requisiti in caso di sovraccarichi elevati.

Light duty: per requisiti di sovraccarico normali.

Conformità	CE	2014/35/UE, 2014/30/UE
	EAC	TR TC 004/2011, TP TC 020/2011
	RoHS 2	2011/65/UE
Omologazioni	cUL _{us}	UL 61800-5-1, CSA 22.2 No. 274
Efficienza energetica	Classe IE2	EN 50598-2
Grado di protezione	IP20	EN 60529 (eccetto nell'area di allacciamento morsetti) NEMA 250 (solo protezione da contatto secondo Tipo 1)
	Open type	Solo in impianti con omologazione UL
Tipi di rete	TT, TN	Tensione verso terra: max. 300 V
	IT	Utilizzare le misure descritte per reti IT.
Riavvio (spegnimento e riaccensione)		Possibile 3 volte in un minuto
Funzionamento interruttore differenziale		Fino a 2.2 kW 30 mA
Lunghezza cavo per EMC	Categoria C2	20 m (≤0.37 kW max. 15 m)
	Categoria C3	35 m (≤0.37 kW max. 15 m)
Frequenze di commutazione		2, 4, 8, 16 kHz. Le correnti nominali in uscita sotto riportate valgono a 45° C e con frequenza di commutazione 2 e 4 kHz, e a 40° C con frequenza di commutazione 8 e 16 kHz
Temperatura ambiente		55° C (declassamento del 2.5% / °C sopra i 45° C)
Max. Frequenza in uscita		0 Hz... 599 Hz
Capacità di sovraccarico		200% per 3 s; heavy duty: 150% per 60 s, light duty: 120% per 60 s

	Potenza nominale	Gamma di tensione di rete	Corrente nominale in uscita	Peso	Dimensioni (A x L x P)
	[kW]	[V]	[A]	[kg]	[mm]
Alimentazione di rete trifase 400 V - Heavy duty; con filtro RFI integrato					
i550-C0.37/400-3	0.37	3/PE AC 340 V... 528 V 45 Hz... 65 Hz	1.3	0.8	155 x 60 x 130
i550-C0.55/400-3	0.55		1.8	1	180 x 60 x 130
i550-C0.75/400-3	0.75		2.4	1	180 x 60 x 130
i550-C1.1/400-3	1.1		3.2	1.35	250 x 60 x 130
i550-C1.5/400-3	1.5		3.9	1.35	250 x 60 x 130
i550-C2.2/400-3	2.2		5.6	1.35	250 x 60 x 130
i550-C3.0/400-3	3		7.3	1.35	250 x 60 x 130
i550-C4.0/400-3	4		9.5	1.35	250 x 60 x 130
i550-C5.5/400-3	5.5		13	2.3	250 x 90 x 130
i550-C7.5/400-3	7.5		16.5	3.7	276 x 120 x 130
i550-C11/400-3	11		23.5	3.7	276 x 120 x 130
i550-C15/400-3	15		32	10.3	347 x 204,5 x 222
i550-C18/400-3	18.5		40	10.3	347 x 204,5 x 222
i550-C22/400-3	22		47	10.3	347 x 204,5 x 222
i550-C30/400-3	30		61	17.2	450 x 250 x 230
i550-C.37/400-3	37		76	17.2	450 x 250 x 230
i550-C45/400-3	45		89	17.2	450 x 250 x 230
i550-C55/400-3	55		110	24	536 x 250 x 265
i550-C75/400-3	75		150	24	536 x 250 x 265
i550-C90/400-3	90		180	35.6	685 x 258 x 304
i550-C110/400-3	110	212	35.6	685 x 258 x 304	
Alimentazione di rete trifase 400 V – Light duty; con filtro RFI integrato					
i550-C3.0/400-3	4	3/PE AC 340 V... 528 V 45 Hz... 65 Hz	8.8	1.35	250 x 60 x 130
i550-C4.0/400-3	5.5		11.9	1.35	250 x 60 x 130
i550-C5.5/400-3	7.5		15.6	2.3	250 x 90 x 130
i550-C7.5/400-3	11		23	3.7	276 x 120 x 130
i550-C11/400-3	15		28.2	3.7	276 x 120 x 130
i550-C15/400-3	18.5		38.4	10.3	347 x 204,5 x 222
i550-C18/400-3	22		48	10.3	347 x 204,5 x 222
i550-C22/400-3	30		56.4	10.3	347 x 204,5 x 222
i550-C30/400-3	37		73.2	17.2	450 x 250 x 230
i550-C37/400-3	45		91.2	17.2	450 x 250 x 230
i550-C45/400-3	55		107	17.2	450 x 250 x 230
i550-C55/400-3	75		132	24	536 x 250 x 265
i550-C75/400-3	90		180	24	536 x 250 x 265
i550-C90/400-3	110		216	35.6	685 x 258 x 304
i550-C110/400-3	132		254	35.6	685 x 258 x 304

I modelli i550-C3.0/400-3 e i550-C4.0/400-3 della generazione "A" sono larghi 90 mm.

Gli apparecchi della generazione "B", ora di soli 60 mm, sono stati ridotti del 33%.

Codici d'ordine i500

i510 o i550

Fornitura come inverter completo

Nel caso si utilizzi per la macchina un inverter sempre dello stesso tipo, questo può essere ordinato "out of the box". i5x0 indica ambedue i prodotti ordinabili con gamma di potenza fino a 11 kW.

Dati per ordinare dispositivi completi Esempio con inverter i550-C2.2/400-3:

Inverter	Codice di ordinazione				
<ul style="list-style-type: none"> Alimentazione di rete trifase 400 V Potenza 2.2 kW Funzione di sicurezza STO Standard I/O con CANopen 	i55AE222F1	A	V1	0	002S

Inverter	Codice di ordinazione				
i5x0-C0.25/120-1	i5xAE125A1				
i5x0-C0.37/120-1	i5xAE137A1				
i5x0-C0.75/120-1	i5xAE175A1				
i5x0-C1.1/120-1	i5xAE211A1				
i5x0-C0.25/230-1	i5xAE125B1				
i5x0-C0.37/230-1	i5xAE137B1				
i5x0-C0.55/230-1	i5xAE155B1				
i5x0-C0.75/230-1	i5xAE175B1				
i5x0-C1.1/230-1	i5xAE211B1				
i5x0-C1.5/230-1	i5xAE215B1				
i5x0-C2.2/230-1	i5xAE222B1				
i5x0-C0.25/230-2	i5xAE125D1				
i5x0-C0.37/230-2	i5xAE137D1				
i5x0-C0.55/230-2	i5xAE155D1				
i5x0-C0.75/230-2	i5xAE175D1				
i5x0-C1.1/230-2	i5xAE211D1				
i5x0-C1.5/230-2	i5xAE215D1				
i5x0-C2.2/230-2	i5xAE222D1				
i5x0-C4.0/230-3	i5xAE240C1				
i5x0-C5.5/230-3	i5xAE255C1				
i5x0-C0.37/400-3	i5xAE137F1				
i5x0-C0.55/400-3	i5xAE155F1				
i5x0-C0.75/400-3	i5xAE175F1				
i5x0-C1.1/400-3	i5xAE211F1				
i5x0-C1.5/400-3	i5xAE215F1				
i5x0-C2.2/400-3	i5xAE222F1				
i5x0-C3.0/400-3	i5xAE230F1				
i5x0-C4.0/400-3	i5xAE240F1				
i5x0-C5.5/400-3	i5xAE255F1				
i5x0-C7.5/400-3	i5xAE275F1				
i5x0-C11/400-3	i5xAE311F1				
i550-C15/400-3	i55AE315F1				
i550-C18.5/400-3	i55AE318F1				
i550-C22/400-3	i55AE322F1				
i550-C30/400-3	i55AE330F1				
i550-C37/400-3	i55AE337F1				
i550-C45/400-3	i55AE345F1				
i550-C55/400-3	i55AE355F1				
i550-C75/400-3	i55AE375F1				
i550-C90/400-3	i55AE390F1				
i550-C110/400-3	i55AE411F1				
Tecnologia di sicurezza					
Senza funzione di sicurezza					0
Funzione di sicurezza STO					A
Chiave di controllo					
Esecuzione					
Esecuzione globale, frequenza di rete 50 Hz					0
Esecuzione USA, frequenza di rete 60 Hz					1
Esecuzioni dispositivo compatto i510					
Basic I/O					000S
Basic I/O con CANopen/Modbus					001S
Unità di controllo a bordo i550					
Standard I/O senza rete					000S
I/O di applicazione senza rete					001S
Standard I/O con CANopen					002S
Standard-I/O con Modbus RTU					003S
Standard I/O con IO-Link					016S
Standard I/O con PROFIBUS					004S
Standard I/O con EtherCAT					00KS
Standard I/O con PROFINET					00LS
Standard I/O con EtherNet/IP					00MS
Standard-I/O con Modbus TCP					00WS
Standard I/O con POWERLINK					012S

i550:
fornitura come componente

Qualora siano richieste per la macchina esecuzioni diverse, i vari componenti possono essere ordinati singolarmente. I componenti si possono fissare a incastro senza utensile alcuno, in base all'applicazione.

Dati per ordinare i componenti

Esempio con inverter i550-C2.2/400-3:

Componenti	Codice di ordinazione
<ul style="list-style-type: none"> Alimentazione di rete trifase 400 V Potenza 2.2 kW 	I5DAE222F10V10000S
Funzione di sicurezza STO	I5MASAV000000S
Standard I/O con CANopen	I5CA5C02000VA0000S

Inverter per power unit	Codice di ordinazione
i550-C0.25/120-1	i5DAE125A10V00000S
i550-C0.37/120-1	i5DAE137A10V00000S
i550-C0.75/120-1	i5DAE175A10V00000S
i550-C1.1/120-1	i5DAE211A10V00000S
i550-C0.25/230-1	i5DAE125B10V10000S
i550-C0.37/230-1	i5DAE137B10V10000S
i550-C0.55/230-1	i5DAE155B10V10000S
i550-C0.75/230-1	i5DAE175B10V10000S
i550-C1.1/230-1	i5DAE211B10V10000S
i550-C1.5/230-1	i5DAE215B10V10000S
i550-C2.2/230-1	i5DAE222B10V10000S
i550-C0.25/230-2	i5DAE125D10V00000S
i550-C0.37/230-2	i5DAE137D10V00000S
i550-C0.55/230-2	i5DAE155D10V00000S
i550-C0.75/230-2	i5DAE175D10V00000S
i550-C1.1/230-2	i5DAE211D10V00000S
i550-C1.5/230-2	i5DAE215D10V00000S
i550-C2.2/230-2	i5DAE222D10V00000S
i550-C4.0/230-3	i5DAE240C10V00000S
i550-C5.5/230-3	i5DAE255C10V00000S
i550-C0.37/400-3	i5DAE137F10V10000S
i550-C0.55/400-3	i5DAE155F10V10000S
i550-C0.75/400-3	i5DAE175F10V10000S
i550-C1.1/400-3	i5DAE211F10V10000S
i550-C1.5/400-3	i5DAE215F10V10000S
i550-C2.2/400-3	i5DAE222F10V10000S
i550-C3.0/400-3	i5DAE230F10V10000S
i550-C4.0/400-3	i5DAE240F10V10000S
i550-C5.5/400-3	i5DAE255F10V10000S
i550-C7.5/400-3	i5DAE275F10V10000S
i550-C11/400-3	i5DAE311F10V10000S
i550-C15/400-3	i5DAE315F10V10000S
i550-C18.5/400-3	i5DAE318F10V10000S
i550-C22/400-3	i5DAE322F10V10000S
i550-C30/400-3	i5DAE330F10V10000S
i550-C37/400-3	i5DAE337F10V10000S
i550-C45/400-3	i5DAE345F10V10000S
i550-C55/400-3	i5DAE355F10V10000S
i550-C75/400-3	i5DAE375F10V10000S
i550-C90/400-3	i5DAE390F10V10000S
i550-C110/400-3	i5DAE411F10V10000S

Control unit	Codice di ordinazione	
	50 Hz	60 Hz
Standard I/O senza rete	I5CA5002000VA0000S	I5CA5002000VA1000S
I/O di applicazione senza rete	I5CA5003000VA0000S	I5CA5003000VA1000S
Standard I/O con CANopen	I5CA5C02000VA0000S	I5CA5C02000VA1000S
Standard I/O con Modbus RTU	I5CA5W02000VA0000S	I5CA5W02000VA1000S
Standard I/O con Modbus TCP	I5CA5V02000VA0000S	I5CA5V02000VA1000S
Standard I/O con IO-Link	I5CA5K02000VA0000S	I5CA5K02000VA1000S
Standard I/O con PROFIBUS	I5CA5P02000VA0000S	I5CA5P02000VA1000S
Standard I/O con EtherCat	I5CA5T02000VA0000S	I5CA5T02000VA1000S
Standard I/O con PROFINET	I5CA5R02000VA0000S	I5CA5R02000VA1000S
Standard I/O con EtherNet/IP	I5CA5G02000VA0000S	I5CA5G02000VA1000S
Standard I/O con POWERLINK	I5CA5N02000VA0000S	I5CA5N02000VA1000S

Estensioni di prodotto

Diagnostica e comandi i510 e i550

Per la diagnostica e la parametrizzazione è possibile utilizzare la tastiera, l'app Lenze Smart-Keypad (iOS e Android) o l'EASY Starter.

Inverter	Tastiera esterna	Tastiera	Connessione Wi-Fi	USB
				
i550-Cxxx/120-1 i5x0-Cxxx/230-1 i5x0-Cxxx/230-2 i550-Cxxx/230-3 i5x0-Cxxx/400-3	I5MADR000000S	I5MADK000000S	I5MADW000000S	I5MADU000000S
	Cavo 3 m			Cavo 3 m
	I5MADR000001S			EWL0085/S
	Cavo 5 m			Cavo 5 m
	I5MADR000002S			EWL0086/S

Sicurezza funzionale i550

La funzione di sicurezza STO può essere ordinata e installata anche a posteriori.

Inverter	Funzione di sicurezza STO (Safe torque off)
	
i550-Cxxx/120-1 i550-Cxxx/230-1 i550-Cxxx/230-2 i550-Cxxx/230-3 i550-Cxxx/400-3	I5MASAV000000S

Kit di fissaggio schermatura per i510 e i550

Accessori atti a garantire la compatibilità elettromagnetica quando all'interno del quadro elettrico la schermatura motore non viene montata su una barra di messa a terra bus. Dai 15 kW in su la piastra di schermatura è inclusa nella fornitura dell'inverter.

Inverter	Kit di fissaggio schermatura	
Inverter i510 e i550 0.25... 2.2 kW	EZAMBHXM014/S	1 pz. piastra di schermatura motore 2 pz. morsetti a scatto
	EZAMBHXM014/M	5 pz. piastra di schermatura motore 10 pz. morsetti a scatto
Inverter i510 e i550 3.0... 5.5 kW	IEZAMBHXM015/S	1 pz. piastra di schermatura motore 2 pz. morsetti a scatto 1 pz. cavallotti a morsetto (diametro cavo 4 mm ... 15 mm)
	IEZAMBHXM015/M	5 pz. piastra di schermatura motore 5 pz. morsetti a scatto 5 pz. cavallotti a morsetto (diametro cavo 4 mm ... 15 mm)
Inverter i510 e i550 7.5 kW... 11 kW	EZAMBHXM016/S	1 pz. piastra di schermatura motore 1 pz. morsetto a scatto 1 pz. cavallotto a morsetto (diametro cavo 10 mm ... 20 mm)
	EZAMBHXM016/M	5 pz. piastra di schermatura motore 5 pz. morsetti a scatto 5 pz. cavallotti a morsetto (diametro cavo 10 mm ... 20 mm)
Inverter i550 15 kW... 45 kW	EZAMBHXM004/M	5 pz. cavallotti a morsetto (diametro cavo 15 mm ... 28 mm)
	EZAMBHXM005/M	5 pz. cavallotti a morsetto (diametro cavo 20 mm ... 37 mm)
Inverter i550 55 kW... 75 kW	EZAMBHXM005/M	5 pz. cavallotti a morsetto (diametro cavo 20 mm ... 37 mm)

Accessori

Accessori i510; collegamento a reti 230 V

Inverter	Potenza nominale	Gamma di tensione di rete	Resistenza di frenatura	
	[kW]		[V]	Codici d'ordine
				
i510-C0.25/230-1	0,25	1/N/PE AC 170 V... 264 V 45 Hz... 65 Hz	–	–
i510-C0.37/230-1	0,37		–	–
i510-C0.55/230-1	0,55		–	–
i510-C0.75/230-1	0,75		–	–
i510-C1.1/230-1	1,1		–	–
i510-C1.5/230-1	1,5		–	–
i510-C2.2/230-1	2,2		–	–
i510-C0.25/230-2	0.25	1/N/PE AC o 3/PE AC 170 V... 264 V 45 Hz... 65 Hz	–	–
i510-C0.37/230-2	0.37		–	–
i510-C0.55/230-2	0.55		–	–
i510-C0.75/230-2	0.75		–	–
i510-C1.1/230-2	1.1		–	–
i510-C1.5/230-2	1.5		–	–
i510-C2.2/230-2	2.2		–	–
i510-C4.0/230-3	4	3/PE AC 170 V... 264 V 45 Hz... 65 Hz	–	–
i510-C5.5/230-3	5.5		–	–
Heavy duty				
i510-C0.37/400-3	0.37	3/PE AC 340 V... 528 V 45 Hz... 65 Hz	–	–
i510-C0.55/400-3	0.55		–	–
i510-C0.75/400-3	0.75		–	–
i510-C1.1/400-3	1.1		–	–
i510-C1.5/400-3	1.5		–	–
i510-C2.2/400-3	2.2		–	–
i510-C3.0/400-3	3.0		–	–
i510-C4.0/400-3	4.0		–	–
i510-C5.5/400-3	5.5		–	–
i510-C7.5/400-3	7.5		–	–
i510-C11/400-3	11		–	–
Light duty				
i510-C3.0/400-3	4	3/PE AC 340 V... 528 V 45 Hz... 65 Hz	–	–
i510-C4.0/400-3	5.5		–	–
i510-C5.5/400-3	7.5		–	–
i510-C7.5/400-3	11		–	–
i510-C11/400-3	15		–	–

Per l'inverter i510 sono disponibili ulteriori componenti accessori. Per gli accessori completi si prega di consultare la documentazione di progettazione per il modello i510.

Induttanza di rete		Filtri RFI			
		Short distance		Long distance	
		<ul style="list-style-type: none"> • C1 fino a 25 m (≤ 0.37 kW fino a max. 15 m) • C2 fino a 50 m (≤ 0.37 kW fino a max. 15 m) • Funzionamento con interruttore differenziale 30 mA 		<ul style="list-style-type: none"> • C1 fino a 50 m (≤ 0.37 kW fino a max. 15 m) • C2 fino a 100 m (≤ 0.37 kW fino a max. 15 m; ≤ 2.2 kW fino a max. 50 m) • Funzionamento con interruttore differenziale 300 mA 	
Codici d'ordine	Dimensioni (A x L x P)	Codici d'ordine	Dimensioni (A x L x P)	Codici d'ordine	Dimensioni (A x L x P)
	[mm]		[mm]		[mm]
ELN1-0900H005	75 x 66 x 82	IOFAE175B100S0000S	276 x 60 x 50	IOFAE175B100D0000S	276 x 60 x 50
ELN1-0900H005	75 x 66 x 82	IOFAE175B100S0000S	276 x 60 x 50	IOFAE175B100D0000S	276 x 60 x 50
ELN1-0500H009	75 x 66 x 82	IOFAE175B100S0000S	276 x 60 x 50	IOFAE175B100D0000S	276 x 60 x 50
ELN1-0500H009	75 x 66 x 82	IOFAE175B100S0000S	276 x 60 x 50	IOFAE175B100D0000S	276 x 60 x 50
ELN1-0250H018	96 x 96 x 90	IOFAE222B100S0000S	346 x 60 x 50	IOFAE222B100D0000S	346 x 60 x 50
ELN1-0250H018	96 x 96 x 90	IOFAE222B100S0000S	346 x 60 x 50	IOFAE222B100D0000S	346 x 60 x 50
ELN1-0250H018	96 x 96 x 90	IOFAE222B100S0000S	346 x 60 x 50	IOFAE222B100D0000S	346 x 60 x 50
EZAELN3002B153	56 x 77 x 100	–	–	–	–
EZAELN3004B742	60 x 95 x 115	–	–	–	–
EZAELN3004B742	60 x 95 x 115	–	–	–	–
EZAELN3006B492	69 x 95 x 117	–	–	–	–
EZAELN3006B492	69 x 95 x 117	–	–	–	–
EZAELN3008B372	85 x 120 x 140	–	–	–	–
EZAELN3010B292	85 x 120 x 140	–	–	–	–
EZAELN3016B18	95 x 120 x 140	–	–	–	–
EZAELN3025B12	110 x 155 x 170	–	–	–	–
EZAELN3002B203	56 x 77 x 100	IOFAE175F100S0000S	276 x 60 x 50	IOFAE175F100D0000S	276 x 60 x 50
EZAELN3002B153	56 x 77 x 100	IOFAE175F100S0000S	276 x 60 x 50	IOFAE175F100D0000S	276 x 60 x 50
EZAELN3004B742	60 x 95 x 114	IOFAE175F100S0000S	276 x 60 x 50	IOFAE175F100D0000S	276 x 60 x 50
EZAELN3004B742	60 x 95 x 114	IOFAE222F100S0000S	346 x 60 x 50	IOFAE222F100D0000S	346 x 60 x 50
EZAELN3004B742	60 x 95 x 114	IOFAE222F100S0000S	346 x 60 x 50	IOFAE222F100D0000S	346 x 60 x 50
EZAELN3006B492	69 x 95 x 120	IOFAE222F100S0000S	346 x 60 x 50	IOFAE222F100D0000S	346 x 60 x 50
EZAELN3006B492	69 x 95 x 120	IOFAE222F100S0000S	346 x 60 x 50	IOFAE222F100D0000S	346 x 60 x 50
EZAELN3008B372	85 x 120 x 140	IOFAE255F100S0001S	346 x 90 x 60	IOFAE240F100D0000S	346 x 60 x 50
EZAELN3010B292	85 x 120 x 140	IOFAE255F100S0001S	346 x 90 x 60	IOFAE240F100D0000S	346 x 60 x 50
EZAELN3016B182	95 x 120 x 140	IOFAE255F100S0001S	346 x 90 x 60	IOFAE255F100D0001S	346 x 90 x 50
EZAELN3016B182	95 x 120 x 140	IOFAE311F100S0000S	371 x 120 x 60	IOFAE311F100D0000S	371 x 120 x 60
EZAELN3025B122	110 x 155 x 170	IOFAE311F100S0000S	371 x 120 x 60	IOFAE311F100D0000S	371 x 120 x 60
EZAELN3010B292	85 x 120 x 140	IOFAE255F100S0001S	346 x 90 x 50	IOFAE240F100D0000S	346 x 60 x 50
EZAELN3016B182	95 x 120 x 140	IOFAE255F100S0001S	346 x 90 x 50	IOFAE255F100D0001S	346 x 90 x 60
EZAELN3016B182	95 x 120 x 140	IOFAE255F100S0001S	346 x 90 x 50	IOFAE255F100D0001S	346 x 90 x 60
EZAELN3025B122	110 x 155 x 170	IOFAE311F100S0000S	371 x 120 x 60	IOFAE311F100D0000S	371 x 120 x 60
EZAELN3030B981	110 x 155 x 170	IOFAE311F100S0000S	371 x 120 x 60	IOFAE311F100D0000S	371 x 120 x 60

Accessori

Accessori i550; collegamento a reti 120 V e 230 V

Inverter	Potenza nominale	Gamma di tensione di rete	Resistenza di frenatura	
	[kW]		[V]	Codici d'ordine
				
i550-C0.25/120-1	0.25	1/N/PE AC 90 V... 132 V 45 Hz... 65 Hz	ERBM180R050W	175 x 21 x 40
i550-C0.37/120-1	0.37		ERBM180R050W	175 x 21 x 40
i550-C0.75/120-1	0.75		ERBP047R200W	320 x 41 x 122
i550-C1.1/120-1	1.1		ERBP047R200W	320 x 41 x 122
i550-C0.25/230-1	0.25	1/N/PE AC 170 V... 264 V 45 Hz... 65 Hz	ERBM180R050W	175 x 21 x 40
i550-C0.37/230-1	0.37		ERBM180R050W	175 x 21 x 40
i550-C0.55/230-1	0.55		ERBM100R100W	240 x 80 x 95
i550-C0.75/230-1	0.75		ERBM100R100W	240 x 80 x 95
i550-C1.1/230-1	1.1		ERBP033R200W	240 x 41 x 122
i550-C1.5/230-1	1.5		ERBP033R200W	240 x 41 x 122
i550-C2.2/230-1	2.2		ERBP033R200W	240 x 41 x 122
i550-C0.25/230-2	0.25	1/N/PE AC o 3/PE AC 170 V... 264 V 45 Hz... 65 Hz	ERBM180R050W	175 x 21 x 40
i550-C0.37/230-2	0.37		ERBM180R050W	175 x 21 x 40
i550-C0.55/230-2	0.55		ERBM100R100W	240 x 80 x 95
i550-C0.75/230-2	0.75		ERBM100R100W	240 x 80 x 95
i550-C1.1/230-2	1.1		ERBP033R200W	240 x 41 x 122
i550-C1.5/230-2	1.5		ERBP033R200W	240 x 41 x 122
i550-C2.2/230-2	2.2	ERBP033R200W	240 x 41 x 122	
i550-C4.0/230-3	4	3/PE AC 170 V... 264 V 45 Hz... 65 Hz	ERBS015R800W	710 x 110 x 105
i550-C5.5/230-3	5.5		ERBS015R800W	710 x 110 x 105

Per l'inverter i550 sono disponibili ulteriori componenti accessori.

Per gli accessori completi si prega consultare la documentazione di progettazione per il modello i550.

Induttanza di rete		Filtri RFI			
		Short distance		Long distance	
<ul style="list-style-type: none"> Fino a 18.5 kW utilizzabile in opzione, dai 22 kW in su obbligatorio Riduzione della corrente di rete effettiva Meno armoniche 		<ul style="list-style-type: none"> C1 fino a 25 m (≤ 0.37 kW fino a max. 15 m) C2 fino a 50 m (≤ 0.37 kW fino a max. 15 m) Funzionamento con interruttore differenziale 30 mA 		<ul style="list-style-type: none"> C1 fino a 50 m (≤ 0.37 kW fino a max. 15 m) C2 fino a 100 m (≤ 0.37 kW fino a max. 15 m; ≤ 2.2 kW fino a max. 50 m) Funzionamento con interruttore differenziale 300 mA 	
Codici d'ordine	Dimensioni (A x L x P)	Codici d'ordine	Dimensioni (A x L x P)	Codici d'ordine	Dimensioni (A x L x P)
	[mm]		[mm]		[mm]
ELN1-0500H009	75 x 66 x 82	–	–	–	–
ELN1-0500H009	75 x 66 x 82	–	–	–	–
ELN1-0250H018	96 x 96 x 90	–	–	–	–
ELN1-0250H018	96 x 96 x 90	–	–	–	–
ELN1-0900H005	75 x 66 x 82	IOFAE175B100S0000S	276 x 60 x 50	IOFAE175B100D0000S	276 x 60 x 50
ELN1-0900H005	75 x 66 x 82	IOFAE175B100S0000S	276 x 60 x 50	IOFAE175B100D0000S	276 x 60 x 50
ELN1-0500H009	75 x 66 x 82	IOFAE175B100S0000S	276 x 60 x 50	IOFAE175B100D0000S	276 x 60 x 50
ELN1-0500H009	75 x 66 x 82	IOFAE175B100S0000S	276 x 60 x 50	IOFAE175B100D0000S	276 x 60 x 50
ELN1-0250H018	96 x 96 x 90	IOFAE222B100S0000S	346 x 60 x 50	IOFAE222B100D0000S	346 x 60 x 50
ELN1-0250H018	96 x 96 x 90	IOFAE222B100S0000S	346 x 60 x 50	IOFAE222B100D0000S	346 x 60 x 50
ELN1-0250H018	96 x 96 x 90	IOFAE222B100S0000S	346 x 60 x 50	IOFAE222B100D0000S	346 x 60 x 50
EZAELN3002B153	56 x 77 x 100	–	–	–	–
EZAELN3004B742	60 x 95 x 115	–	–	–	–
EZAELN3004B742	60 x 95 x 115	–	–	–	–
EZAELN3006B492	69 x 95 x 120	–	–	–	–
EZAELN3006B492	69 x 95 x 120	–	–	–	–
EZAELN3008B372	85 x 120 x 140	–	–	–	–
EZAELN3010B292	85 x 120 x 140	–	–	–	–
EZAELN3016B182	95 x 120 x 140	–	–	–	–
EZAELN3025B122	110 x 155 x 170	–	–	–	–

Accessori

Accessori i550; collegamento a reti 400 V

Inverter	Potenza nominale	Gamma di tensione di rete	Resistenza di frenatura	
	[kW]	[V]		
				
			Codici d'ordine	Dimensioni (A x L x P)
				[mm]
Heavy duty				
i550-C0.37/400-3	0.37	3/PE AC 340 V... 528 V 45 Hz... 65 Hz	ERBM390R100W	235 x 21 x 40
i550-C0.55/400-3	0.55		ERBM390R100W	235 x 21 x 40
i550-C0.75/400-3	0.75		ERBM390R100W	235 x 21 x 40
i550-C1.1/400-3	1.1		ERBP180R200W	240 x 41 x 122
i550-C1.5/400-3	1.5		ERBP180R200W	240 x 41 x 122
i550-C2.2/400-3	2.2		ERBP180R200W	240 x 41 x 122
i550-C3.0/400-3	3		ERBP082R200W	320 x 41 x 122
i550-C4.0/400-3	4		ERBP047R200W	320 x 41 x 122
i550-C5.5/400-3	5.5		ERBP047R200W	320 x 41 x 122
i550-C7.5/400-3	7.5		ERBP027R200W	320 x 41 x 122
i550-C11/400-3	11		ERBP027R200W	320 x 41 x 122
i550-C15/400-3	15		ERBS018R800W	710 x 110 x 105
i550-C18/400-3	18.5		ERBS015R800W	710 x 110 x 105
i550-C22/400-3	22		ERBS015R800W	710 x 110 x 105
i550-C30/400-3	30		ERBG075D01K9	486 x 236 x 302
i550-C37/400-3	37		ERBG075D01K9	486 x 236 x 302
i550-C45/400-3	45		ERBG075D01K9	486 x 236 x 302
i550-C55/400-3	55		ERBG005R02K6	486 x 326 x 302
i550-C75/400-3	75		ERBG005R02K6	486 x 326 x 302
i550-C90/400-3	90		ERBG028D04K1	486 x 426 x 302
i550-C110/400-3	110	ERBG028D04K1	486 x 426 x 302	
Light duty				
i550-C3.0/400-3	4	3/PE AC 340 V... 528 V 45 Hz... 65 Hz	ERBP082R200W	320 x 41 x 122
i550-C4.0/400-3	5.5		ERBP047R200W	320 x 41 x 122
i550-C5.5/400-3	7.5		ERBP047R200W	320 x 41 x 122
i550-C7.5/400-3	11		ERBP027R200W	320 x 41 x 122
i550-C11/400-3	15		ERBP027R200W	320 x 41 x 122
i550-C15/400-3	18.5		ERBS018R800W	710 x 110 x 105
i550-C18/400-3	22		ERBS015R800W	710 x 110 x 105
i550-C22/400-3	30		ERBS015R800W	710 x 110 x 105
i550-C30/400-3	37		ERBG075D01K9	486 x 236 x 302
i550-C37/400-3	45		ERBG075D01K9	486 x 236 x 302
i550-C45/400-3	55		ERBG075D01K9	486 x 236 x 302
i550-C55/400-3	75		ERBG005R02K6	486 x 326 x 302
i550-C75/400-3	90		ERBG005R02K6	486 x 326 x 302
i550-C90/400-3	110		ERBG028D04K1	486 x 426 x 302
i550-C110/400-3	132		ERBG028D04K1	486 x 426 x 302

Per l'inverter i550 sono disponibili ulteriori componenti accessori.

Per gli accessori completi si prega consultare la documentazione di progettazione per il modello i550.

Induttanza di rete		Filtri RFI			
		Short distance		Long distance	
		<ul style="list-style-type: none"> • Heavy duty: fino a 18.5 kW utilizzo in opzione, a partire da 22 kW obbligatorio • Light duty: sempre obbligatorio • Riduzione della corrente di rete effettiva • Meno armoniche 		<ul style="list-style-type: none"> • C1 fino a 25 m (≤ 0.37 kW fino a max. 15 m) • C2 fino a 50 m (≤ 0.37 kW fino a max. 15 m) • Funzionamento con interruttore differenziale 30 mA 	
Codici d'ordine	Dimensioni (A x L x P)	Codici d'ordine	Dimensioni (A x L x P)	Codici d'ordine	Dimensioni (A x L x P)
	[mm]		[mm]		[mm]
EZAELN3002B203	56 x 77 x 100	IOFAE175F100S0000S	276 x 60 x 50	IOFAE175F100D0000S	276 x 60 x 50
EZAELN3002B153	56 x 77 x 100	IOFAE175F100S0000S	276 x 60 x 50	IOFAE175F100D0000S	276 x 60 x 50
EZAELN3004B742	60 x 95 x 115	IOFAE175F100S0000S	276 x 60 x 50	IOFAE175F100D0000S	276 x 60 x 50
EZAELN3004B742	60 x 95 x 115	IOFAE222F100S0000S	346 x 60 x 50	IOFAE222F100D0000S	346 x 60 x 50
EZAELN3004B742	60 x 95 x 115	IOFAE222F100S0000S	346 x 60 x 50	IOFAE222F100D0000S	346 x 60 x 50
EZAELN3006B492	69 x 95 x 120	IOFAE222F100S0000S	346 x 60 x 50	IOFAE222F100D0000S	346 x 60 x 50
EZAELN3008B372	85 x 120 x 140	IOFAE255F100S0001S	346 x 90 x 60	IOFAE240F100D0000S	346 x 60 x 50
EZAELN3010B292	85 x 120 x 140	IOFAE255F100S0001S	346 x 90 x 60	IOFAE240F100D0000S	346 x 60 x 50
EZAELN3016B182	95 x 120 x 140	IOFAE255F100S0001S	346 x 90 x 60	IOFAE255F100D0001S	346 x 90 x 60
EZAELN3016B182	95 x 120 x 140	IOFAE311F100S0000S	371 x 120 x 60	IOFAE311F100D0000S	371 x 120 x 60
EZAELN3025B122	110 x 155 x 170	IOFAE311F100S0000S	371 x 120 x 60	IOFAE311F100D0000S	371 x 120 x 60
EZAELN3030B981	110 x 155 x 170	–	–	IOFAE318F100D0000S	436 x 205 x 90
EZAELN3040B741	112 x 185 x 200	–	–	IOFAE318F100D0000S	436 x 205 x 90
EZAELN3045B651	112 x 185 x 200	–	–	IOFAE322F100D0000S	436 x 205 x 90
EZAELN3063B471	122 x 185 x 210	–	–	IOFAE330F100D0000S	590 x 250 x 105
EZAELN3080B371	125 x 210 x 240	–	–	IOFAE337F100D0000S	590 x 250 x 105
EZAELN3080B371	125 x 210 x 240	–	–	IOFAE345F100D0001S	590 x 250 x 105
EZAELN3100B301	139 x 267 x 205	–	–	IOFAE355F100D0001S	700 x 250 x 105
EZAELN3160B191	149 x 291 x 215	–	–	IOFAE375F100D0001S	700 x 250 x 105
EZAELN3180B171	164 x 316 x 235	–	–	IOFAE411F100D0001S	855 x 250 x 130
EZAELN3200B151	144 x 352 x 265	–	–	IOFAE411F100D0001S	855 x 250 x 130
EZAELN3010B292	85 x 120 x 140	IOFAE255F100S0001S	346 x 90 x 60	IOFAE240F100D0000S	346 x 60 x 50
EZAELN3016B182	95 x 120 x 140	IOFAE255F100S0001S	346 x 90 x 60	IOFAE255F100D0001S	346 x 90 x 60
EZAELN3016B182	95 x 120 x 140	IOFAE255F100S0001S	346 x 90 x 60	IOFAE255F100D0001S	346 x 90 x 60
EZAELN3025B122	110 x 155 x 170	IOFAE311F100S0000S	371 x 120 x 60	IOFAE311F100D0000S	371 x 120 x 60
EZAELN3030B981	110 x 155 x 170	IOFAE311F100S0000S	371 x 120 x 60	IOFAE311F100D0000S	371 x 120 x 60
EZAELN3040B741	112 x 185 x 200	–	–	IOFAE318F100D0000S	436 x 205 x 90
EZAELN3045B651	112 x 185 x 200	–	–	IOFAE322F100D0000S	436 x 205 x 90
EZAELN3063B471	122 x 185 x 210	–	–	IOFAE322F100D0000S	436 x 205 x 90
EZAELN3080B371	125 x 210 x 240	–	–	IOFAE337F100D0000S	590 x 250 x 105
EZAELN3090B331	115 x 267 x 205	–	–	IOFAE345F100D0001S	590 x 250 x 105
EZAELN3100B301	139 x 267 x 205	–	–	IOFAE345F100D0001S	590 x 250 x 105
EZAELN3125B241	139 x 291 x 215	–	–	IOFAE355F100D0001S	700 x 250 x 105
EZAELN3160B191	149 x 291 x 215	–	–	IOFAE375F100D0001S	700 x 250 x 105
EZAELN3200B151	144 x 352 x 265	–	–	IOFAE411F100D0001S	855 x 250 x 130
EZAELN3250B121	207 x 352 x 260	–	–	IOFAE411F100D0001S	855 x 250 x 130

Lenze Drives GmbH
Casella postale 10 13 52
D-31763 Hamelin
Germania Tel. +49 5154 82-0
Fax +49 5154 82-2800
Mail Lenze@Lenze.com
Web www.Lenze.com

Lenze Service GmbH
Breslauer Straße 3
D-32699 Extertal
Germania Tel. +49 80002446877 (linea di assistenza 24 h)
Fax +49 5154 82-1396
Mail service.de@Lenze.com