

burkert

Fluid Control Systems

- ☛ **Betriebsanleitung**
- ☛ **Operating instructions**
- ☛ **Instructions de service**

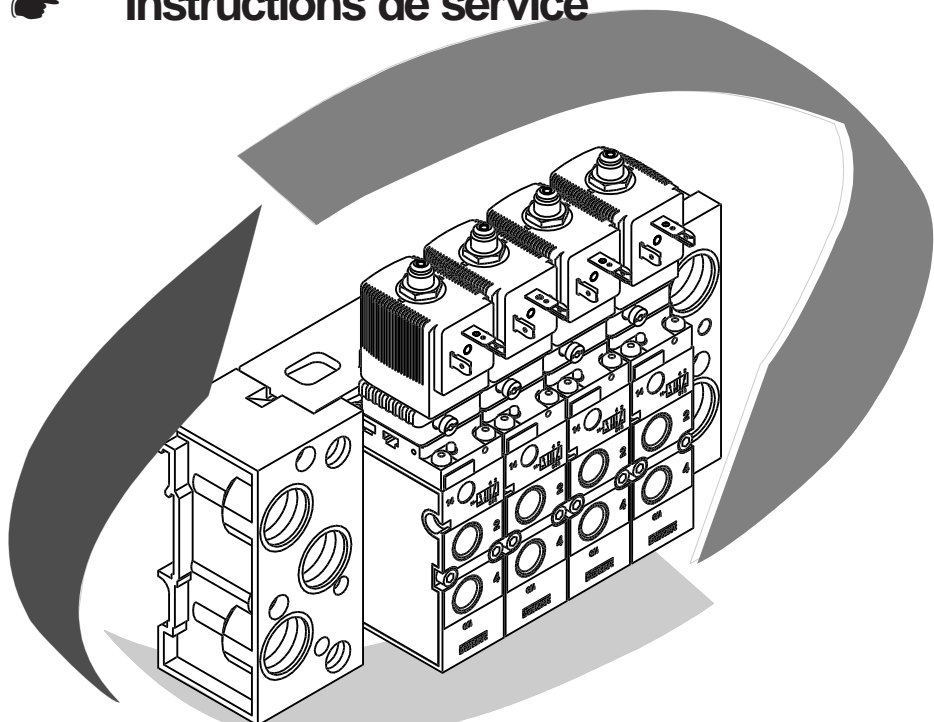

Mehrfachblöcke / Block Assemblies / Blocs multiples

Type 6518, Type 6519

Modulare pneumatische Grundschiene / Modular Pneumatic
Basic Rail / Profil pneumatique modulaire

Type MP07



Sie

- haben technische Fragen oder Probleme
- wollen mehr wissen über die Produkte und Produktpalette der Fa. Bürkert
- haben Anregungen zu dieser Betriebsanleitung

Wir

- sind unter den auf der Rückseite genannten Adressen und Telefonnummern für Sie zu erreichen

You

- have technical questions or problems
- want to know more about these products and about the Bürkert product range
- have comments regarding these operating instructions

We

- are available to help you at the addresses and telephone numbers listed at the backside of the cover

Vous

- avez des questions techniques ou des problèmes
- voulez en savoir davantage sur les produits et la gamme des produits de la maison Bürkert
- avez des suggestions concernant ces instructions de service

Nous

- sommes à votre disposition aux adresses et numéros de téléphone de la couverture

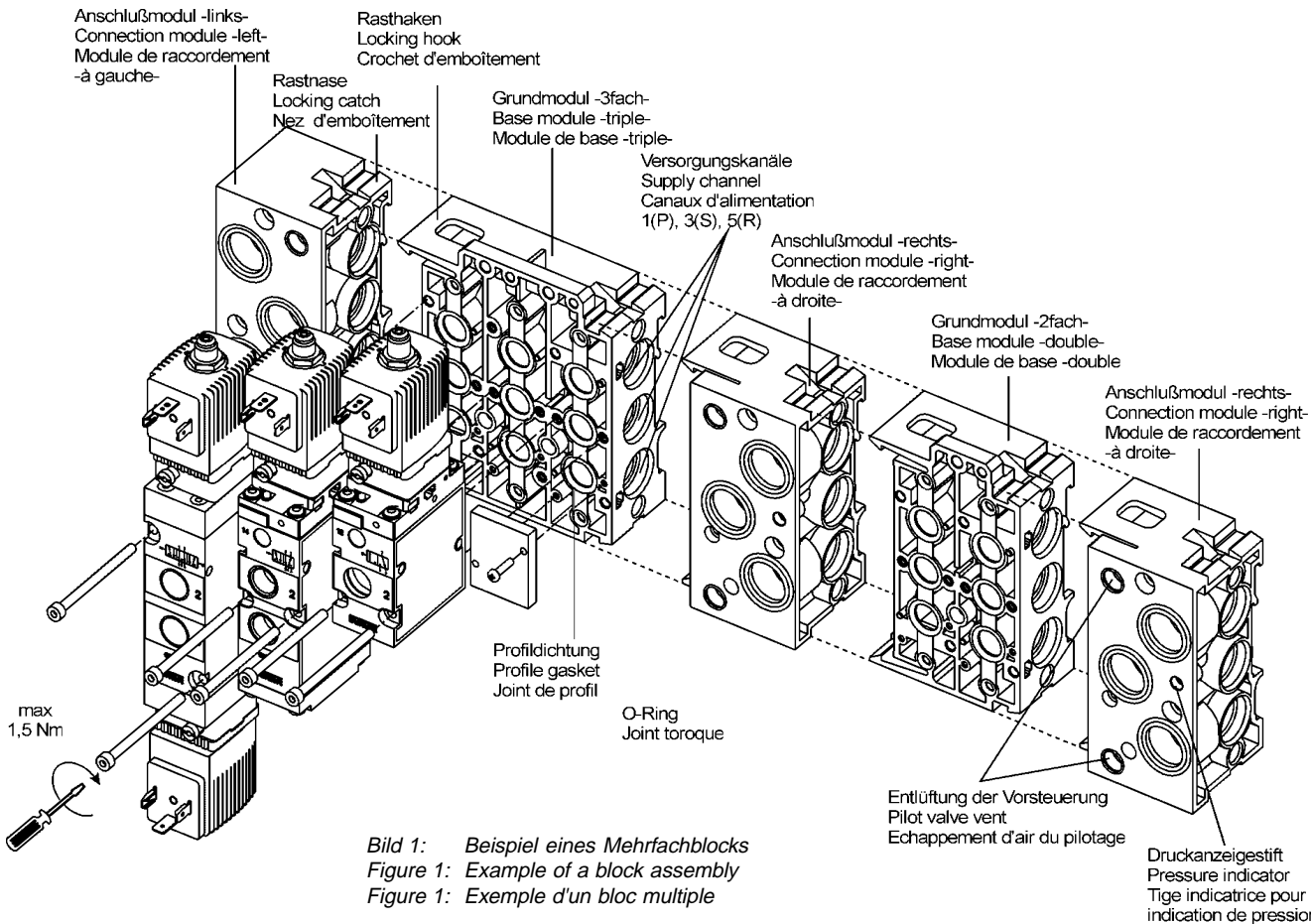



Mehrfachblöcke Typ 6518, Typ 6519 und modulare pneumatische Grundschiene Typ MP07

Inhalt:

1	ALLGEMEINE SICHERHEITSHINWEISE	2
2	DARSTELLUNGSMITTEL	2
3	ALLGEMEINE BESCHREIBUNG	3
3.1	Ventilaufbau	3
3.2	Wirkungsweisen der Ventile Typ 6518 / 6519	3
3.3	Medien	4
3.4	Elektrischer Anschluß	4
4	MONTAGE, INBETRIEBNAHME UND WARTUNG	5
4.1	Aufbau von Mehrfachblöcken mit der modularen pneumatischen Grundschiene MP07	5
4.2	Demontage der Module	6
4.3	Weitere Einsatzmöglichkeiten der Anschlußmodule - rechts -	6
4.4	Befestigung des Ventilblocks	6
4.4.1	<i>Normschiene</i>	6
4.4.2	<i>Wandmontage</i>	7
4.5	Befestigung von Einzelventilen	7
4.5.1	<i>Steckanschlüsse</i>	7
4.5.2	<i>Demontage der Steckanschlüsse</i>	8
4.6	Maßnahmen vor der Inbetriebnahme	8
4.7	Impulsbetrieb	8
4.8	Störungen	9
5	NOTIZEN	10



1 ALLGEMEINE SICHERHEITSHINWEISE



Beachten Sie die Hinweise dieser Betriebsanleitung sowie die Einsatzbedingungen und zulässigen Daten gemäß Datenblatt Typ 6518 bzw. 6519, damit das Gerät einwandfrei funktioniert und lange einsatzfähig bleibt:

- halten Sie sich bei der Einsatzplanung und dem Betrieb des Gerätes an die allgemeinen Regeln der Technik;
- beachten Sie, daß in Systemen, die unter Druck stehen, Leitungen und Ventile nicht gelöst werden dürfen;
- beachten Sie die geltenden Unfallverhütungs- und Sicherheitsbestimmungen für elektrische Geräte während des Betriebs, der Wartung und der Reparatur des Gerätes; schalten Sie vor Eingriffen in das System in jedem Fall die Spannung ab;
- treffen Sie geeignete Maßnahmen, um unbeabsichtigtes Betätigen oder unzulässige Beeinträchtigung auszuschließen;
- bei Nichtbeachtung dieser Hinweise entfällt jegliche Haftung unsererseits, ebenso erlischt die Garantie auf Geräte u. Zubehörteile.



HINWEIS

Zulassungen wie Ex, UL, UR, CSA, DVGW usw. werden auf dem Typenschild oder durch einen besonderen Aufkleber gekennzeichnet

2 DARSTELLUNGSMITTEL

In dieser Betriebsanleitung werden folgende Darstellungsmittel verwendet:

→ markiert einen Arbeitsschritt, den Sie ausführen müssen



ACHTUNG!

kennzeichnet Hinweise, bei deren Nichtbeachtung Ihre Gesundheit oder die Funktionsfähigkeit des Gerätes gefährdet ist



HINWEIS

kennzeichnet wichtige Zusatzinformationen, Tips und Empfehlungen

3 ALLGEMEINE BESCHREIBUNG

3.1 Ventilaufbau

- 3/2-Wege-Vorsteuerventil mit unterschiedlichen elektrischen Anschlußvarianten
- die übergesteckte Spule ist in 4 x 90°-Schritten arretierbar, dazwischen um das Kernführungsrohr beliebig positionierbar
- Ventilgehäuse mit Membran und Sitzdichtungen (3/2 und 5/2) bzw. Schieber (5/3)
- Arbeitsanschlüsse 2 (B) / 4 (A) sowie Versorgungs- und Entlüftungsanschlüsse 1 (P) / 3 (S) / 5 (R) mit G1/4-Innengewinde oder Steckanschluß für Schlauchdurchmesser 8 mm
- die Ventile können auf den modularen pneumatischen Grundschielen Typ MP07 zu Ventilblöcken montiert werden
- beliebige Einbaulage, vorzugsweise mit Magnetsystem oben



die Ventile sind auch in explosionsgeschützter Ausführung verfügbar



HINWEIS

Steckanschlüsse gelten nur für die Arbeitsanschlüsse 2 (B) und 4 (A).

Die Ventile arbeiten wartungsfrei.

3.2 Wirkungsweisen der Ventile Typ 6518 / 6519

3/2-Wege-Ventil:

in Ruhestellung Druckanschluß 1 gesperrt, Ausgang 2 entlüftet

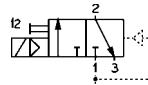

3/2-Wege-Ventil für Vakuum, mit Steuerhilfsluft:

in Ruhestellung Druckanschluß 1 gesperrt, Ausgang 2 entlüftet

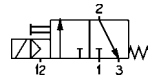

ACHTUNG!

Der Vakuumerzeuger muß an Anschluß 1 angeschlossen werden!

3/2-Wege-Ventil:

in Ruhestellung Druckanschluß 1 mit Ausgang 2 verbunden

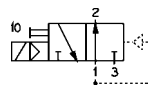

5/2-Wege-Ventil:

in Ruhestellung Druckanschluß 1 mit Ausgang 2 verbunden, Ausgang 4 entlüftet

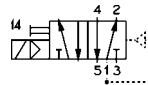



5/3-Wege-Ventil:
in Mittelstellung alle Anschlüsse gesperrt

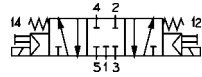

5/3-Wege-Ventil:
in Mittelstellung Ausgänge 2 und 4 entlüftet,
Druckanschluß 1 gesperrt

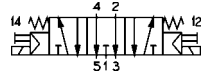

3.3 Medien

- gefilterte Druckluft (Partikelgröße max. 10 µm), vorzugsweise ungeölt, Betrieb mit geölter Luft ist möglich; neutrale Gase
- Dichtwerkstoffe: NBR oder PUR für 3/2- und 5/2-Ventile
NBR für 5/2-Impuls- und 5/3-Ventile
- zulässige Temperatur: Medium: -10 bis +50° C
Umgebung: -10 bis +55° C
- Betriebsdruckbereich: 2 - 8 bar



HINWEIS

Der Steuerdruck bei pneumatischer Ansteuerung ist abhängig vom Druck des Durchflußmediums; er darf maximal 8 bar betragen!



ACHTUNG!

Beachten Sie den zulässigen Druckbereich auf dem Typenschild!

Druckdifferenz zwischen Anschluß 1 und 3/5 \geq 2 bar

3.4 Elektrischer Anschluß

- entnehmen Sie Spannung, elektrische Leistung und Stromart dem Typenschild!
- Spannungstoleranz ± 10 %
- elektrischer Anschluß: Gerätesteckdose Typ 2508 an den Anschlußsteckerfahnen der Spule (Drehmoment zur Befestigung: 1 Nm)
- Schutzart IP65 (nur in Verbindung mit der Gerätesteckdose Typ 2508)
- die Gerätesteckdose ist zur Wahl der Kabelganges um 4 x 90° versetzt montierbar
- weitere elektrische Anschlußmöglichkeiten siehe Typ 6014 bzw. 8640



ACHTUNG!

Achten Sie beim Verschrauben der Gerätesteckdose mit der Spule auf einwandfreien Sitz der Flachdichtung!

4 MONTAGE, INBETRIEBNAHME UND WARTUNG

- Eingriffe dürfen nur durch Fachpersonal und mit geeignetem Werkzeug erfolgen!
- Schalten Sie vor Eingriffen in das System in jedem Fall die Spannung ab!
- Säubern Sie vor Montage des Ventils die Rohrleitungen!
- Schalten Sie gegebenenfalls zum Schutz vor Störungen einen Schmutzfänger vor.
- Verwenden Sie die Spule in keinem Fall als Hebel, wenn Sie die Anschlüsse einschrauben!
- Achten Sie auf Übereinstimmung der Betriebsbedingungen mit den Leistungsdaten des Gerätes!
- Vermeiden Sie Staudrucke in den Abluftkanälen durch großvolumige Schalldämpfer!



ACHTUNG!

In Systemen, die unter Druck stehen, dürfen Leitungen oder Ventile nicht gelöst werden!

Beachten Sie die Druckanzeige am rechten Anschlußmodul!

- **Druckanzeige mit Anzeigestift am Anschlußmodul - rechts - (Bild 1)**
 - Anzeigestift läßt sich eindrücken: Druck im Ventilblock < 1 bar
 - Anzeigestift läßt sich nicht eindrücken: Ventilblock ist druckbeaufschlagt
 - Anzeigestift federt zurück: Ventilblock ist druckbeaufschlagt (entlüften Sie das System, bevor Sie Leitungen oder Geräte demontieren)

4.1 Aufbau von Mehrfachblöcken mit der modularen pneumatischen Grundschiene MP07

Sie erhalten durch die Kombination von 2fach- und 3fach- Grundmodulen beliebig große Ventilblöcke.



HINWEIS

Beginnen Sie den Aufbau zweckmäßig mit dem Anschlußmodul - links - (Bild 1).

- Kontrollieren Sie die Module auf vollständige Bestückung mit O-Ringen!
- Ölen oder fetten Sie die aufgezogenen O-Ringe vor dem Rasten leicht ein.
- Rasten Sie die Haken des anzubauenden Moduls in die Rastnuten des vorgehenden Moduls ein, achten Sie dabei auf exakten Sitz der O-Ringe.
- Drücken Sie die Module bis zum Einrasten beider Haken zusammen.
- Achten Sie auf exakten Sitz der Profildichtungen auf dem Grundmodul!



ACHTUNG!

Gequetschte O-Ringe und Profildichtungen haben Undichtheit des Blocks zur Folge!



- Befestigen Sie die Ventile mit je 2 M4-Schrauben auf dem Grundmodul (Anzugsmoment max. 1,5 Nm).
- Montieren Sie den kompletten Ventilblock auf der Wand oder auf der Normschiene.
- Schließen Sie Versorgungs- und Arbeitsleitungen an.
- Stellen Sie die elektrischen Anschlüsse zu den Vorsteuerventilen her; beachten Sie dabei die Werte auf dem Typenschild!

4.2 Demontage der Module

- Rasten Sie beide Rasthaken mittels Schraubendreher an den stirnseitigen Demontage-nuten aus.
- Nehmen Sie den Teilblock / das Modul seitlich ab.

4.3 Weitere Einsatzmöglichkeiten der Anschlußmodule - rechts -

- als **Teilermodule** bei besonderen Anwendungsfällen zum Aufbau von mehreren Betriebs-Druckstufen in einem Block;
- zusätzliche Einspeisung bei größeren Ventilblöcken.



HINWEIS

Durchstoßen Sie bei Bedarf die seitlichen Sollbruchstellen der Anschlüsse 1, 3 und 5 und die der oberen Vorsteuerentlüftung.

4.4 Befestigung des Ventilblocks

4.4.1 Normschiene

- Normschiene 35 x 15 DIN 50022 (Standard)
- Normschiene 75 x 25 DIN 50023



HINWEIS

Setzen Sie bei Verwendung der Normschiene 75 x 25 DIN 50023 die vormontierten Schrauben mit Klemmstücken und Federn entsprechend um.

Montage

- Hängen Sie den Ventilblock mit der oberen Nut in die Normschiene ein.
- Rasten Sie die unteren Klemmstücke in die Normschiene ein.
- Ziehen Sie die Schrauben an den Klemmstücken fest.

Demontage

- Lösen Sie die Klemmschrauben (ca. 4 Umdrehungen).
- Entnehmen Sie den Block nach oben von der Normschiene.

4.4.2 Wandmontage

→ Befestigen Sie den Ventilblock mit M5-Schrauben direkt an der Wand.



Bild 2: Befestigung des Ventilblocks

4.5 Befestigung von Einzelventilen (Bild 3)

→ Befestigen Sie das Einzelventil mit M4-Schrauben direkt an der Wand.

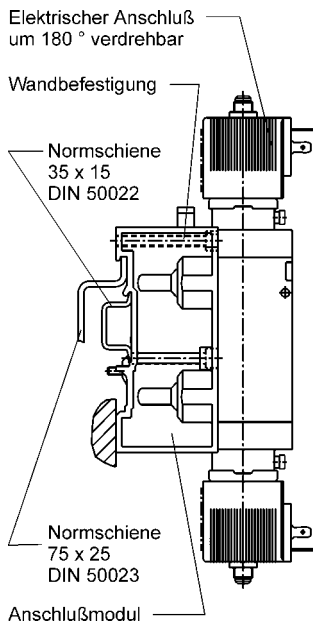

ACHTUNG!

Verspannen Sie das Ventilgehäuse beim Einbau nicht!

4.5.1 Steckanschlüsse



HINWEIS

Für die Steckanschlüsse müssen die Schlauchleitungen folgende Anforderungen erfüllen:

- Mindesthärte von 40 Shore D (nach DIN 53505 bzw. ISO 868);
- Außendurchmesser entsprechend DIN 73378 (max. zul. Abweichung $\pm 0,1$ mm vom Nennmaß);
- gratfrei, rechtwinklig abgeschnitten und am Außendurchmesser unbeschädigt;
- die Schlauchleitungen sind bis zum Anschlag in die Steckanschlüsse einzudrücken.

4.5.2 Demontage der Steckanschlüsse

→ Drücken Sie zum Lösen der Leitungen den Druckring ein und ziehen Sie die Schlauchleitung heraus.



Bild 3: Befestigung des Einzelventils / Handbetätigung / Pneumatische Stellungsanzeige

4.6 Maßnahmen vor der Inbetriebnahme

- Überprüfen Sie Anschlüsse, Spannung und Betriebsdruck!
- Beachten Sie, daß max. Betriebsdaten (siehe Typenschild) nicht überschritten werden!
- Überprüfen Sie die vorschriftsmäßige Belegung der Anschlüsse 1 und 3 bzw. 5, diese dürfen auf keinen Fall vertauscht werden!
- Entriegeln Sie bei elektrischem Betrieb die Handbetätigung!

4.7 Impulsbetrieb

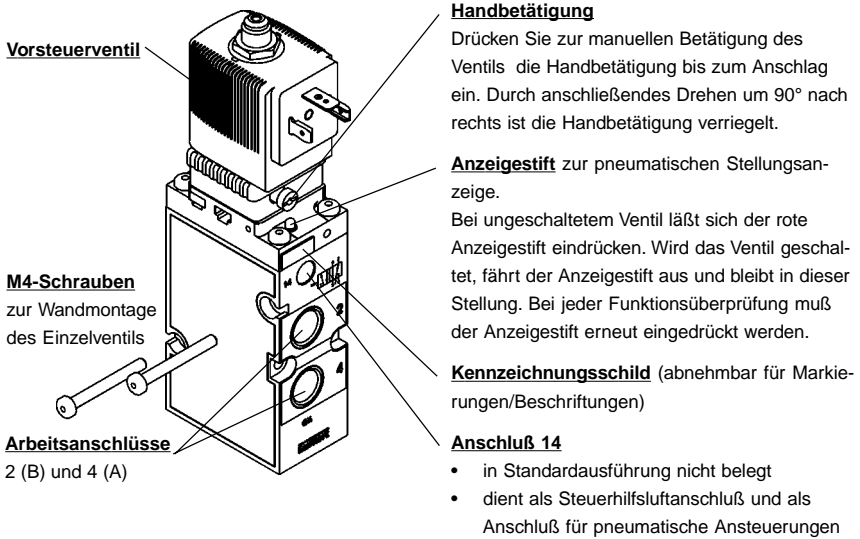
Funktion: Die impulsgesteuerten Magnetventile arbeiten mit zwei Spulen, die im Wechsel geschaltet werden.



ACHTUNG!

Beachten Sie die Angabe "Impuls" auf dem Typenschild!

Vermeiden Sie gleichzeitige Impulsgabe auf beide Spulen!



HINWEIS

Mit der Handbetätigung sind die Ventile umsteuerbar.



4.8 Störungen

Störung	mögliche Ursache	Behebung
Ventile schalten nicht:	keine oder nicht ausreichende Betriebsspannung; Handbetätigung nicht in neutraler Stellung; Druckversorgung nicht ausreichend oder nicht vorhanden.	→ Überprüfen Sie den elektrischen Anschluß. → Stellen Sie die Betriebsspannung laut Typenschild sicher. → Bringen Sie die Handbetätigung in Null-Stellung. → Führen Sie die Druckversorgung möglichst großvolumig aus (auch bei vorgeschalteten Geräten wie Druckreglern, Wartungseinheiten, Absperrventilen usw.). Mindestbetriebsdruck ≥ 2 bar
Ventile schalten verzögert oder blasen an den Entlüftungsanschlüssen ab:	Druckversorgung nicht ausreichend oder nicht vorhanden; keine ausreichende Entlüftung der Abluftkanäle durch zu kleine oder verschmutzte Geräuschdämpfer (Rückdrücke); Verunreinigungen bzw. Fremdkörper im Vorsteuer- oder Hauptventil.	→ Führen Sie die Druckversorgung möglichst großvolumig aus (auch bei vorgeschalteten Geräten wie Druckreglern, Wartungseinheiten, Absperrventilen usw.). Mindestbetriebsdruck ≥ 2 bar → Verwenden Sie entsprechend groß dimensionierte Geräuschdämpfer bzw. Expansionsgefäße. → Reinigen Sie verschmutzte Geräuschdämpfer. → Beaufschlagen Sie die Abluftkanäle mit impulsartigem Druck, um die Verunreinigungen auszublasen; bauen Sie ein neues Vorsteuer- bzw. Hauptventil ein, wenn diese Maßnahme keinen Erfolg bringt.
undichte Ventilblöcke:	fehlende oder gequetschte O-Ringe zwischen den Modulen; fehlende oder falsch positionierte Profildichtungen zwischen Ventil und Grundplatte.	→ Ermitteln Sie die Leckstelle oder fehlende Dichtungen. → Setzen Sie fehlende Dichtungen ein oder erneuern Sie beschädigte Dichtungen.

deutsch





Block Assemblies Type 6518, 6519 and Modular Pneumatic Basic Rail Type MP07

Contents:

1	GENERAL SAFETY INSTRUCTIONS	12
2	SYMBOLS USED	12
3	GENERAL DESCRIPTION	13
3.1	Valve Construction	13
3.2	Valve operations of the Type 6518 / 6519	13
3.3	Media	14
3.4	Electrical connections	14
4	INSTALLATION, INITIALISATION AND SERVICE	15
4.1	Setting up block assemblies using the modular pneumatic rail type MP07	15
4.2	Dismantling the module	16
4.3	Other possible uses of the connecting module, - right-hand -	16
4.4	Mounting the valve block	16
4.4.1	<i>Standard rails</i>	16
4.4.2	<i>Wall mounting</i>	17
4.5	Mounting single valves	17
4.5.1	<i>Plug-in connections</i>	17
4.5.2	<i>Dismantling the plug-in connections</i>	18
4.6	Measures to be taken before putting into service	18
4.7	Pulse operation	18
4.8	Faults	19
5	NOTES	20



1 GENERAL SAFETY INSTRUCTIONS



To ensure that the device will function correctly, and have a long service life, please comply with the information in these Operating Instructions, as well as with the application conditions and additional data given in the Type 6518 and 6519 data sheet:

- When planning the application of the device, and during its operation, observe the general technical rules!
- Observe the relevant accident prevention and safety regulations applicable for electrical equipment throughout the operation, maintenance and repair of the device; always switch off the voltage supply before working on the system!
- Note that lines and valves must not be unscrewed from systems that are under pressure!
- Take suitable measures to prevent unintentional operation or impermissible impairment!
- If these instructions are ignored, no liability will be accepted from our side, and the guarantee on the device and on accessories will become invalid!



NOTE

Approvals such as Ex, UL, UR, CSA, DVGW etc., will be indicated on the rating plate, or by a special label.

2 SYMBOLS USED

In these Operating Instructions, the following symbols are used:

→ indicates a working step that you will have to carry out



ATTENTION!

indicates information which must be followed. Failure to do this could endanger your health or the functionality of the device



NOTE

indicates important additional information, tips and recommendations

3 GENERAL DESCRIPTION

3.1 Valve Construction

- 3/2 way pilot valve with various electrical connection possibilities
- the top-mounted coil can be locked in 4 x 90° steps, for optional positioning in between around the core guide tube
- valve body with diaphragm and seat seals (3/2 and 5/2), or with gate valve (5/3)
- working connections 2 (B) / 4 (A) and supply and ventilation connections 1 (P) / 3 (S) / 5 (R) with G 1/4 internal thread or plug connection for 8 mm hose external diameter
- the valves can be mounted on the modular pneumatic basic rail Type MP07
- can be mounted in any position, preferably with the magnetic system at the top



the valves are also available in explosion-proof versions



NOTE

Plug-in connections only for the service ports 2 (B) and 4 (A).

The valves require no maintenance.

3.2 Valve operations of the Type 6518 / 6519

3/2 way valve:

In de-energised position, Pressure Inlet 1 closed,
Outlet Port 2 exhausted

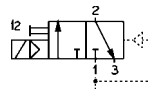

3/2 way valve for vacuum, with auxiliary pilot air:

In de-energised position, Pressure Inlet 1 closed,
Outlet Port 2 exhausted

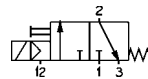

ATTENTION!

The vacuum generator must be connected to port 1!

3/2 way valve:

In de-energised position, Pressure Inlet 1 connected
to Outlet Port 2

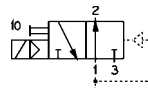

5/2 way valve:

In de-energised position, Pressure Inlet 1 connected
to Outlet Port 2, Outlet Port 4 exhausted.

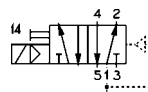



5/3 way valve:

in middle position, all outlet ports closed

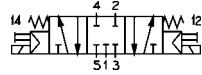

5/3 way valve:

in middle position, Outlet Ports 2 and 4 vented,
Pressure Inlet 1 closed

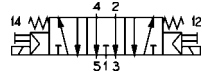

3.3 Media

- filtered compressed air (max. particle size 10 µm), preferably non-oiled, operation is possible with oiled air; neutral gas
- seal materials: NBR or PUR for 3/2 and 5/2 valves
NBR for 5/2 pulse valves and 5/3 valves
- permissible medium temperature: -10 to +50° C
- permissible ambient temperature: -10 to +55° C
- operational pressure range: 2 - 8 bar



NOTE

The pilot pressure of the pneumatic controller is dependent on the pressure of the flow of medium: it must not exceed a maximum of 8 bar!



ATTENTION!

Observe the permissible pressure range given on the rating plate!

Pressure difference between Ports 1 and 3/5 \geq 2 bar

3.4 Electrical connections

- read the voltage, electrical power, type of protection and current from the rating plate!
- voltage tolerance $\pm 10\%$
- electrical connection: Instrument socket type 2508 to the tag connection on the coil (tightening torque: 1 Nm)
- protection level IP 65 (only in combination with appliance socket type 2508)
- to match the cable run, the instrument socket can be mounted rotated by 4 x 90°
- refer to types 6014 or 8640 for other connection possibilities



ATTENTION!

When screwing down the instrument socket onto the coil, ensure that the flat seal is well seated!



4 INSTALLATION, INITIALISATION AND SERVICE

- Work on the valve should only be carried out by specialist staff and with the correct tools!
- Before working on the system, always turn off the supply voltage!
- Clean the piping system before installing the valve!
- Where necessary, connect a strainer upstream to protect against faults.
- When tightening the connections, never use the coil as a lever!
- Ensure that the operational conditions agree with the performance data of the unit!
- Avoid back-pressures in the exhaust channels by the use of large-volume silencers!



ATTENTION!

Lines or valves must never be loosened while the system is under pressure!

Observe the pressure indicator on the right-hand connecting module.

- **Pressure indicator with indicating pin on the connecting module - right - (Fig. 1)**
 - Indicating pin can be pressed in: pressure in valve block < 1 bar
 - Indicating pin cannot be pressed in: there is pressure in the valve block
 - Indicating pin springs back: there is pressure in the valve block (vent the system before dismantling lines or devices)

4.1 Setting up block assemblies using the modular pneumatic rail MP07

With combination of two-way and three-way base modules, you can assemble valve blocks of any size.



NOTE

It is advisable to start the assembly with the left-hand connector module. (Fig. 1).

- Check that each module is completely pre-fitted with O-rings!
- Before locking together, lightly grease or oil the fitted O-rings.
- Insert the hooks of the module being added into the slot on the previous module, ensuring that the O-rings are correctly seated!
- Press the modules together until both hooks latch.
- Ensure that the profile gaskets are correctly seated on the base module!



ATTENTION!

Squashed O-rings and profile gaskets cause leakages in the block!



- Secure the valves to the base module using 2 M4 screws each. (Tightening torque max. 1.5 Nm).
- Mount the complete valve block onto the wall or the standard rail.
- Connect the supply and working lines.
- Make the electrical connections to the pilot valves: in doing this, observe the values given on the rating plate!

4.2 Dismantling the module

- Unlatch both locking hooks by using a screwdriver on the end dismantling-grooves.
- Remove the block part / module sideways.

4.3 Other possible uses of the connecting module, - right-hand -

- As a **separation module** for special applications when building up several pressure levels in a single block
- Additional supply lines for larger valve blocks



NOTE

Where necessary, break out the rated break-points of Ports 1, 3 and 5 and the upper pilot venting.

4.4 Mounting the valve block

4.4.1 Standard rails

- Standard rail 35 x 15 DIN 50022 (Standard)
- Standard rail 75 x 25 DIN 50023



NOTE

When using the 75 x 25 DIN 50023 standard rail, change over the pre-assembled screws with clamps and springs as necessary.

Installation

- Hang the valve block onto the upper groove of the standard rail.
- Latch the lower clamp into the standard rail.
- Firmly tighten the screws on the clamp.

Dismounting

- Loosen the clamping screws (by about 4 revolutions).
- Remove the block upwards from the standard rail.

4.4.2 Wall mounting

→ Fix the module system directly to the wall using M5 screws.

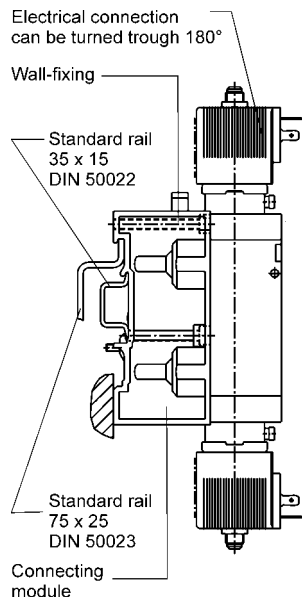

Figure 2: Mounting the valve block

4.5 Mounting single valves (Fig. 3)

→ Fix the single valve directly to the wall using M4 screws.



ATTENTION!

When mounting, do not distort the valve body!

4.5.1 Plug-in connections



NOTE

For plug-in connections, the hose lines must meet the following requirements:

- Minimum rigidity of 40 Shore D (to DIN 53505 or ISO 868);
- External diameter corresponding to DIN 73378 (max. permissible deviation ± 0.1 mm from nominal dimension);
- Without burr, cut at right-angles and with undamaged circumference;
- The hose lines must be pushed into the plug-in connectors up to the stop.



4.5.2 Dismantling the plug-in connections

→ To release the line, press in the pressure ring and pull out the hose line.

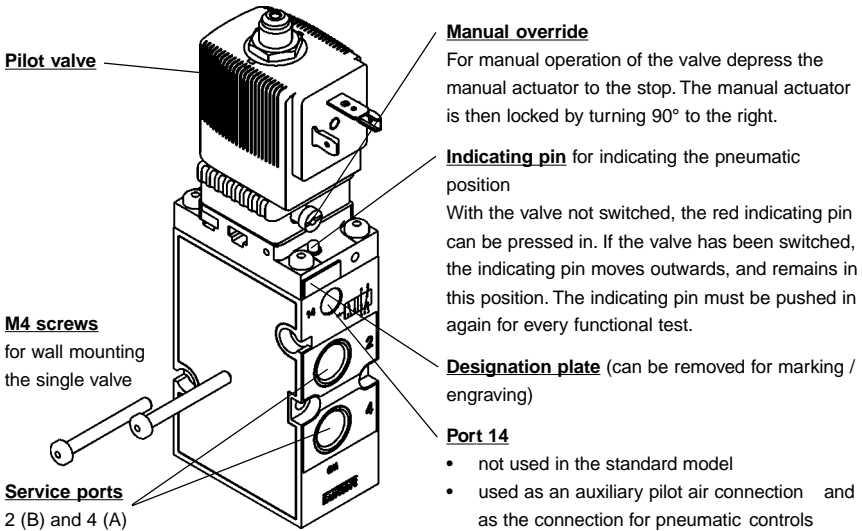

english

Figure 3: Mounting single valve / Manual override / Pneumatic position indicator

4.6 Measures to be taken before putting into service

- Check all connections, voltages and the operational pressure!
- Ensure that the max. operational conditions (see rating plate) will not be exceeded!
- Check that Ports 1, 3 and 5 are correctly connected according to the regulations. These connections must not be interchanged for any reason!
- When operating electrically, unlock the manual override!

4.7 Pulse operation

Function: The pulse-controlled solenoid valves operate with two coils connected alternately.



ATTENTION!

Observe the "Pulse" data on the rating plate!

Avoid simultaneous pulse input to both coils!



NOTE

The valves can be reversed with the manual actuator.



4.8 Faults

Fault	Possible cause	Correction
<p>Valve does not switch:</p>	<p>Operational voltage too low or not present;</p> <p>Manual override not in neutral position;</p> <p>Compressed air supply not available or insufficient.</p>	<p>→ Check the electrical supply connections.</p> <p>→ Ensure that the electrical power supply is the same as that specified on the rating plate.</p> <p>→ Set the manual override to the zero position.</p> <p>→ Carry out the dimensioning of the compressed air connection with volumes as large as possible (including that of upstream pressure regulators, service units, cut-off valves etc.)</p> <p>Minimum operational pressure ≥ 2 bar</p>
<p>Valves switch with a delay, or exhaust through the venting ports:</p>	<p>Compressed air supply not available or insufficient;</p> <p>Insufficient venting of the exhaust channels due to silencers that are too small or are soiled (back-pressure);</p> <p>Impurities or foreign matter in the pilot valve or main valve.</p>	<p>→ Carry out the dimensioning of the compressed air connection with volumes as large as possible (including that of upstream pressure regulators, service units, cut-off valves etc.)</p> <p>Minimum operational pressure ≥ 2 bar</p> <p>→ Use silencers or expansion channels with sufficient dimensions.</p> <p>→ Clean soiled silencers.</p> <p>→ Blast through the exhaust channels with pulsed compressed air, to blow out impurities. Install a new pilot or main valve if these measures bring no improvement.</p>
<p>Leaking valve block:</p>	<p>O-rings between the modules missing or damaged;</p> <p>Missing or incorrectly positioned profile gaskets between the valve and the baseplate.</p>	<p>→ Check for leaks and for missing seals.</p> <p>→ Install the missing seals and replace damaged seals.</p>



Blocs multiples type 6518, 6519 et profil pneumatique modulaire type MP07

TABLE DES MATIERES:

1	INDICATIONS GENERALES DE SECURITE	22
2	MODES DE REPRÉSENTATION	22
3	DESCRIPTION GENERALE	23
3.1	Construction de la vanne	23
3.2	Fonctionnement des vannes du type 6518, 6519	23
3.3	Fluides	24
3.4	Raccordement électrique	24
4	MONTAGE, MISE EN SERVICE ET ENTRETIEN	25
4.1	Montage de blocs multiples avec le profil modulaire pneumatique type MP07	25
4.2	Démontage des modules	26
4.3	Autres possibilités d'application du module de raccordement - à droite -	26
4.4	Fixation du bloc de vannes	26
4.4.1	<i>Profil normalisé</i>	26
4.4.2	<i>Montage mural</i>	27
4.5	Fixation des vannes seules	27
4.5.1	<i>Raccords à fiches</i>	27
4.5.2	<i>Démontage des raccords à fiches</i>	28
4.6	Précautions à prendre avant la mise en service	28
4.7	Fonctionnement par impulsion	28
4.8	Dérangements	29
5	NOTES	30



1 INDICATIONS GENERALES DE SECURITE



Observez les indications de ces instructions de service ainsi que les conditions d'utilisation et les caractéristiques admissibles selon la fiche technique du type 6518 / 6519, afin que l'appareil fonctionne parfaitement et reste longtemps en état de fonctionnement:

- respectez lors du projet d'utilisation et de l'exploitation de l'appareil les règles générales reconnues de la technique;
- observez les dispositions en vigueur sur la prévention des accidents et la sécurité pour les appareils électriques, pendant l'exploitation, l'entretien et la réparation de l'appareil; déclenchez dans tous les cas la tension électrique avant toute intervention dans le système!
- prenez les mesures appropriées afin d'exclure un actionnement involontaire ou un préjudice inadmissible;
- observer que les conduites et les vannes des systèmes se trouvant sous pression ne doivent pas être démontées;
- en cas d'inobservation de cette indication, toute responsabilité de notre part sera exclue, de même la garantie sur l'appareil et les accessoires sera supprimée.



REMARQUE

Des homologations telles que Ex, UL, UR, CSA, DVGW, etc. sont indiquées sur la plaquette signalétique ou sur une étiquette collante spéciale.

2 MODES DE REPRÉSENTATION

On utilise dans ces instructions de service les modes de représentation suivants:

→ marque une phase de travail que vous devez exécuter



ATTENTION!

caractérise des indications dont l'observation peut mettre en danger votre santé ou la fonctionnalité de l'appareil



REMARQUE

caractérise des indications supplémentaires, des conseils et des recommandations

3 DESCRIPTION GENERALE

3.1 Construction de la vanne

- Vanne pilote à 3/2 voies, avec différentes variantes de raccordement électrique
- La bobine insérée au-dessus peut être bloquée par pas sur 4 x 90°, et peut être positionnée entre ces points à volonté autour du tube de guidage du noyau
- Corps de vanne avec membrane et joints du siège (3/2; 5/2), resp. avec tiroir (5/3)
- Raccords de travail 2 (B) / 4 (A) ainsi que raccords d'alimentation et de purge d'air 1 (P) / 3 (S) / 5 (R) au choix avec taraudage intérieur G 1/4 ou raccord à fiche pour diamètre de tuyau souple de 8 mm
- Les vannes peuvent être montées sur les profils pneumatiques modulaires MP07
- Position de montage quelconque, de préférence avec système magnétique en haut



Les vannes sont aussi disponibles en exécution antidéflagrante



REMARQUE

Les raccords à fiche ne s'appliquent qu'aux raccords de travail 2 (B) et 4 (A).

Les vannes travaillent sans entretien.

3.2 Fonctionnement des vannes du type 6518 / 6519

Vanne à 3/2 voies:

en position de repos, raccord de pression 1 bloqué,
sortie 2 à l'air libre

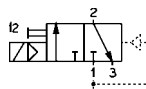

Vanne à 3/2 voies pour vide, avec air auxiliaire de commande:

en position de repos, raccord de pression 1 bloqué,
sortie 2 à l'air libre

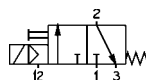

ATTENTION!

La source de vide doit être reliée au raccordement 1!

Vanne à 3/2 voies:

en position de repos, raccord de pression 1 relié à la sortie 2

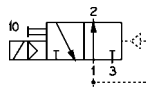

Vanne à 5/2 voies:

en position de repos, raccord de pression 1 relié à la sortie 2,
sortie 4 à l'air libre

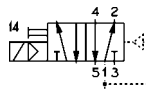



Vanne à 5/3 voies:
tous les raccordements bloqués en position médiane

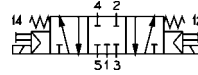

Vanne à 5/3 voies:
en position médiane, sorties 2 et 4 à l'air libre;
raccord de pression 1 bloqué

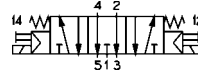

3.3 Fluides

- Air comprimé filtré (grandeur max. des particules 10 µm), de préférence sans huile, le fonctionnement avec de l'air huilé est possible; gaz neutres
- Matière du joint: NBR ou PUR pour vannes 3/2 et 5/2
NBR pour vannes 5/2 à impulsion et vannes 5/3
- Température admissible du fluide: -10 à +50° C
- Température ambiante admissible: -10 à +55° C
- Domaine de pression de service: 2 - 8 bars



REMARQUE

La pression de commande en pilotage pneumatique dépend de la pression du fluide traversant; elle doit se monter au maximum à 8 bars!



ATTENTION!

Observez le domaine de pression admissible sur la plaquette signalétique!

Différence de pression entre raccords 1 et 3/5 \geq 2 bars

3.4 Raccordement électrique

- Lisez sur la plaquette signalétique la tension, la puissance électrique, le genre de protection et de courant!
- Tolérance de tension $\pm 10\%$
- Raccordement électrique: prise d'appareil type 2508 sur les fiches de raccordement de la bobine (couple de serrage de la fixation: 1 Nm)
- Mode de protection IP 65 (seulement en relation avec la prise d'appareil type 2508)
- La prise d'appareil peut être montée inversée de 4 x 90° pour le choix du passage du câble
- Autres possibilités de raccordement électrique, voir type 6014, resp. 8640



ATTENTION!

Veiller en vissant la prise d'appareil avec la bobine à une application parfaite du joint plat!

4 MONTAGE, MISE EN SERVICE ET ENTRETIEN

- Des interventions ne doivent être effectuées que par un personnel qualifié équipé de l'outillage approprié!
- Déclencher dans tous les cas la tension avant toute intervention sur le système!
- Nettoyer les conduites avant le montage de la vanne!
- Monter éventuellement un filtre en amont pour prévenir des dérangements.
- N'utiliser en aucun cas la bobine comme levier lors du vissage des raccords!
- Veiller à la concordance des conditions d'exploitation avec les caractéristiques de débit de l'appareil!
- Eviter les accumulations de pression dans les canaux d'échappement d'air en employant des silencieux de grand volume!



ATTENTION!

Ne pas démonter des conduites ou des vannes dans des systèmes se trouvant sous pression!
Observer l'indication de pression sur le module de raccordement de droite!

- Indication de pression avec tige indicatrice sur le module de raccordement - à droite - (figure 1)
 - La tige indicatrice se laisse enfoncer: pression dans le bloc de vanne < 1 bar
 - La tige indicatrice ne se laisse pas enfoncer: le bloc de vanne est sous pression
 - La tige indicatrice fait ressort: le bloc de vanne est sous pression (purger le système avant de démonter les conduites ou appareils)

4.1 Montage de blocs multiples avec le profil modulaire pneumatique type MP07

On obtient en combinant des modules de base doubles ou triples des blocs de vannes de dimensions illimitées.



REMARQUE

Commencer de préférence le montage par le module de raccordement - à gauche - (figure 1).

- Contrôler si les modules sont équipés complètement avec les joints toriques!
- Huiler ou graisser légèrement les joints toriques posés avant d'emboîter.
- Introduire les crochets du module à ajouter dans les rainures du module précédent, en veillant alors à la tenue exacte des joints toriques!
- Presser le module jusqu'à l'emboîtement des deux crochets.
- Veiller à la tenue exacte des joints du profil sur le module de base!



ATTENTION!

Les joint toriques et les joints du profil écrasés ont pour conséquence des fuites dans le bloc!



- Fixer les vannes sur le module de base avec 2 vis M4 pour chacune (couple de serrage max. 1,5 Nm).
- Monter le bloc de vannes complet sur la paroi ou le profil normalisé.
- Raccorder les conduites d'alimentation et de travail.
- Etablir les raccordements électriques aux vannes pilotes, en observant les valeurs sur la plaquette signalétique!

4.2 Démontage des modules

- Décrocher avec un tournevis les deux crochets d'emboîtement sur la rainure frontale de démontage.
- Extraire latéralement le bloc partiel / le module.

4.3 Autres possibilités d'application du module de raccordement - à droite -

- En tant que **module diviseur** pour des cas particuliers d'application, pour la réalisation de plusieurs étages de pression de service en un seul bloc:
- Alimentation supplémentaire en cas de grands blocs de vannes



REMARQUE

|| Briser si nécessaire les points de passage des raccordements 1 / 3 / 5 et de l'échappement d'air du pilotage en haut.

4.4 Fixation du bloc de vannes

4.4.1 Profil normalisé

- Profil normalisé 35 x 15 DIN 50022 (standard)
- Profil normalisé 75 x 25 DIN 50023



REMARQUE

|| Pour l'utilisation du profil normalisé 75 x 25 DIN 50023, inverser les vis préalablement montée avec les pièces de serrage et les ressorts.

Montage

- Accrocher le bloc de vannes avec la rainure supérieure dans le profil normalisé.
- Emboîter la pièce de serrage inférieure dans le profil normalisé.
- Serrer les vis sur les pièce de serrage.

Démontage

- Dévisser les vis de serrage (env. 4 tours).
- Enlever le bloc du profil normalisé, vers le haut.

4.4.2 Montage mural

→ Fixer le bloc de vannes avec 4 vis M4 directement contre la paroi.

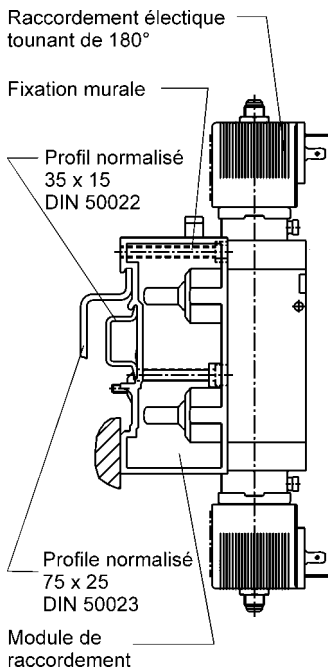

Figure 2: Fixation du bloc de vannes

4.5 Fixation des vannes seules (Fig. 3)

→ Fixer la vanne seule avec les vis M4 directement contre la paroi.



ATTENTION!

Ne pas déformer le boîtier de vanne au montage!

4.5.1 Raccords à fiches



REMARQUE

Pour les raccords à fiches, les conduites souples doivent remplir les exigences suivantes:

- Dureté minimale de 40 Shore D (selon DIN 53505, resp. ISO 868)
- Diamètre extérieur selon DIN 73378 (écart max. adm. $\pm 0,1$ mm de la cote nominale)
- Exempt de bavures, coupé d'équerre et sans dommages sur le diamètre extérieur
- Les conduites souples doivent être enfoncées jusqu'à la butée dans les raccords à fiche

4.5.2 Démontage des raccords à fiches

→ Presser la bague de pression pour détacher les conduites et retirer les conduites souples.

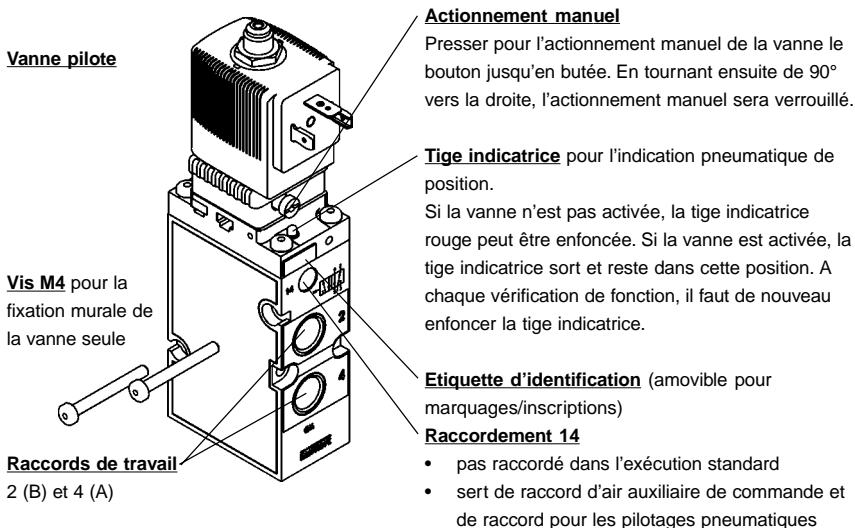

Figure 3: Fixation de vanne seule / Actionnement manuel / indication pneumatique de position

4.6 Précautions à prendre avant la mise en service

- Vérifier les raccordements, la tension et la pression de service!
- Veiller à ce que les données de service maximales (voir plaquette signalétique) ne soient pas dépassées!
- Vérifier le raccordement conforme aux prescriptions des raccords 1 et 3 resp. 5, qui ne doivent en aucun cas être permutés!
- En cas de fonctionnement électrique, déverrouiller l'actionnement manuel!

4.7 Fonctionnement par impulsion

Fonction: les vannes magnétiques commandées par impulsion travaillent avec deux bobines couplées en alternance.



ATTENTION!

Observer l'indication «Impulsion» sur la plaquette signalétique!
Eviter de donner simultanément une impulsion sur les deux bobines!



REMARQUE

Les vannes peuvent être commutées avec l'actionnement manuel.



4.8 Dérangements

Dérangement	Cause possible	Remède
Les vannes ne commutent pas:	<p>Tension de service absente ou insuffisante;</p> <p>Actionnement manuel pas en position neutre;</p> <p>Pression d'alimentation absente ou insuffisante.</p>	<p>→ Vérifier le raccordement électrique.</p> <p>→ Assurer la tension de service selon la plaquette signalétique.</p> <p>→ Placer l'actionnement manuel en position neutre.</p> <p>→ Exécuter l'alimentation en pression avec le plus grand volume possible (aussi avec les appareils en amont tels que régulateurs de pression, unités de conditionnement, vannes d'arrêt, etc.)</p> <p>pression de service \geq 2 bar</p>
Les vannes commutent à retardement ou sifflent aux raccords d'échappement d'air:	<p>Pression d'alimentation absente ou insuffisante.</p> <p>Aération des canaux d'échappement d'air insuffisantes à cause de silencieux trop petits ou sales (contre-pressions).</p> <p>Saletés ou corps étrangers dans la vanne de pilotage ou principale.</p>	<p>→ Exécuter l'alimentation en pression avec le plus grand volume possible (aussi avec les appareils en amont tels que régulateurs de pression, unités de conditionnement, vannes d'arrêt, etc.)</p> <p>pression de service \geq 2 bar</p> <p>→ Utiliser des silencieux resp. des vases d'expansion dimensionnés assez grands.</p> <p>→ Nettoyer les silencieux sales.</p> <p>→ Appliquer des impulsions de pression sur les canaux d'échappement d'air pour expulser les saletés.</p> <p>→ Monter une nouvelle vanne de pilotage ou principale si cette mesure n'a pas de succès.</p>
Blocs de vannes pas étanches:	<p>Joints toriques absents ou écrasés entre les modules;</p> <p>Joints du profil absents ou mal positionnés entre vanne et plaque de base.</p>	<p>→ Localiser la fuite ou les joints manquants.</p> <p>→ Poser les joints manquants ou remplacer les joints endommagés.</p>



bürkert

Steuer- und Regeltechnik
Christian-Bürkert-Str. 13-17
74653 Ingelfingen
Telefon (0 79 40) 10-0
Telefax (0 79 40) 10-204

Berlin: Tel. (0 30) 67 97 17-0
Dresden: Tel. (03 59 52) 36 30-0
Frankfurt: Tel. (0 61 03) 94 14-0
Hannover: Tel. (05 11) 9 02 76-0
Dortmund: Tel. (0 23 73) 96 81-0
München: Tel. (0 89) 82 92 28-0
Stuttgart: Tel. (07 11) 451 10-0

Australia: Seven Hills NSW 2147,
Tel. (02) 96 74 61 66

Malaysia: Penang
Tel. (04) 6 57 66 49

Austria: 1150 Wien,
Tel. (01) 8 94 13 33

Netherlands: 3606 AV Maarssen,
Tel. (0 34) 6 58 10 10

Belgium: 2100 Deurne,
Tel. (03) 3 25 89 00

New Zealand: MT Wellington, Auckland,
Tel. (09) 5 70 25 39

Canada: Oakville, Ontario L6L 6M5,
Tel. (9 05) 8 47 55 66

Norway: 2013 Skjetten,
Tel. (0 63) 84 44 10

Czechia: 75121 Prosenice,
Tel. (06 41) 22 61 80

Poland: PL-00-684 Warszawa
Tel. (0 22) 6 27 47 20

Denmark: 2730 Herlev,
Tel. (0 44) 50 75 00

Portugal: 2780 Oeiras,
Tel. (01) 4 42 26 08

Egypt: D - 22525 Hamburg,
Tel. (0 40) 54 27 8

Singapore: Singapore 367986,
Tel. 3 83 26 12

Finland: 00370 Helsinki,
Tel. (09) 54 97 06 00

South Africa: East Rand 1462,
Tel. (0 11) 3 97 29 00

France: 93012 Bobigny Cedex,
Tel. (01) 48 10 31 10

Spain: 08950 Esplugues de Llobregat,
Tel. (93) 3 71 08 58

Great Britain: Stroud, Glos, GL5 2QF,
Tel. (0 14 53) 73 13 53

Sweden: 21120 Malmö,
Tel. (0 40) 6 64 51 00

Hong Kong: Kwai Chung N.T.,
Tel. 24 80 12 02

Switzerland: 6331 Hünenberg (ZG),
Tel. (0 41) 7 85 66 66

Italy: 20060 Cassina De'Pecchi (MI),
Tel. (02) 9 52 01 59

Taiwan: Taipei-City R.O.C.
Tel. (02) 27 58 31 99

Japan: Tokyo 167-0054,
Tel. (03) 32 47 34 11

Turkey: Yenisehir-Izmir,
Tel. (02 32) 4 59 53 95

Korea: Seoul 135-270,
Tel. (02) 34 62 55 92

USA: Irvine, CA 92614,
Tel. (9 49) 2 23 31 00

Technische Änderungen vorbehalten. We reserve the right to make technical changes without notice.
Sous réserve de modification techniques.

© 1999 Bürkert Werke GmbH & Co. Alle Rechte vorbehalten. All rights reserved. Tous droits réservés.