

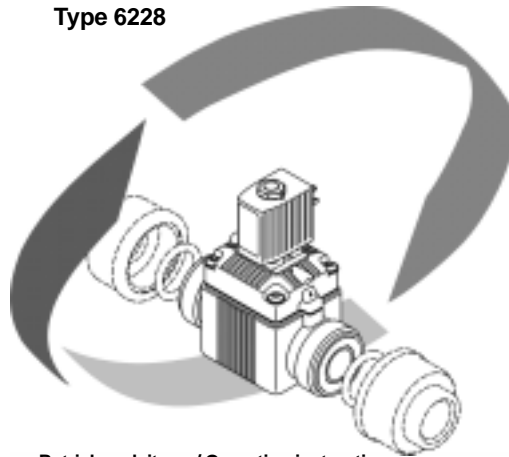



Type 6228



Betriebsanleitung / Operating instructions
Instructions de service / Manual de instrucciones

	Betriebsanleitung	Seite 2
	Operating instructions	page 3
	Instructions de service	page 4
	Manual de instrucciones	página 5

bürkert

Fluid Control Systems

Typ 6228

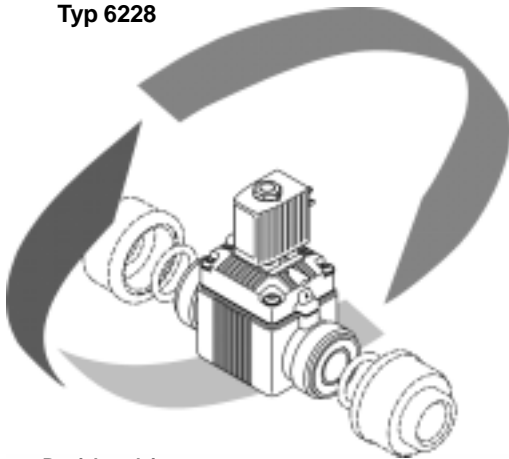

Betriebsanleitung

LIEBER KUNDE

Herzlichen Glückwunsch zum Kauf dieses Bürkert Gerätes. Lesen Sie bitte zu Ihrer Sicherheit diese Bedienungsanleitung vor der Installation des Gerätes genau durch. Fragen beantwortet Ihnen gerne Ihre zuständige Bürkert-Niederlassung.

WIRKUNGSWEISE

WW A

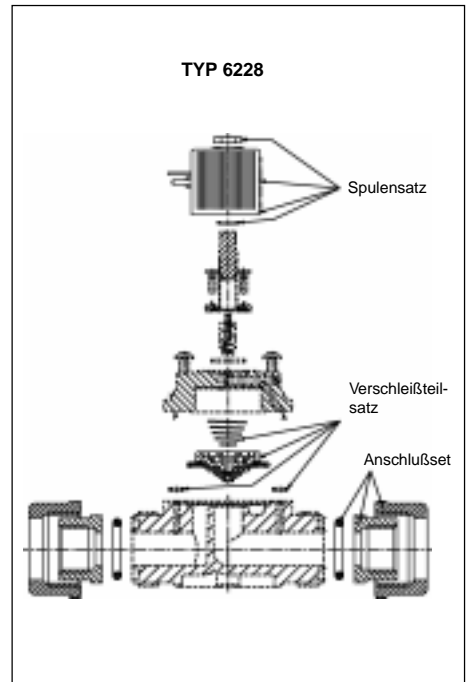
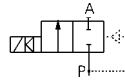

Technische Änderungen vorbehalten
 © Bürkert Werke GmbH Co. Alle Rechte vorbehalten

DEUTSCH

! Bitte beachten Sie die Hinweise dieser Betriebsanleitung sowie die Einsatzbedingungen und zulässigen Daten gemäß Datenblatt Typ 6228, damit das Gerät einwandfrei funktioniert und lange einsatzfähig bleibt:

- Halten Sie sich bei Einsatzplanung und Betrieb des Gerätes an die allgemeinen Regeln der Technik!
- Treffen Sie geeignete Maßnahmen, um unbeabsichtigtes Betätigen oder unzulässige Beeinträchtigungen auszuschließen!
- Beachten Sie, daß in Systemen, die unter Druck stehen, Leitungen und Ventile nicht gelöst werden dürfen!
- Schalten Sie vor Eingriffen in das System in jedem Fall die Spannung ab!
- Bei Nichtbeachtung dieser Hinweise sowie bei unzulässigen Eingriffen in das Gerät entfällt jegliche Haftung unsererseits, ebenso erlischt die Garantie auf Geräte u. Zubehörteile.
- **Achtung! Die Oberfläche des Elektromagneten kann bei Dauerbetrieb sehr heiß werden. Verletzungsgefahr!**

i Modulares, vorgesteuertes Durchgangsventil mit Servomembran und übergesteckter Spule

- Spule in 4 x 90° Schritten arretierbar, dazwischen um das Kernführungsrohr beliebig positionierbar
- Anzugsdrehmoment der Befestigungsmutter: max. 2,8 Nm
- beliebige Einbaulage, vorzugsweise mit Magnetsystem oben
- Wirkungsweise A: Arbeitsanschluß stromlos geschlossen
- Medien: Neutrale Gase und Flüssigkeiten, die Gehäuse- und Dichtwerkstoff nicht angreifen
- Dichtwerkstoffe siehe Typenschild anschließend an die Nennweite: EPDM (-10°C bis +50°C); NBR und FPM (0 bis +50°C)
- Max. Umgebungstemperatur bei Dauerbetrieb: +50 °C
- Spannung, elektrische Leistung, Druckbereich und Nennweite entnehmen Sie dem Typenschild.
- Spannungstoleranz ±10 %
 - Schließen Sie in jedem Fall den Schutzleiter an!

- Elektrischer Anschluß: Gerätesteckdose Typ 2506 oder Typ 2510 an Anschlußsteckerfahne der Spule; Drehmoment zur Befestigung: 0,4 Nm
- Bitte beachten Sie Warnhinweise auf der Spule, insbesondere bei Spulen, die Gleichrichter benötigen.
- Achten Sie beim Verschrauben der Spule mit der Gerätesteckdose auf einwandfreien Sitz der Dichtung.
- Eingriffe dürfen nur durch Fachpersonal und mit geeignetem Werkzeug erfolgen!

- Säubern Sie vor Montage des Ventils die Rohrleitungen!
- Schalten Sie gegebenenfalls zum Schutz vor Störungen einen Schmutzfänger vor!
- Das Ventil kann handfest radial ein- und ausgebaut werden, dadurch ist eine Montage in Rohrleitungssystemen problemlos möglich.
- Bestellen Sie Anschlußteile wie Überwurfmutter, Einlegeteil und O-Ring separat als Anschlußset.
- Beachten Sie die Durchflußrichtung!
- Dichten Sie das Gewinde mit PTFE-Band ab.
- Verwenden Sie die Spule oder das Kernführungsrohr nicht als Hebel, wenn Sie die Rohranschlüsse einschrauben!
- Verspannen Sie das Ventilgehäuse beim Einbau nicht!
- **Achtung: Prüfen Sie nach Abnahme der Spule vor erneutem Anlegen der Spannung die Schutzleiterfunktion (Meßpunkte: Schutzleiteranschluß, Befestigungsschrauben der Spule; max. Schutzleiterwiderstand 0,1 Ω; Prüfspannung 12 V; Prüfstrom 1 A).**
- Störungen können durch Verschmutzung, Kurzschluß und Spannungsunterbrechungen entstehen.
- **Achtung! Festsitzender Kern bewirkt bei Wechselspannung (AC) Spulenüberhitzung!**
- Legen Sie die Magnetspule nicht ohne die Ventilmatur an Spannung!
- Überprüfen Sie bei Störungen Leitungsanschlüsse, Spannungen und Betriebsdruck!

ERSATZTEILE

Bitte geben Sie bei der Bestellung von Ersatzteilen zusätzlich zur Bestellnummer der Ersatzteile auch die Bestellnummer Ihres Komplettergätes an.

Spulensatz

Spulensatz	Bestell-Nr.
024V / DC	646 128 H
024V / 50	646 125 W
110V / 50	646 130 F
230V / 50	646 134 X

Anschlußset

Nennweite	Anschluß	Dichtwerkstoff	Bestell-Nr.
DN 10	G 3/8	NBR	142 425 J
		FPM	142 426 K
		EPDM	142 427 L
DN 13	G 1/2	NBR	142 428 V
		FPM	142 429 W
		EPDM	142 430 T

Verschleißteilsatz

Nennweite	Dichtwerkstoff	Bestell-Nr.
DN 10	NBR	142 431 N
	FPM	142 432 R
	EPDM	142 433 J
DN 13	NBR	142 434 K
	FPM	142 435 L
	EPDM	142 436 M

BÜRKERT GERMANY

Chr.-Bürkert-Straße 13-17 Berlin Ph: (0 30) 67 97 17 - 0
 74653 Ingelfingen Dortmund Ph: (0 23 73) 96 81 - 0
 Ph: (0 79 40) 10-0 Dresden Ph: (03 59 52) 36 30 - 0
 Fax (0 79 40) 10-204 Frankfurt Ph: (0 61 03) 94 14 - 0
 Hannover Ph: (05 11) 9 02 76 - 0
 München Ph: (0 89) 82 92 28 - 0
 Stuttgart Ph: (07 11) 4 51 10 - 0

BÜRKERT INTERNATIONAL

A	Ph.	(01) 8 94 13 33	Fax	(01) 8 94 13 00
AUS	Ph.	(02) 96 74 61 66	Fax	(02) 96 74 61 67
B	Ph.	(03) 3 25 89 00	Fax	(03) 3 25 61 61
CDN	Ph.	(9 05) 8 47 55 66	Fax	(9 05) 8 47 90 06
CH	Ph.	(0 41) 7 85 66 66	Fax	(0 41) 7 85 66 33
CZ	Ph.	(06 41) 22 61 80	Fax	(06 41) 22 61 81
DK	Ph.	(0 44) 50 75 00	Fax	(0 44) 50 75 75
E	Ph.	(93) 3 71 08 58	Fax	(93) 3 71 77 44
ET	Ph.	(0 40) 54 27 38	Fax	(0 40) 54 41 65
F	Ph.	(01) 48 10 31 10	Fax	(01) 48 91 90 93
GB	Ph.	(0 14 53) 73 13 53	Fax	(0 14 53) 73 13 43
HKG	Ph.	24 80 12 02	Fax	24 18 19 45
I	Ph.	(02) 9 52 01 59	Fax	(02) 9 52 90 33
J	Ph.	(03) 32 47 34 11	Fax	(03) 32 47 34 72
KOR	Ph.	(02) 34 62 55 92	Fax	(02) 34 62 55 94
N	Ph.	(0 63) 84 44 10	Fax	(0 63) 84 44 55
MAL	Ph.	(04) 6 57 66 49	Fax	(04) 6 57 21 06
NL	Ph.	(0 34) 6 59 53 11	Fax	(0 34) 6 56 37 17
NZ	Ph.	(09) 5 70 25 39	Fax	(09) 5 70 25 73
P	Ph.	(01) 4 42 26 08	Fax	(01) 4 42 28 08
PL	Ph.	(0 22) 6 27 47 20	Fax	(0 22) 6 27 47 20
RC	Ph.	(02) 27 58 31 99	Fax	(02) 27 58 24 99
S	Ph.	(0 40) 66 45 100	Fax	(08) 7 24 60 29
SF	Ph.	(09) 5 49 70 600	Fax	(09) 5 03 12 75
SGP	Ph.	3 83 26 12	Fax	3 83 26 11
TR	Ph.	(02 32) 4 59 53 95	Fax	(02 32) 4 59 76 94
USA	Ph.	(9 49) 2 23 31 00	Fax	(9 49) 2 23 31 98
ZA	Ph.	(0 11) 3 97 29 00	Fax	(0 11) 3 97 44 28

bürkert

Fluid Control Systems

Type 6228

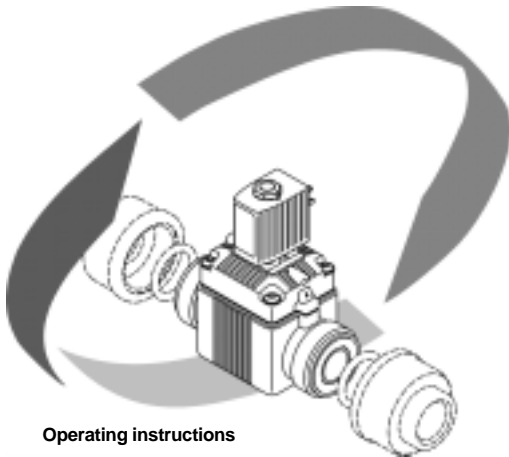

Operating instructions

DEAR CUSTOMER

Congratulations on your purchase of this Bürkert appliance. For your own safety, please carefully read through these operating instructions before installing the appliance. Your local Bürkert branch will be pleased to answer any questions you may have.

CIRCUIT FUNCTION

WW A

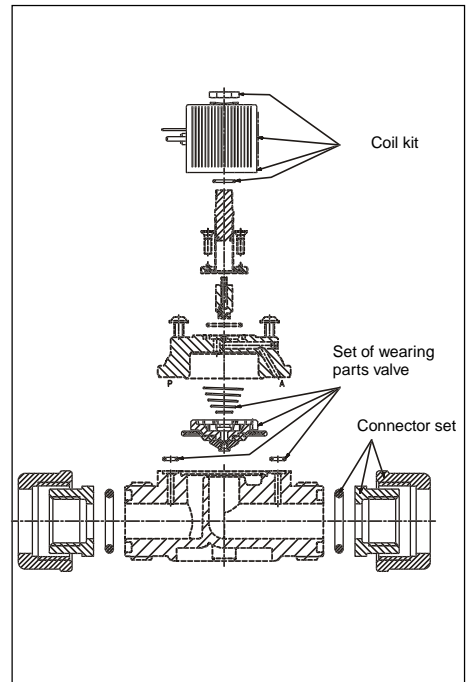
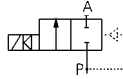

We reserve the right to make technical changes without notice
 © Bürkert Werke GmbH Co. All rights reserved

ENGLISH

! Please observe the information in these operating instructions, in addition to the application conditions and permissible data according to the data sheet for type 6228, to ensure the satisfactory operation and long service life of the unit:

- Follow general technical regulations when planning the use and operation of the unit!
- Take suitable measures to prevent inadvertent operation or impermissible interference!
- Note that pipes and valves must not be disconnected in systems under pressure!
- Always switch off the power supply before making adjustments to the system!
- We cannot accept any liability and the warranty is no longer valid for units and accessories if these instructions are not observed or following inadmissible interference with the unit!
- **Warning! The surface of the electromagnet can become very hot during continuous operation. Danger of injury!**

i Modular, servo-assisted flow valve with servo-diaphragm and push-over coil

- Coil can be locked in 4 x 90° steps, in between which it can be freely positioned around the armature guide tube
- Tightening torque of the fixing nuts: max. 2,8 Nm
- Can be mounted in any position, preferably with the magnetic system at the top
- Valve operation A: service port normally closed
- Media: neutral fluids and gases which do not attack the valve body and seal or diaphragm materials
- Sealing material see on the nameplate annexed to the nominal diameter: EPDM (-10°C to +50°C); NBR and FPM (0 to +50°C)
- Max. ambient temperature for continuous operation: +50°C

⚡ Voltage, electrical power, pressure range and nominal diameter are stated on the nameplate.
 Voltage tolerance: ±10 %

- Power connection: unit socket type 2506 or type 2510 to connecting lug of coil; fixing torque: 0.4 Nm
- Always connect the protective conductor!
- Please observe the warnings on the coil, particularly on coils requiring rectifier.
- Ensure satisfactory seating of the seal when screwing the coil to the unit!

⚠ Work on the unit must only be performed by skilled personnel using suitable tools!

- Clean the pipe runs before fitting the valve!
- Fit a strainer if necessary as protection against fault.
- The valve may be installed and removed radially by hand strength; installation in a piping system thus presents no problems.
- Order connecting parts such as union nuts, insert and O-rings separately as a connector set.
- Observe the direction of flow!
- Seal the thread with PTFE tape.
- Never use the valve or the armature guide tube as a lever when screwing in the pipe connections!
- Do not subject the valve housing to stress when fitting!
- **Attention: After removing the coil, check the function of the protective conductor before re-applying the voltage (measurement point: protective conductor connection, fixing screw of the coil; max. protective conductor resistance 0.1 W; test voltage 12 V; test current 1 A).**
- Faults can be caused by dirt, short-circuits or interruptions in the voltage.
- **Attention! With an AC supply the coil overheats if the core is stuck.**
- Never connect the magnet coil to the power without the valve armature!
- In the event of fault, check the port connections, voltages and operating pressures.

SPARE PARTS

When ordering replacements parts, please also quote the order number of your complete appliance in addition to the order number of the replacement parts.

Coil kit

Coil kit	Order no.
024V / DC	646 128 H
024V / 50	646 125 W
110V / 50	646 130 F
230V / 50	646 134 X

Connector set

Nominal diameter	Connector	Seal material	Order no.
DN 10	G 3/8	NBR	142 425 J
		FPM	142 426 K
		EPDM	142 427 L
DN 13	G 1/2	NBR	142 428 V
		FPM	142 429 W
		EPDM	142 430 T

Expendable parts set

Nominal diameter	Seal material	Order no.
DN 10	NBR	142 431 N
	FPM	142 432 R
	EPDM	142 433 J
DN 13	NBR	142 434 K
	FPM	142 435 L
	EPDM	142 436 M

BÜRKERT GERMANY

Chr.-Bürkert-Straße 13-17 Berlin Ph: (0 30) 67 97 17 - 0
 74653 Ingelfingen Dortmund Ph: (0 23 73) 96 81 - 0
 Ph: (0 79 40) 10-0 Dresden Ph: (03 59 52) 36 30 - 0
 Fax (0 79 40) 10-204 Frankfurt Ph: (0 61 03) 94 14 - 0
 Hannover Ph: (05 11) 9 02 76 - 0
 München Ph: (0 89) 82 92 28 - 0
 Stuttgart Ph: (07 11) 4 51 10 - 0

BÜRKERT INTERNATIONAL

A	Ph. (01) 8 94 13 33	Fax (01) 8 94 13 00
AUS	Ph. (02) 96 74 61 66	Fax (02) 96 74 61 67
B	Ph. (03) 3 25 89 00	Fax (03) 3 25 61 61
CDN	Ph. (9 05) 8 47 55 66	Fax (9 05) 8 47 90 06
CH	Ph. (0 41) 7 85 66 66	Fax (0 41) 7 85 66 33
CZ	Ph. (06 41) 22 61 80	Fax (06 41) 22 61 81
DK	Ph. (0 44) 50 75 00	Fax (0 44) 50 75 75
E	Ph. (93) 3 71 08 58	Fax (93) 3 71 77 44
ET	Ph. (0 40) 54 27 38	Fax (0 40) 54 41 65
F	Ph. (01) 48 10 31 10	Fax (01) 48 91 90 93
GB	Ph. (0 14 53) 73 13 53	Fax (0 14 53) 73 13 43
HKG	Ph. 24 80 12 02	Fax 24 18 19 45
I	Ph. (02) 9 52 01 59	Fax (02) 9 52 90 33
J	Ph. (03) 32 47 34 11	Fax (03) 32 47 34 72
KOR	Ph. (02) 34 62 55 92	Fax (02) 34 62 55 94
N	Ph. (0 63) 84 44 10	Fax (0 63) 84 44 55
MAL	Ph. (04) 6 57 66 49	Fax (04) 6 57 21 06
NL	Ph. (0 34) 6 59 53 11	Fax (0 34) 6 56 37 17
NZ	Ph. (09) 5 70 25 39	Fax (09) 5 70 25 73
P	Ph. (01) 4 42 26 08	Fax (01) 4 42 28 08
PL	Ph. (0 22) 6 27 47 20	Fax (0 22) 6 27 47 20
RC	Ph. (02) 27 58 31 99	Fax (02) 27 58 24 99
S	Ph. (0 40) 66 45 100	Fax (08) 7 24 60 22
SF	Ph. (09) 5 49 70 600	Fax (09) 5 03 12 75
SGP	Ph. 3 83 26 12	Fax 3 83 26 11
TR	Ph. (02 32) 4 59 53 95	Fax (02 32) 4 59 76 94
USA	Ph. (9 49) 2 23 31 00	Fax (9 49) 2 23 31 98
ZA	Ph. (0 11) 3 97 29 00	Fax (0 11) 3 97 44 28

Type 6223

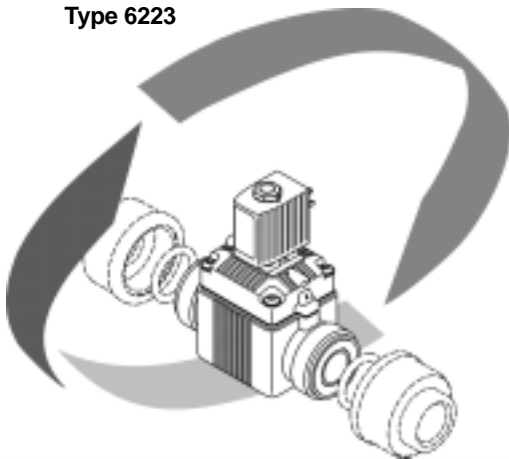

Instructions de service

CHER CLIENT

Nos compliments chaleureux pour l'achat de cet appareil Bürkert. Lisez attentivement cette notice de service pour votre sécurité avant de procéder à l'installation de l'appareil. La succursale Bürkert compétente pour vous est là pour répondre à vos questions.

FONCTION DU CIRCUIT

WW A

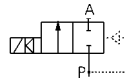

Mode de fonctionnement A: raccord de travail fermé en l'absence de courant

Sous réserve de modification techniques.
© Bürkert Werke GmbH Co. Tous droits réservés.

TYPE 6228

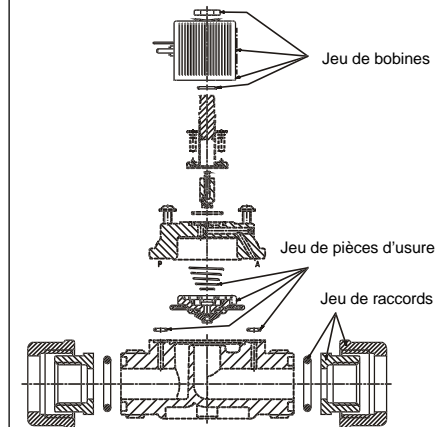

FRANÇAIS

! Nous vous prions d'observer les indications de ces instructions de service ainsi que les conditions d'utilisation et les caractéristiques admissibles selon la fiche technique du type 6228, afin que l'appareil fonctionne parfaitement et reste longtemps en état de fonctionnement:

- Respectez lors du projet d'utilisation et de l'exploitation de l'appareil les règles générales reconnues de la technique!
- Prenez les mesures appropriées afin d'exclure une action involontaire ou des préjudices inadmissibles!
- Observez que les conduites et les vannes des systèmes se trouvant sous pression ne doivent pas être démontées!
- Déclenchez dans tous les cas la tension électrique avant toute intervention dans le système!
- En cas d'observation de ces indications, ainsi que d'interventions inadmissibles sur l'appareil, toute responsabilité de notre part sera exclue, de même la garantie sur les appareils et les accessoires sera supprimée.
- **Attention! La surface des électroaimants peut devenir très chaude en régime continu. Risque de blessure!**

i Vanne droite magnétique modulaire pilotée, avec membrane de pilotage et bobine embrochée au-dessus

- La bobine peut être bloquée par pas de 4 x 90°, et peut être positionnée entre ces points à volonté autour du tube de guidage du noyau
- Couple de serrage des vis de fixation: max. 2,8 Nm
- Position de montage quelconque, de préférence avec système magnétique en haut
- Fluides: liquides et gaz neutres qui n'attaquent pas les matières du corps, des joints et de la membrane
- Les matières de joint sur la plaquette signalétique à la suite du diamètre nominal: EPDM (-10°C à +50°C); NBR (0°C à +50°C); FPM (0°C à +50°C)
- Température ambiante max. en régime permanent: +50°C

⚡ Lisez sur la plaquette signalétique la tension, la puissance électrique, la plage de pression et le diamètre nominal
Tolérance de tension: ±10%

- Raccordement électrique: prise d'appareil type 2506 ou type 2510 sur les connexions de la bobine; couple de serrage: 0,4 Nm
- Raccordez dans tous les cas le conducteur de protection!
- Observer l'avertissement sur la bobine, en particulier sur les bobines nécessitant un redresseur.
- Veiller en vissant la bobine avec la prise d'appareil à une tenue parfaite du joint!

⚠ Des interventions ne doivent être effectuées que par un personnel qualifié équipé de l'outillage approprié!

- Nettoyez les conduites avant le montage de la vanne!
- Installez éventuellement un filtre pur prévenir des dérèglements.
- Tenez compte du sens d'écoulement!
- La soupape peut être montée et démontée radialement à la main, ce qui permet sans problème son montage dans les systèmes de tuyauterie.
- Passez commande séparément, comme jeu de raccords, des pièces de raccord, telles qu'écrous-raccords, pièces d'insertion et joints toriques.
- Etanchez les filetages avec du ruban de PTFE.
- N'utilisez en aucun cas la bobine ou le tube de suidage du noyau comme levier quand vous vissez les raccords!
- Ne pas tordre le corps de la vanne lors du montage!
- **Attention! Si la bobine a été retirée du corps du fluide, il faut vérifier le fonctionnement du conducteur de protection avant d'appliquer de nouveau la tension (points de mesure: connexion du conducteur de protection, vis de fixation de la bobine, résistance max. du conducteur de protection 0,1 Ω, tension d'essai 12 V; courant d'essai 1 A).**
- Des dérèglements peuvent provenir en raison de saleté, court-circuit et interruption de tension.
- **Attention! Un noyau coincé provoque avec une tension alternative (AC) une surchauffe de la bobine!**
- Ne raccordez pas la bobine à la tension sans le corps de la vanne!
- Vérifiez en cas de dérèglement les raccordements des conduites, les tensions et la pression de service!

PIECES DE RECHANGE

Veuillez indiquer s.v.p. en passant commande de pièces de rechange, en plus du numéro de commande des pièces, également le numéro de commande de votre appareil au complet.

Jeu de bobines

Jeu de bobine	N° de cde.
024V / DC	646 128 H
024V / 50	646 125 W
110V / 50	646 130 F
230V / 50	646 134 X

Jeu de raccords

Section nominale	Raccord	Matière de joint	N° de cde.
DN 10	G 3/8	NBR	142 425 J
		FPM	142 426 K
		EPDM	142 427 L
DN 13	G 1/2	NBR	142 428 V
		FPM	142 429 W
		EPDM	142 430 T

Jeu de pièces d'usure

Section nominale	Matière de joint	N° de cde.
DN 10	NBR	142 431 N
	FPM	142 432 R
	EPDM	142 433 J
DN 13	NBR	142 434 K
	FPM	142 435 L
	EPDM	142 436 M

BÜRKERT GERMANY

Chr.-Bürkert-Straße 13-17 Berlin Ph: (0 30) 67 97 17 - 0
74653 Ingelfingen Dortmund Ph: (0 23 73) 96 81 - 0
Ph: (0 79 40) 10-0 Dresden Ph: (03 59 52) 36 30 - 0
Fax (0 79 40) 10-204 Frankfurt Ph: (0 61 03) 94 14 - 0
Hannover Ph: (05 11) 9 02 76 - 0
München Ph: (0 89) 82 92 28 - 0
Stuttgart Ph: (07 11) 4 51 10 - 0

BÜRKERT INTERNATIONAL

A	Ph.	(01) 8 94 13 33	Fax	(01) 8 94 13 00
AUS	Ph.	(02) 96 74 61 66	Fax	(02) 96 74 61 67
B	Ph.	(03) 3 25 89 00	Fax	(03) 3 25 61 61
CDN	Ph.	(9 05) 8 47 55 66	Fax	(9 05) 8 47 90 06
CH	Ph.	(0 41) 7 85 66 66	Fax	(0 41) 7 85 66 33
CZ	Ph.	(06 41) 22 61 80	Fax	(06 41) 22 61 81
DK	Ph.	(0 44) 50 75 00	Fax	(0 44) 50 75 75
E	Ph.	(93) 3 71 08 58	Fax	(93) 3 71 77 44
ET	Ph.	(0 40) 54 27 38	Fax	(0 40) 54 41 65
F	Ph.	(01) 48 10 31 10	Fax	(01) 48 91 90 93
GB	Ph.	(0 14 53) 73 13 53	Fax	(0 14 53) 73 13 43
HKG	Ph.	24 80 12 02	Fax	24 18 19 45
I	Ph.	(02) 9 52 01 59	Fax	(02) 9 52 90 33
J	Ph.	(03) 32 47 34 11	Fax	(03) 32 47 34 72
KOR	Ph.	(02) 34 62 55 92	Fax	(02) 34 62 55 94
N	Ph.	(0 63) 84 44 10	Fax	(0 63) 84 44 55
MAL	Ph.	(04) 6 57 66 49	Fax	(04) 6 57 21 06
NL	Ph.	(0 34) 6 59 53 11	Fax	(0 34) 6 56 37 17
NZ	Ph.	(09) 5 70 25 39	Fax	(09) 5 70 25 73
P	Ph.	(01) 4 42 26 08	Fax	(01) 4 42 28 08
PL	Ph.	(0 22) 6 27 47 20	Fax	(0 22) 6 27 47 20
RC	Ph.	(02) 27 58 31 99	Fax	(02) 27 58 24 99
S	Ph.	(0 40) 66 45 100	Fax	(08) 7 24 60 22
SF	Ph.	(09) 5 49 70 600	Fax	(09) 5 03 12 75
SGP	Ph.	3 83 26 12	Fax	3 83 26 11
TR	Ph.	(02 32) 4 59 53 95	Fax	(02 32) 4 59 76 94
USA	Ph.	(9 49) 2 23 31 00	Fax	(9 49) 2 23 31 98
ZA	Ph.	(0 11) 3 97 29 00	Fax	(0 11) 3 97 44 28

Tipo 6228

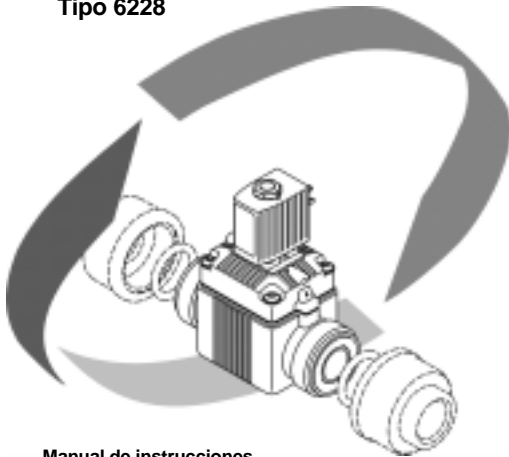

Manual de instrucciones

QUERIDO CLIENTE

Enhorabuena por la compra de este aparato Bürkert! Antes de la instalación del aparato y por su propia seguridad, lea atentamente estas Instrucciones de servicio. El establecimiento competente Bürkert más próximo le aclarará gustosamente toda clase de preguetas al respecto.

MODO DE FUNCIONAR

WW A

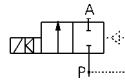

Funcionamiento A: conexión de trabajo cerrada sin corriente

Nos reservamos el derecho de llevar a cabo modificaciones técnicas sin previo aviso.
© Bürkert Werke GmbH Co. Reservados todos los derechos.

TIPO 6228

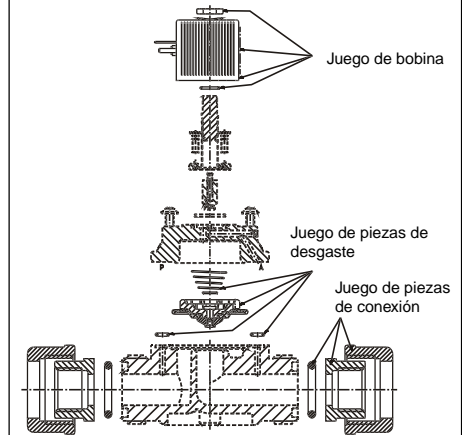

ESPAÑOL

! Se ruega observar las indicaciones contenidas en estas Instrucciones de servicio así como las condiciones de uso y datos admisibles con arreglo a la hoja de servicio tipo 6228, de modo que el aparato funcione impecablemente y permanezca durante largo tiempo apto para el empleo:

- Para la planificación y operación del aparato, atenerse a las reglas generales de la técnica!
- Tomar las medidas apropiadas para excluir accionamientos no intencionados o perjuicios inadmisibles!
- Prestar atención a que en sistemas que se encuentran bajo presión no deben desconectarse conducciones y válvulas!
- Antes de proceder a intervenciones en el sistema, desconectar siempre la tensión!
- La inobservancia de estas indicaciones así como las intervenciones inadmisibles en el aparato suponen la declinación por nuestra parte de toda clase de responsabilidad, además de la extinción de la garantía de los aparatos y de las piezas de accesorios!

Atención: la superficie de los electroimanes puede calentarse mucho con funcionamiento de régimen continuo. Peligro de quemaduras!

- i** Válvula de paso modular y de mando previo con servomembrana y bobina sobreenchufada
- La bobina es bloqueable en pasos 4 x 90°, en el medio y al-rededor del tubo-guía de macho es posicionable a discreción
- Par de apriete del tornillo de fijación: máx. 2,8 Nm
- Posición de montaje a discreción, preferiblemente con sistema de imanes arriba
- Medios: gases neutros y líquidos que no atacan a los materiales de carcasa y de estanqueidad
- Material de estanqueidad: EPDM (-10° C a +50° C); NBR, FPM (0 a +50° C)
- Temperatura máxima ambiental con operación de régimen continuo: +50° C

⚡ Tensión, potencia eléctrica, gama de presión y anchura nominal se deducen de la placa indicadora de tipo. Tolerancia de tensión: ±10 %

- Conexión eléctrica: enchufe del aparato tipo 2506 o tipo 2510 en la banderola de la clavija de conexión de la válvula; momento de apriete para la fijación: 0,4 Nm
- En todo caso, conectar el conductor de puesta a tierra!
- Tener en cuenta las indicaciones de precaución en la válvula, sobre todo en válvulas que necesiten rectificadores de corriente.
- En las atornilladuras de la válvula prestar atención a un asiento impecable de la empaquetadura.

⚙️ Las intervenciones solamente deben llevarse a cabo por parte de personal especialista y con las herramientas adecuadas

- Antes del montaje, limpiar la válvula de las tuberías!
- En caso necesario, intercalar un guardabarros como protección contra las averías.
- La válvula se puede montar y desmontar radialmente a mano. De este modo, es posible sin inconvenientes un montaje en sistemas de tuberías.
- Haga el pedido de piezas de conexión como tuercas de unión, piezas insertables y juntas tóricas (anillos O) por separado, como juego de piezas de conexión (tipo CP03).
- Observar la dirección de la corriente!
- Estanqueizar la rosca con cinta PTFE.
- En ningún caso utilice la bobina o la tubo guía del núcleo como palanca cuando atornilla los empalmes tubulares!
- No deformar la caja de la válvula en el montaje!
- **Atención: Tras retirar las bobinas y antes de alimentar la tensión verificar la función del conductor productivo (puntos de medición: resistencia al conductor protector 0,1 Ω; tensión d prueba 12 V; corriente de prueba 1 A).**
- Las averías pueden originarse por suciedad, cortocircuito e interrupciones de tensión.
- **Atención! el núcleo que está fijo provoca el calentamiento de bobinas con corriente alterna (C.A.).**
- No conecte la bobina de excitación sin la guarnición de la válvula en tensión!
- En caso de averías, verificar conexiones, tensiones y presión de funcionamiento!

PIEZAS DE RECAMBIO

Al efectuar su pedido de piezas de recambio, le rogamos mencionar además del número de pedido de las piezas también el número de pedido de su aparato completo.

Juego de bobina

Juego de bobina	N° de pedido
024V / DC	646 128 H
024V / 50	646 125 W
110V / 50	646 130 F
230V / 50	646 134 X

Juego de piezas de conexión

Ancho nominal	Racor	Material obturador	N° de pedido
DN 10	G 3/8	NBR	142 425 J
		FPM	142 426 K
		EPDM	142 427 L
DN 13	G 1/2	NBR	142 428 V
		FPM	142 429 W
		EPDM	142 430 T

Juego de piezas de desgaste

Nominal diameter	Seal material	Order no.
DN 10	NBR	142 431 N
	FPM	142 432 R
	EPDM	142 433 J
DN 13	NBR	142 434 K
	FPM	142 435 L
	EPDM	142 436 M

BÜRKERT GERMANY

Chr.-Bürkert-Straße 13-17 Berlin Ph: (0 30) 67 97 17 - 0
74653 Ingelfingen Dortmund Ph: (0 23 73) 96 81 - 0
Ph: (0 79 40) 10-0 Dresden Ph: (03 59 52) 36 30 - 0
Fax (0 79 40) 10-204 Frankfurt Ph: (0 61 03) 94 14 - 0
Hannover Ph: (05 11) 9 02 76 - 0
München Ph: (0 89) 82 92 28 - 0
Stuttgart Ph: (07 11) 4 51 10 - 0

BÜRKERT INTERNATIONAL

A	Ph. (01) 8 94 13 33	Fax (01) 8 94 13 00
AUS	Ph. (02) 96 74 61 66	Fax (02) 96 74 61 67
B	Ph. (03) 3 25 89 00	Fax (03) 3 25 61 61
CDN	Ph. (9 05) 8 47 55 66	Fax (9 05) 8 47 90 06
CH	Ph. (0 41) 7 85 66 66	Fax (0 41) 7 85 66 33
CZ	Ph. (06 41) 22 61 80	Fax (06 41) 22 61 81
DK	Ph. (0 44) 50 75 00	Fax (0 44) 50 75 75
E	Ph. (93) 3 71 08 58	Fax (93) 3 71 77 44
ET	Ph. (0 40) 54 27 38	Fax (0 40) 54 41 65
F	Ph. (01) 48 10 31 10	Fax (01) 48 91 90 93
GB	Ph. (0 14 53) 73 13 53	Fax (0 14 53) 73 13 43
HKG	Ph. 24 80 12 02	Fax 24 18 19 45
I	Ph. (02) 9 52 01 59	Fax (02) 9 52 90 33
J	Ph. (03) 32 47 34 11	Fax (03) 32 47 34 72
KOR	Ph. (02) 34 62 55 92	Fax (02) 34 62 55 94
N	Ph. (0 63) 84 44 10	Fax (0 63) 84 44 55
MAL	Ph. (04) 6 57 66 49	Fax (04) 6 57 21 06
NL	Ph. (0 34) 6 59 53 11	Fax (0 34) 6 56 37 17
NZ	Ph. (09) 5 70 25 39	Fax (09) 5 70 25 73
P	Ph. (01) 4 42 26 08	Fax (01) 4 42 28 08
PL	Ph. (0 22) 6 27 47 20	Fax (0 22) 6 27 47 20
RC	Ph. (02) 27 58 31 99	Fax (02) 27 58 24 99
S	Ph. (0 40) 66 45 100	Fax (08) 7 24 60 22
SF	Ph. (09) 5 49 70 600	Fax (09) 5 03 12 75
SGP	Ph. 3 83 26 12	Fax 3 83 26 11
TR	Ph. (02 32) 4 59 53 95	Fax (02 32) 4 59 76 94
USA	Ph. (9 49) 2 23 31 00	Fax (9 49) 2 23 31 98
ZA	Ph. (0 11) 3 97 29 00	Fax (0 11) 3 97 44 28